

B  
1

# Schwere Baubeschläge

## Produktkatalog

Schiebetorbeschläge  
Technische Einzelheiten  
Zubehörteile



*NIKO ...Quality in Motion*

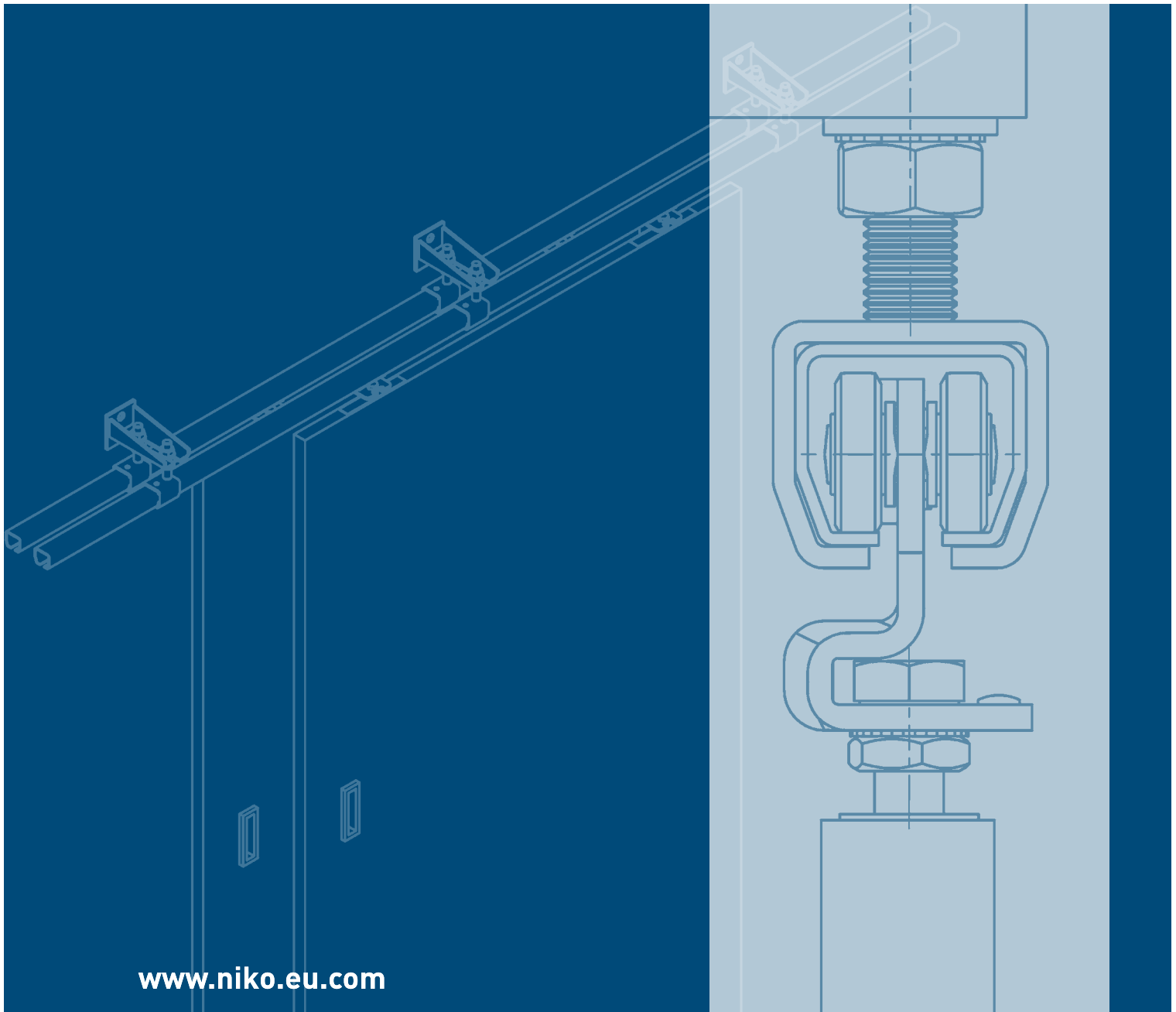

[www.niko.eu.com](http://www.niko.eu.com)



# Weltweit STANDORTE & HAUPTSITZ

Schiebetorbeschläge



Derzeit hat NIKO eine direkte Präsenz an sieben Standorten (Griechenland, Deutschland, Österreich, Großbritannien, Polen, China und U.S.A.), und indirekt über Vertriebspartner und Vertreter in den meisten europäischen Ländern, Nordafrika, Asien und Australien.

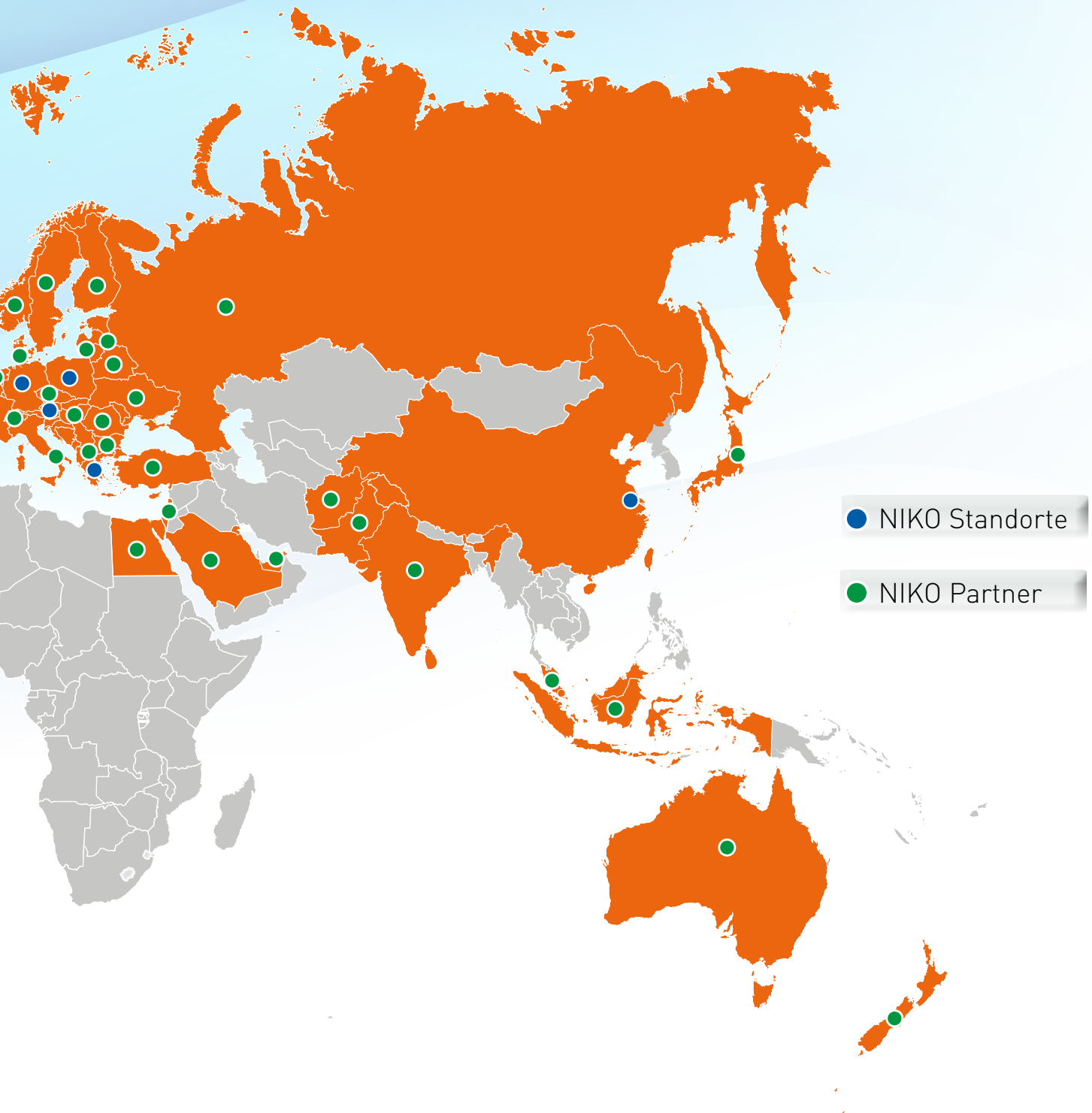





# Inhaltsverzeichnis

Einführung - Anwendungsbeispiele	Seite	6-22
Spezifikationen der Komponenten	Seite	23-89
Laufschienenprofile	Seite	23
Laufschienenbögen	Seite	24
Befestigungs- und Verbindungsmuffen	Seite	25-34
Schienenstopper	Seite	35-36
Kugellageroptionen - Symbolerklärung	Seite	37
Rollapparate	Seite	38-50
Rollapparate für Glastafeln	Seite	50-51
Vorhangrollen	Seite	52-53
Transporthänger	Seite	54-56
Aufhängeflansche	Seite	56-61
Führungsschienen und-bögen	Seite	62-63
Winkelführungen	Seite	64-66
Führungsrollen	Seite	66-68
Führungen für Torflügel	Seite	69-74
Griffmulden	Seite	74
Rollapparate für LKW-Planen	Seite	75-78
Edelstahl-Beschläge	Seite	79-89
Technische Informationen	Seite	90-96
Index	Seite	97

## NIKO SCHIEBETORBESCHLÄGE – HOHE QUALITÄTSSTANDARDS FÜR HOHE ANSPRÜCHE.

Unsere Beschläge prüfen wir ständig nach den Anforderungen der **EN1527-2012**.  
**Komfortable Laufeigenschaften** eine **hohe Lebensdauer und Korrosionsbeständigkeit** zeichnen **NIKO Beschläge** aus.

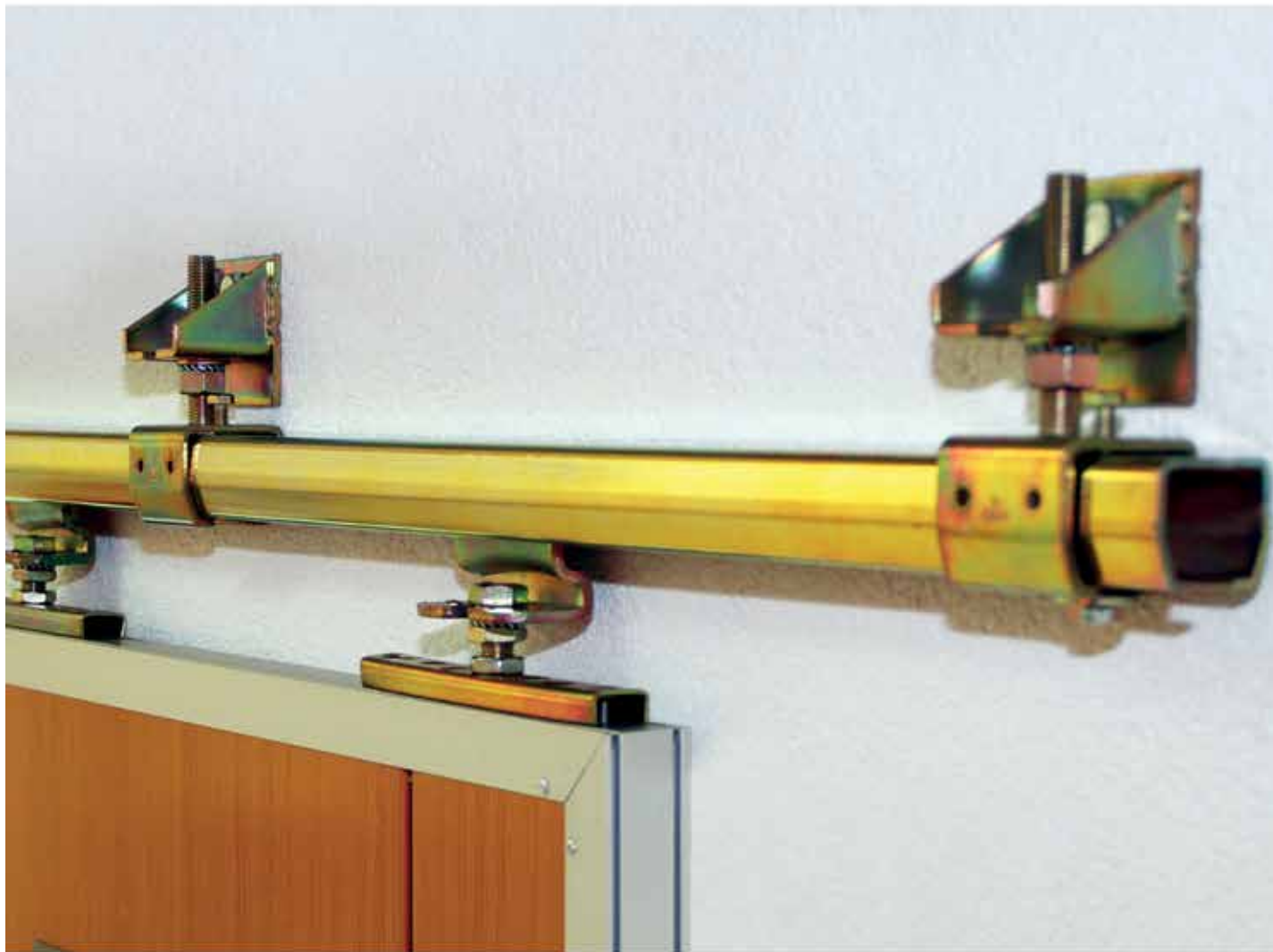

*NIKO ... Quality in Motion*

Zusätzlich prüfen wir ständig intern unsere Produktionsabläufe durch die **Helm Hellas Qualitätssicherung**.

Mit mehr als **40 Jahren Erfahrung** in der Beschlägeproduktion, dem engen Kontakt zu Lieferanten und Kunden, kombiniert mit ständiger Weiterentwicklung unserer Produkte, **bieten wir Ihnen den nötigen Vorsprung bei der Ausstattung Ihrer Tor- und Türsysteme.**

**Das ist unser Leitsatz. NIKO QUALITY IN MOTION**







Mehrflügelige Toranlage mit verstellbaren Wandwinkeln für 3 Laufschienen, mit höhenverstellbaren Muffen und doppelpaarigen Rollapparaten, Gehüre integriert.



Modulare Torbauweise mit doppelpaarigen Rollapparaten und Verstärkungslaschen. Bodenführung als U - Profil im Torblatt



Verstärkungslasche am Torblatt mit Flansch



Modulare Torbauweise mit doppelpaarigen Rollapparaten und integrierter Türe. Bodenführung als U - Profil im Torblatt



Schiebetor mehrflügelig mit Sichtfenster und Griffmulden

*NIKO ... Quality in Motion*





Schiebetüre mit Sichtverglasung, Wandwinkel und Verstärkungslaschen mit Hakenschloss.



Schiebetüre Alu -Rahmensystem mit ISO Paneele und Verstärkungslaschen mit Hakenschloss

Schiebetorbeschläge



Schiebetor doppelflügelig ISO Sandwichpaneel in Alu Rahmen mit U-Bodenführung im Torblatt. Wetterschutzblende für Laufschiene und Muffen.



Schiebetüre Alu -Rahmensystem mit ISO Paneele und U - Bodenführung im Torblatt .

[www.niko.eu.com](http://www.niko.eu.com)



Keine Stolperschwelle am Boden durch versenkte U-Profil Bodenführung + Drückergarnitur

Falttoranlage 2x3 flügelig mit im Boden versenkter U-Profilführung. Deckenmuffe und Tragwinkel Typ C. Doppelpaarige Rollapparate; Gehtüre



Schiebetür aus Vollholz als Raumteiler



[www.niko.eu.com](http://www.niko.eu.com)





Seitensektionstor mit Doppelaufschiene mit platzsparendem seitlichem Einlauf.



Bodenführung zum Aufdübeln als Dichtleiste für Bürstendichtung und als Schlagwasserschutz



Seitensektionstor mit Antriebsmotor einlaufseitig

*NIKO ... Quality in Motion*



# WESENTLICHE QUALITÄTSMERKMALE DER NIKO SCHIEBETORBESCHLÄGE

- Lasten bis zu 2.000 kg.
- Wir bieten mitunter die größte Bandbreite an Produkten für Schiebe- und Falttoranwendungen. Dadurch können wir unseren Kunden eine Vielzahl unterschiedlicher Lösungen anbieten.
- Sämtliche Produkte sind galvanisiert, wodurch unsere Räder leichter in den Laufschienen laufen und alle unsere Komponenten eine einheitliche Farbe erhalten.
- Wir haben die höchste EN 1527 Zertifizierungsstufe erreicht (getestet bis 100.000 Laufzyklen).
- Sechs verschiedene Schienenprofile.
- Unsere Schienenprofile haben eine konkurrenzlos kompakte Bauweise, daher benötigen sie weniger Platz.
- Die innenliegende NIKO Schienenführung bietet eine optimale Ausrichtung der Rollapparate und reduziert eine mögliche Staubablagerung. Dadurch laufen die Rollapparate leichter und die Lebensdauer wird erheblich verlängert.
- Unsere Räder und Kugellager sind Spezialanfertigungen und unter

Belastung wesentlich langlebiger als Standardkugellager, die oft bei Schiebetorbeschlägen eingesetzt werden.

- Wir verwenden stets vier spezielle Laufräder pro Rollapparat, woraus die Langlebigkeit des Produktes resultiert.

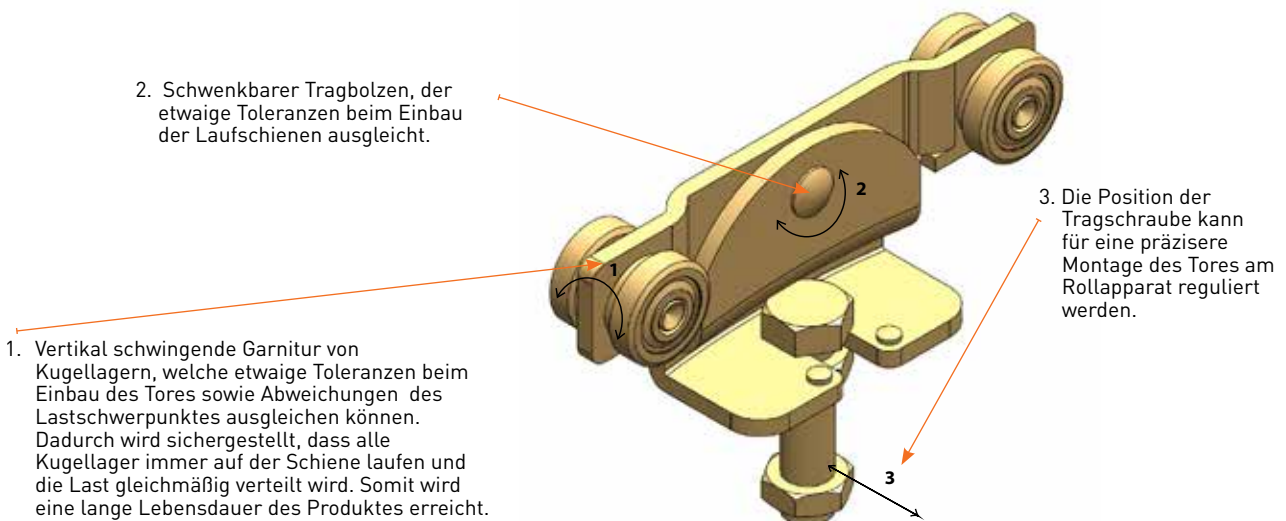
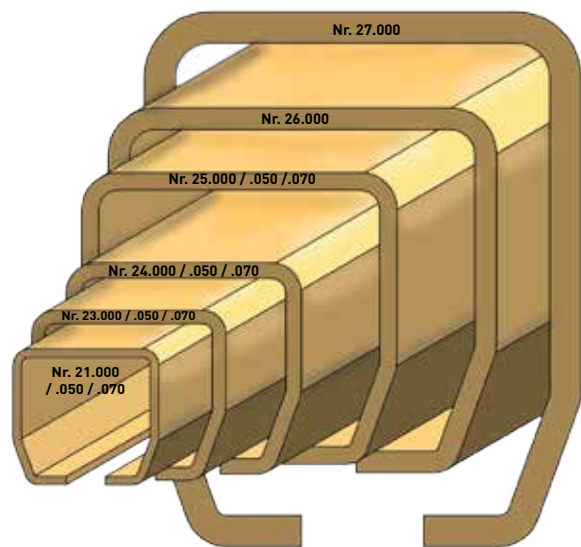

# Anwendungsbeispiele

Schiebetorbeschläge

## Schiebetür einflügelig

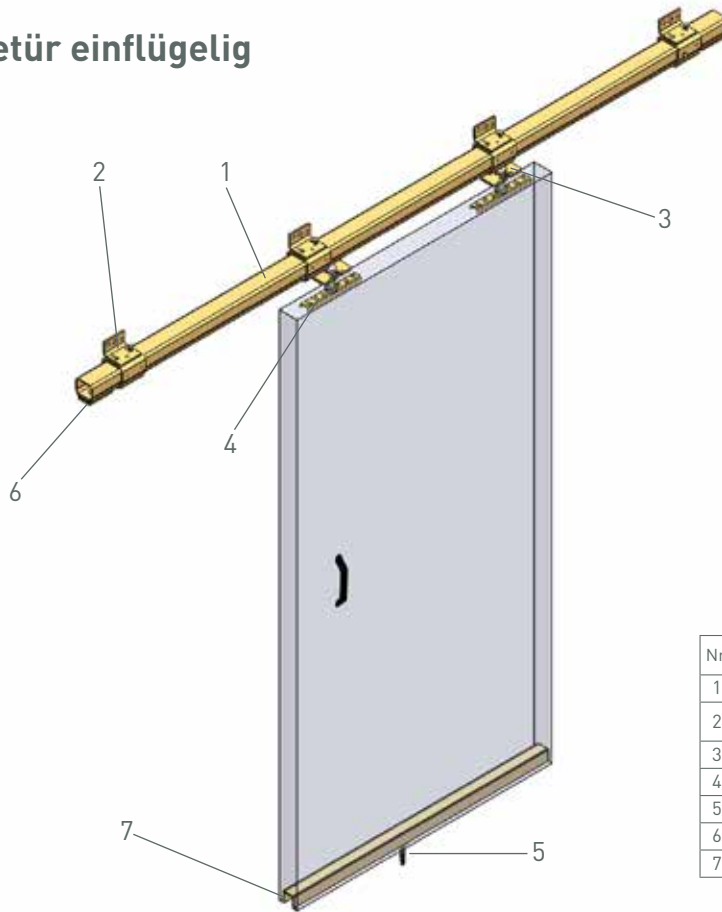

Nr.	Menge (Stk)	Artikelbezeichnung		Seite
1	1	Laufschiene		23
2	4	Wandbefestigungs- muffe	.B01	26
3	2	Rollapparate	.R91	38
4	2	Tragflansch	.F00	56
5	1	Führungsrolle	.N58	67
6	2	Schienenstopper	.X01	35
7	1	U-Profil	.000	62

Nr. 1

## Schiebetür zweiflügelig, mit Wandbefestigung

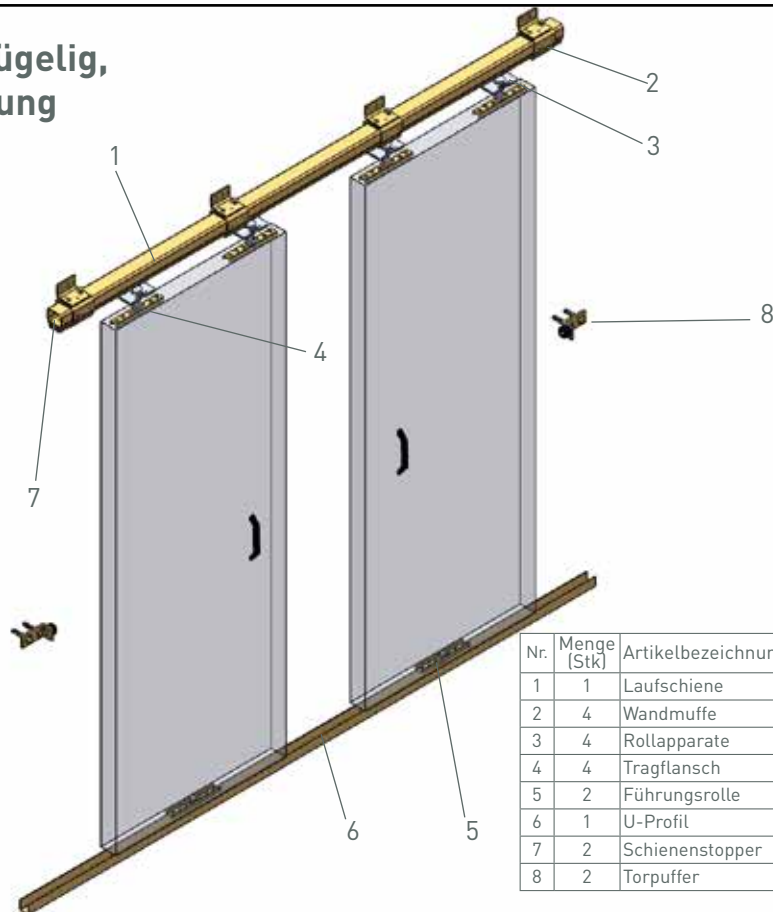

Nr.	Menge (Stk)	Artikelbezeichnung		Seite
1	1	Laufschiene		23
2	4	Wandmuffe	.B01	26
3	4	Rollapparate	.R91	38
4	4	Tragflansch	.F00	56
5	2	Führungsrolle	.N00	68
6	1	U-Profil	.000	62
7	2	Schienenstopper	.X01	35
8	2	Torpuffer	.X02	36

Nr. 2



# Anwendungsbeispiele

## Schiebetür mit Doppelflügel, einseitig öffnend

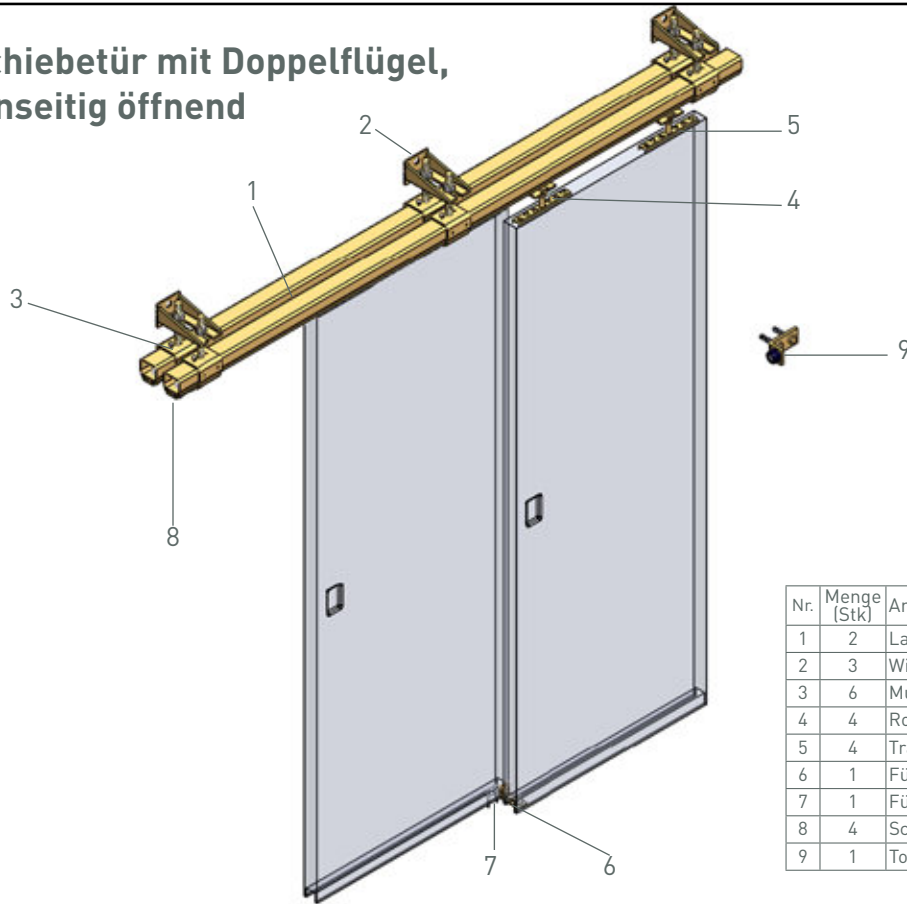

Nr.	Menge (Stk)	Artikelbezeichnung		Seite
1	2	Laufschiene		23
2	3	Winkelbefestigung	.B06	29-30
3	6	Muffe höhenverst.	.B04	32
4	4	Rollapparate	.R91	38
5	4	Tragflansch	.F00	56
6	1	Führungsrolle	.N53	68
7	1	Führungsgleiter	.U54	69
8	4	Schienenstopper	.X01	35
9	1	Torpuffer	.X02	36

Nr. 3

## Schiebetür dreiflügelig, mit höhenverstellbarer Wandbefestigung

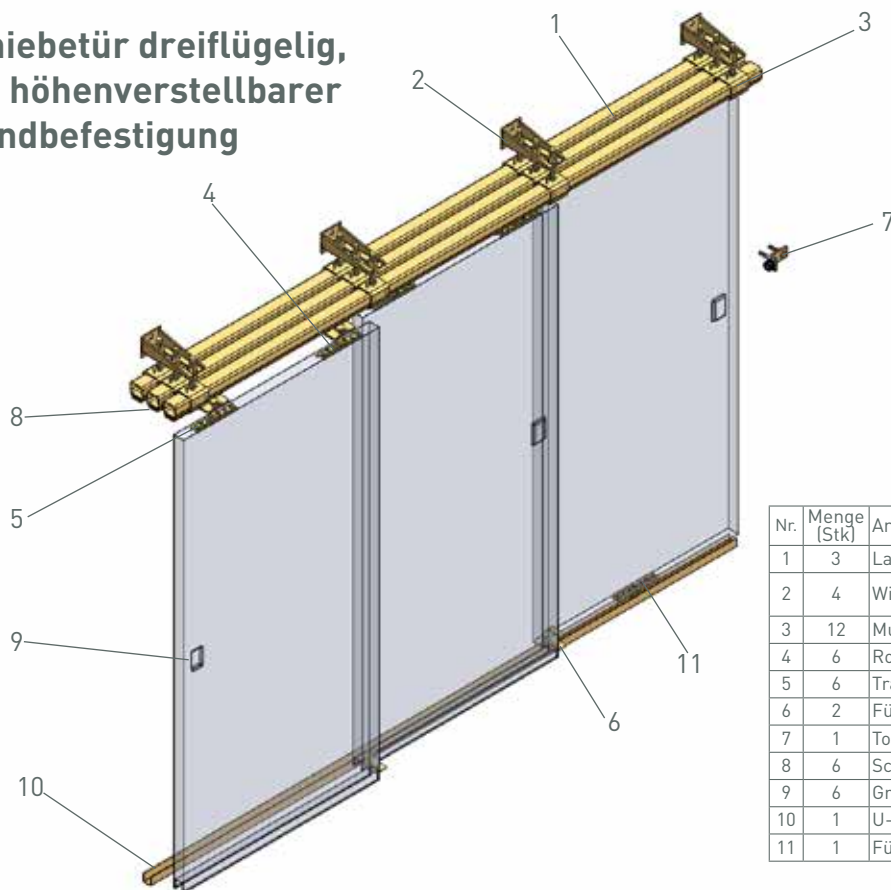

Nr.	Menge (Stk)	Artikelbezeichnung		Seite
1	3	Laufschiene		23
2	4	Winkelbefestigung	.B06/ .B66	29-30
3	12	Muffe höhenverst.	.B04	32
4	6	Rollapparate	.R91	38
5	6	Tragflansch	.F00	56
6	2	Führungsrolle	.N53	68
7	1	Torpuffer	.X02	36
8	6	Schienenstopper	.X01	35
9	6	Griffmulden	.400	74
10	1	U-Profil	.000	62
11	1	Führungsrolle	.N00	68

Nr. 4

# Anwendungsbeispiele

Schiebetorbeschläge

**Schiebetür dreiflügelig,  
mit höhenverstellbarer  
Wandbefestigung**

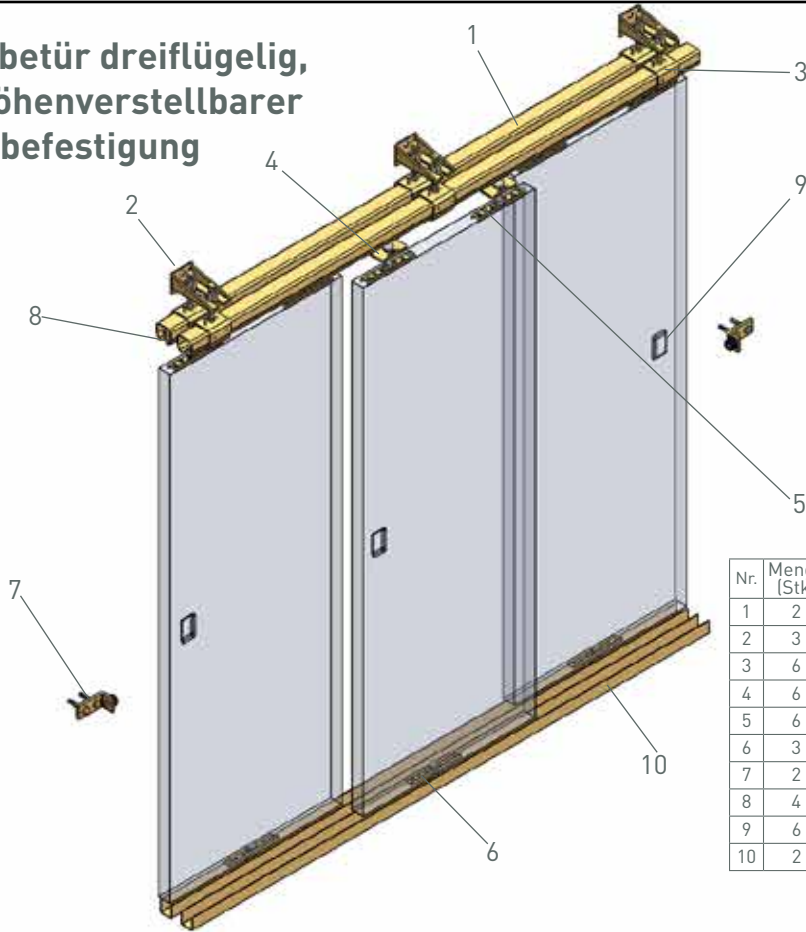

Nr.	Menge (Stk)	Artikelbezeichnung		Seite
1	2	Laufschiene		23
2	3	Winkelbefestigung	.B06	29-30
3	6	Muffe höhenverst.	.B04	32
4	6	Rollapparate	.R91	38
5	6	Tragflansch	.F00	56
6	3	Führungsrolle	.N00	68
7	2	Torpuffer	.X02	36
8	4	Schienenstopper	.X01	35
9	6	Griffmulden	.400	74
10	2	U-Profil	.000	62

Nr. 5

**Schiebetür vierflügelig,  
mit höhenverstellbarer  
Wandbefestigung**

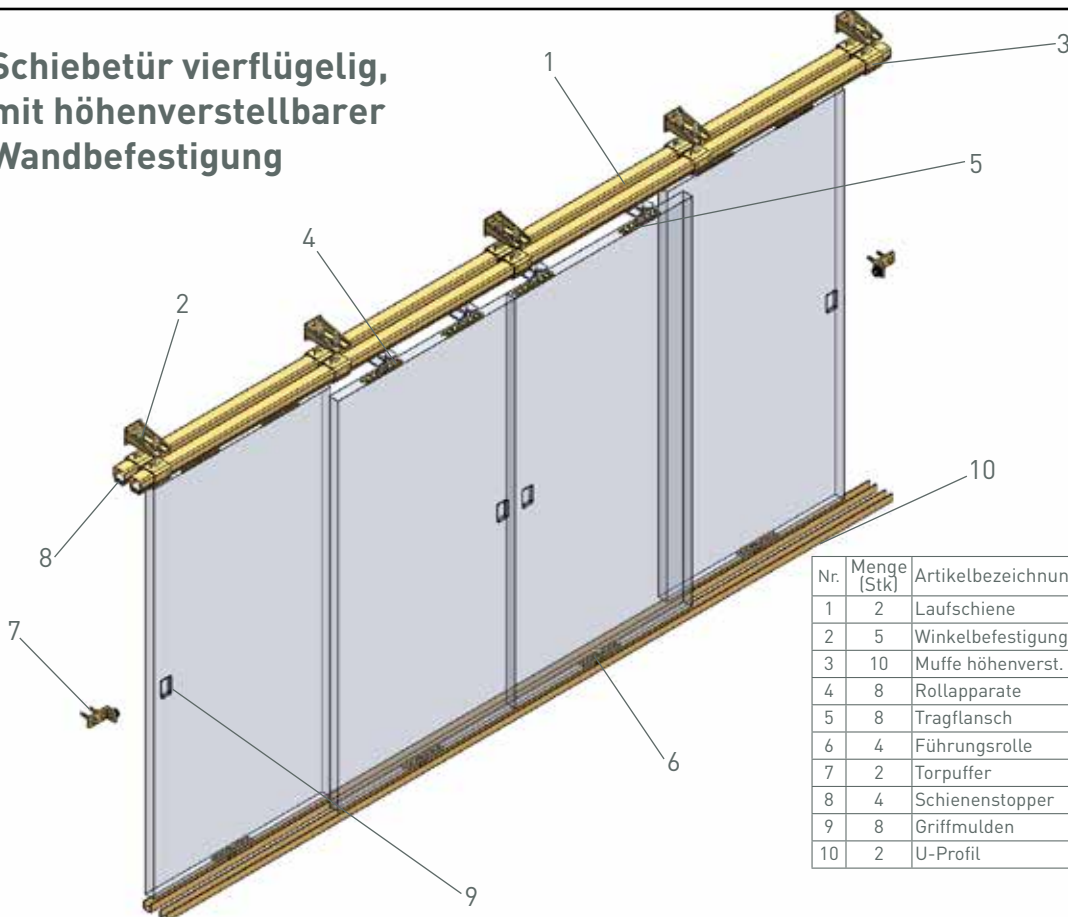

Nr.	Menge (Stk)	Artikelbezeichnung		Seite
1	2	Laufschiene		23
2	5	Winkelbefestigung	.B06	29-30
3	10	Muffe höhenverst.	.B04	32
4	8	Rollapparate	.R91	38
5	8	Tragflansch	.F00	56
6	4	Führungsrolle	.N00	68
7	2	Torpuffer	.X02	36
8	4	Schienenstopper	.X01	35
9	8	Griffmulden	.400	74
10	2	U-Profil	.000	62

Nr. 6





# Anwendungsbeispiele

Schiebetorbeschläge

**Seitensektionstor mit integriertem Gehflügel, vierflügelig**

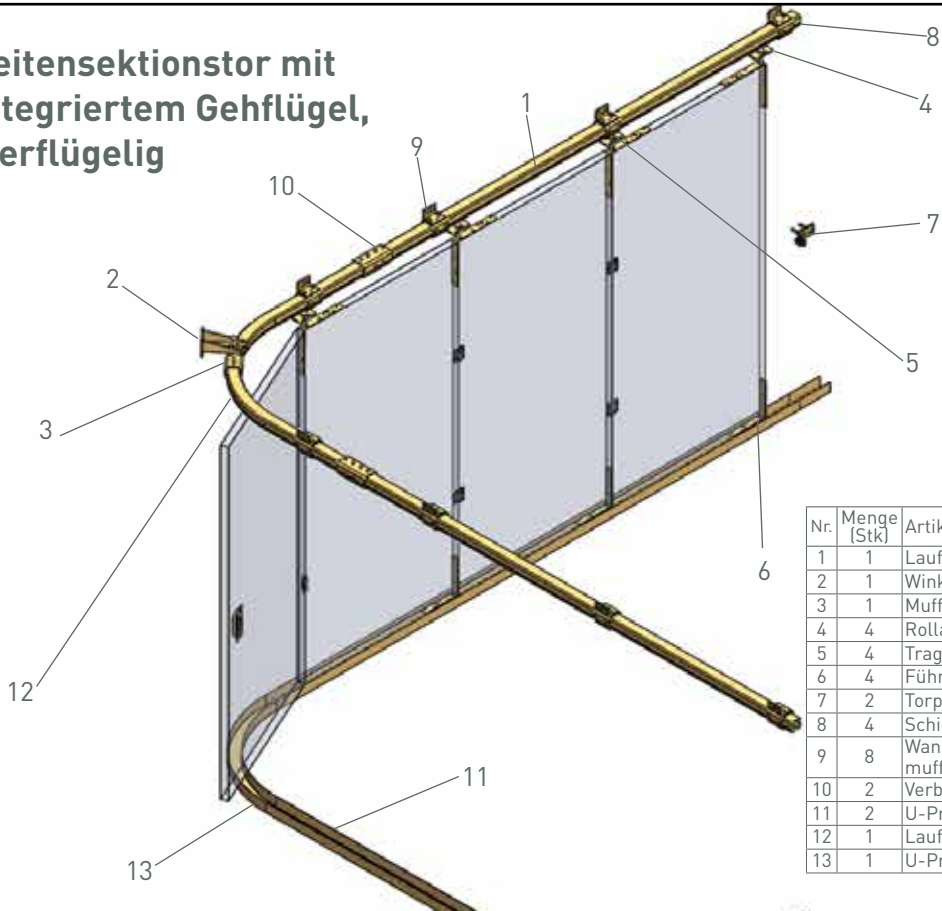

Nr.	Menge (Stk)	Artikelbezeichnung		Seite
1	1	Laufschiene		23
2	1	Winkelbefestigung	.B06	29-30
3	1	Muffe höhenverst.	.B04	32
4	4	Rollapparate	.R86	43
5	4	Tragwinkel	.F94	59
6	4	Führungsrolle	.N94	64
7	2	Torpuffer	.X02	36
8	4	Schienenstopper	.X01	35
9	8	Wandbefestigungsmuffe	.B01	26
10	2	Verbindungs-muffe	.B49	25
11	2	U-Profil	.000	62
12	1	Laufschienenbogen	.C06	24
13	1	U-Profilbogen	.C06	63

Nr. 7

**Seitensektionstor zur Automatisierung**

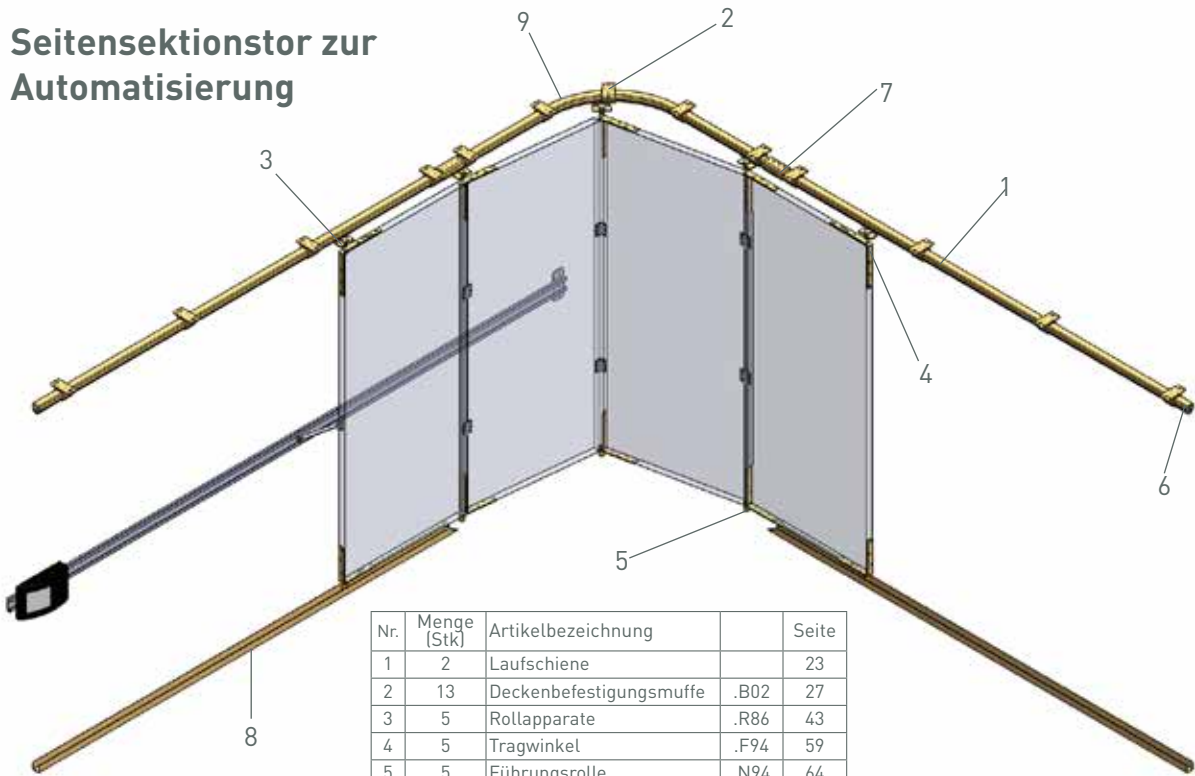

Nr.	Menge (Stk)	Artikelbezeichnung		Seite
1	2	Laufschiene		23
2	13	Deckenbefestigungsmuffe	.B02	27
3	5	Rollapparate	.R86	43
4	5	Tragwinkel	.F94	59
5	5	Führungsrolle	.N94	64
6	2	Schienenstopper	.X01	35
7	2	Verbindungs-muffe	.B49	25
8	2	U-Profil	.000	62
9	1	Laufschienenbogen	.C06	24

Nr. 8





# Anwendungsbeispiele

## Faltrittür in der Laibung, vierflügelig

Eigenschaften:

- Aufhängung mit Rollapparat an den Enden der Torflügel.
- Gegengleiche notwendige untere Führung der Torflügel.
- Drei Möglichkeiten der Aufhängung durch verschiedene Tragwinkel.

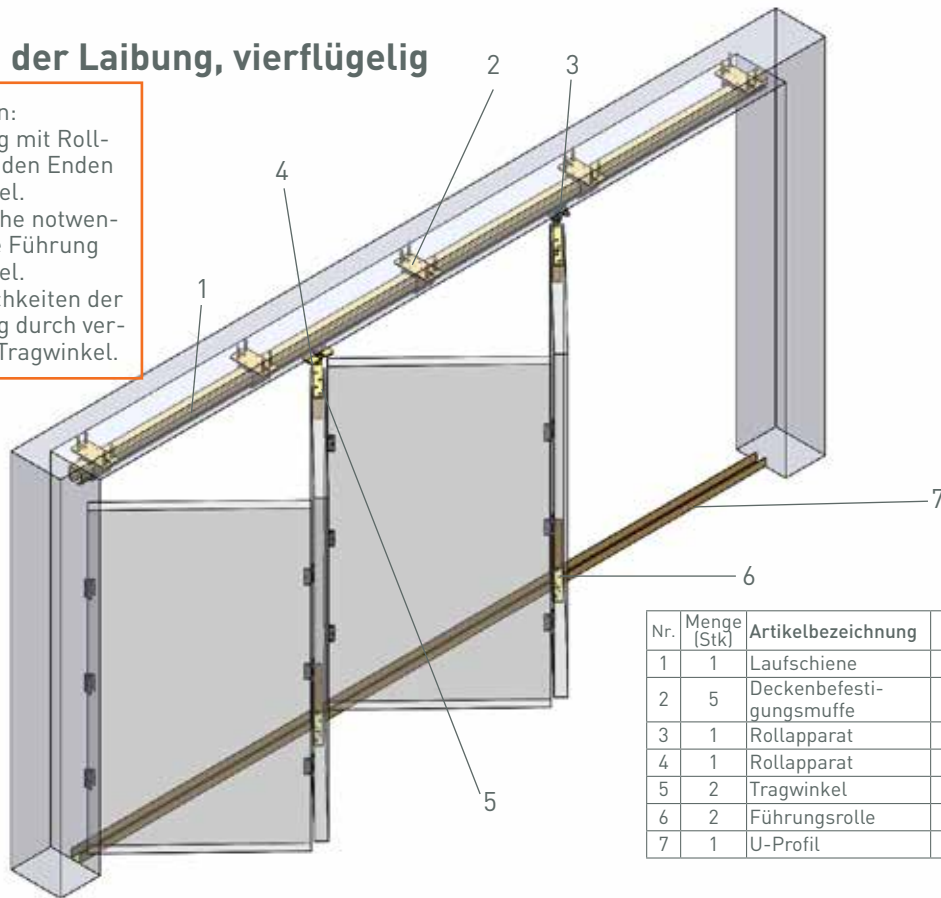

Nr.	Menge (Stk)	Artikelbezeichnung		Seite
1	1	Laufschiene		23
2	5	Deckenbefestigungsmuffe	.B02	27
3	1	Rollapparat	.R50	43
4	1	Rollapparat	.R86	43
5	2	Tragwinkel	.F94	59
6	2	Führungsrolle	.N94	64
7	1	U-Profil	.000	62

Nr. 9

## Faltrittür in der Laibung, zweimal vierflügelig

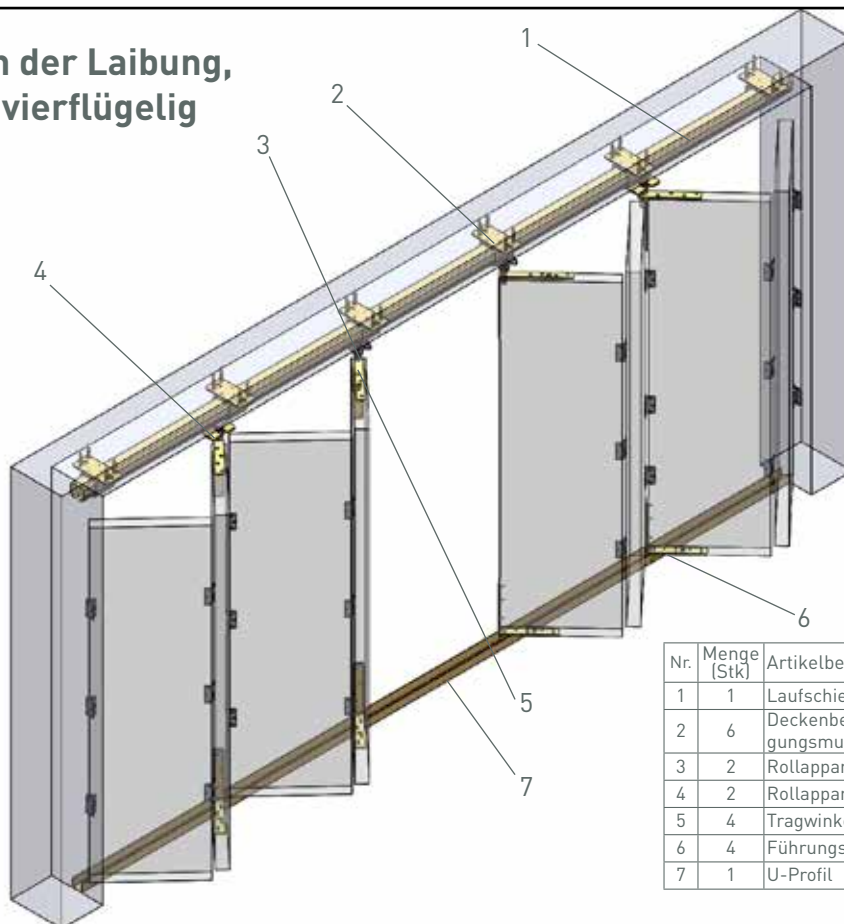

Nr.	Menge (Stk)	Artikelbezeichnung		Seite
1	1	Laufschiene		23
2	6	Deckenbefestigungsmuffe	.B02	27
3	2	Rollapparat	.R50	43
4	2	Rollapparate	.R86	43
5	4	Tragwinkel	.F94	59
6	4	Führungsrolle	.N94	64
7	1	U-Profil	.000	62

Nr. 10



# Anwendungsbeispiele

Faltrittür in der Laibung  
(Typ A), zweimal  
dreiflügelig

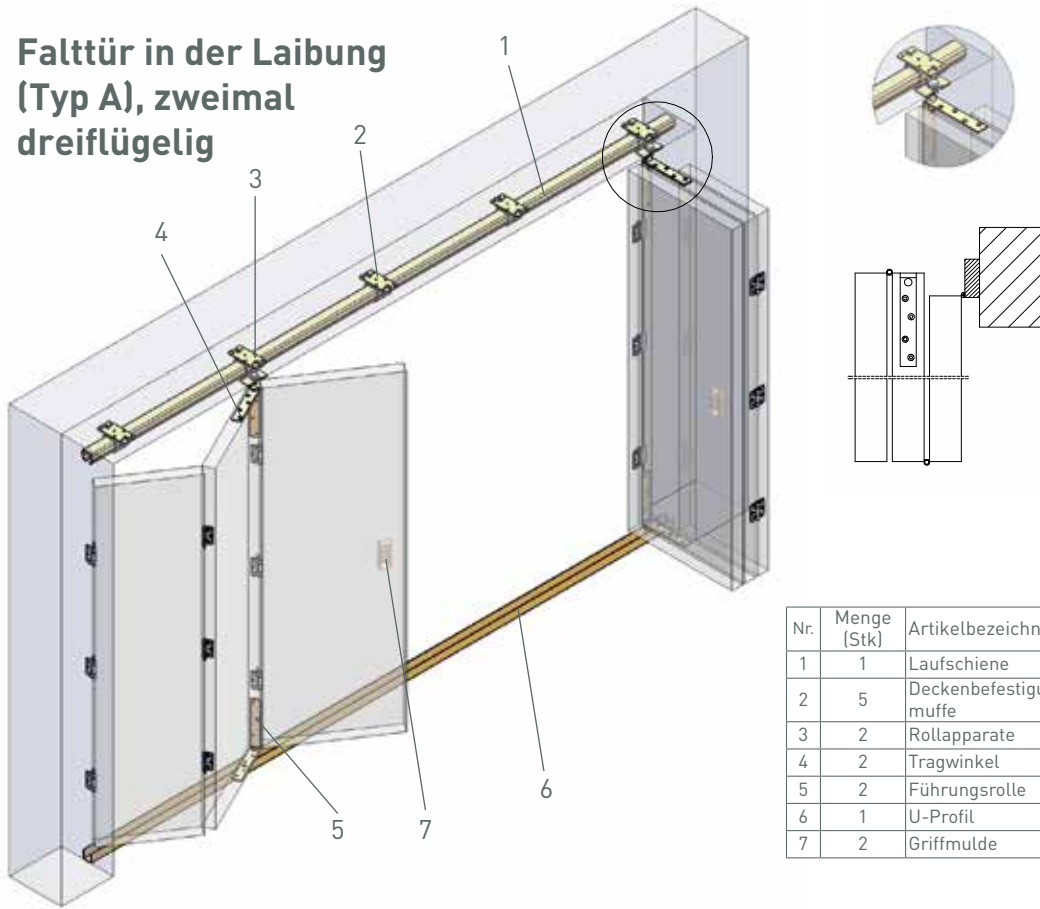

Nr.	Menge (Stk)	Artikelbezeichnung		Seite
1	1	Laufschiene		23
2	5	Deckenbefestigungsmuffe	.B02	27
3	2	Rollapparate	.R86	43
4	2	Tragwinkel	.F94	59
5	2	Führungsrolle	.N94	64
6	1	U-Profil	.000	62
7	2	Griffmulde	.400	74

Nr. 11

Faltrittür im Falz der Zarge  
(Typ B), zweimal  
dreiflügelig

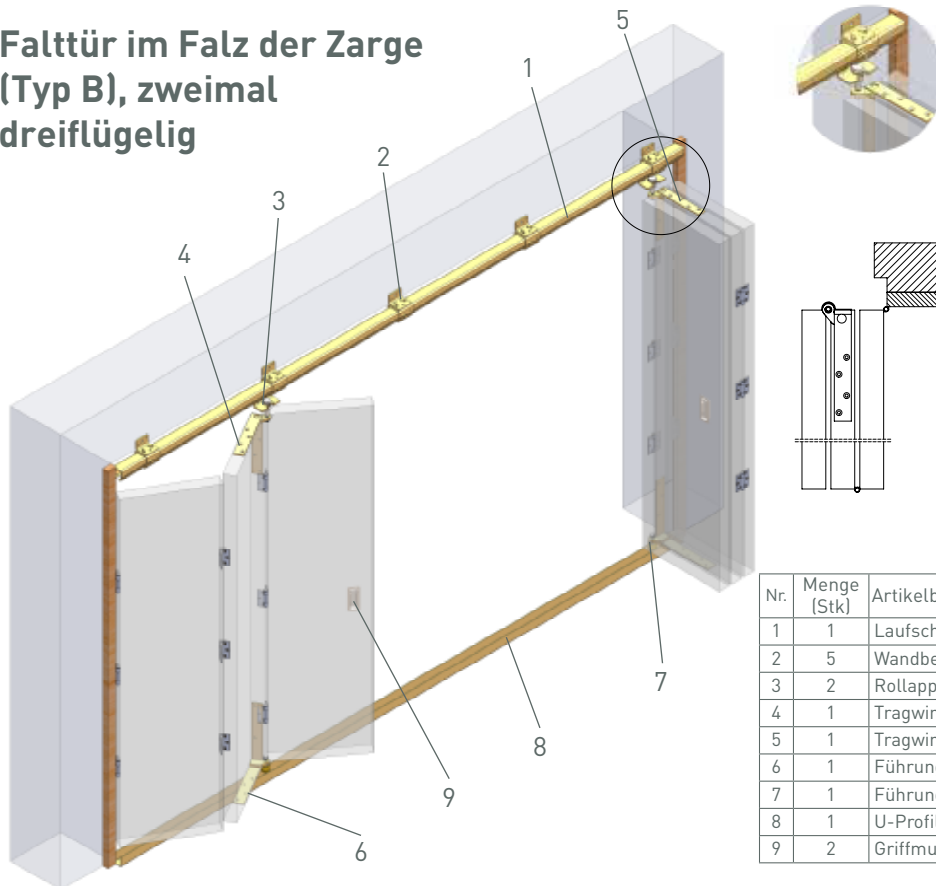

Nr.	Menge (Stk)	Artikelbezeichnung		Seite
1	1	Laufschiene		23
2	5	Wandbefestigungsmuffe	.B01	26
3	2	Rollapparate	.R86	43
4	1	Tragwinkel links	.F98	60
5	1	Tragwinkel rechts	.F97	60
6	1	Führungsrolle links	.N98	65
7	1	Führungsrolle rechts	.N97	65
8	1	U-Profil	.000	62
9	2	Griffmulde	.400	74

Nr. 12

# Anwendungsbeispiele

Schiebetorbeschläge

## Falttür vor der Laibung (Typ C), zweimal dreiflügelig

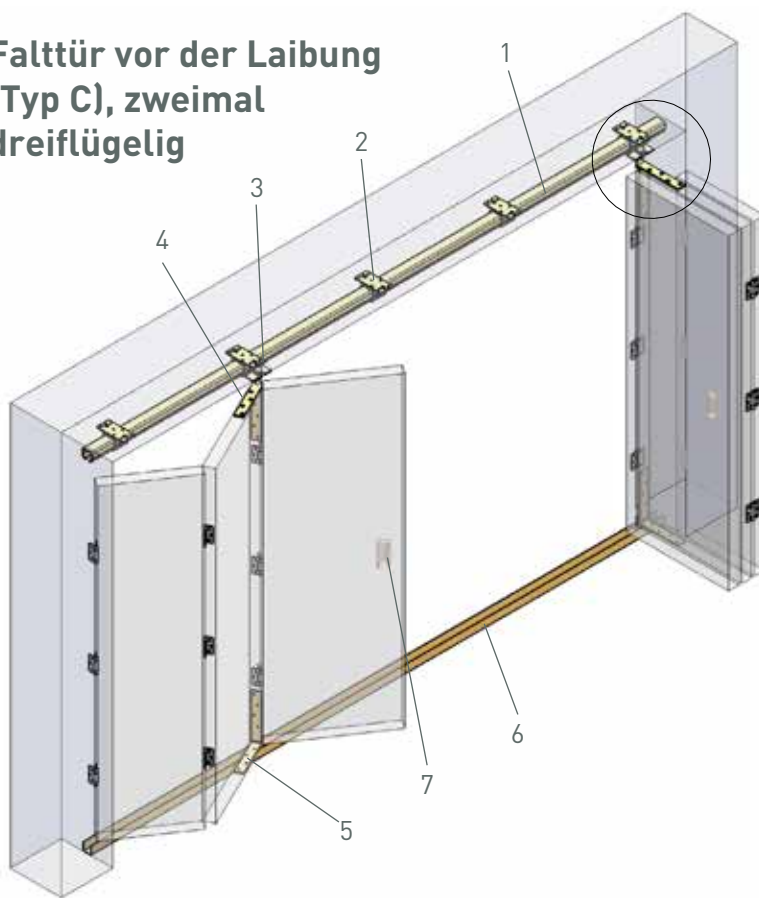

Nr.	Menge (Stk)	Artikelbezeichnung		Seite
1	1	Laufschiene		23
2	5	Deckenbefestigungsmuffe	.B02	27
3	2	Rollapparate	.R86	43
4	2	Tragwinkel	.F96	59
5	2	Führungsrolle	.N96	66
6	1	U-Profil	.000	62
7	2	Griffmulde	.400	74

Nr. 13

## Falttür (Typ Harmonika), 4+1/2flügelig

**Eigenschaften:**

- Aufhängung mit Rollapparat in der Mitte der Torflügel.
- Beliebige untere Führung der Torflügel.
- Halber Torflügel am Anfang des Rahmens.

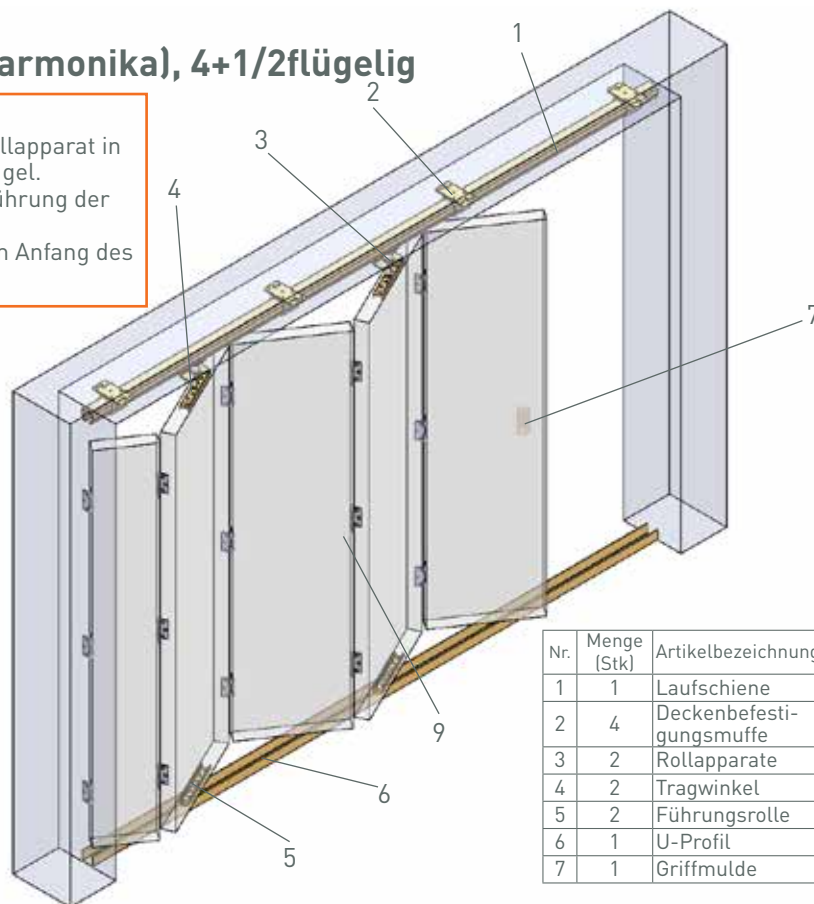

Nr.	Menge (Stk)	Artikelbezeichnung		Seite
1	1	Laufschiene		23
2	4	Deckenbefestigungsmuffe	.B02	27
3	2	Rollapparate	.R86	43
4	2	Tragwinkel	.F00	56
5	2	Führungsrolle	.N00	68
6	1	U-Profil	.000	62
7	1	Griffmulde	.400	74

Nr. 14



# Anwendungsbeispiele

Schiebetorbeschläge

Faltrittür (Typ Harmonika),  
4+1/2flügelig &  
3+1/2flügelig

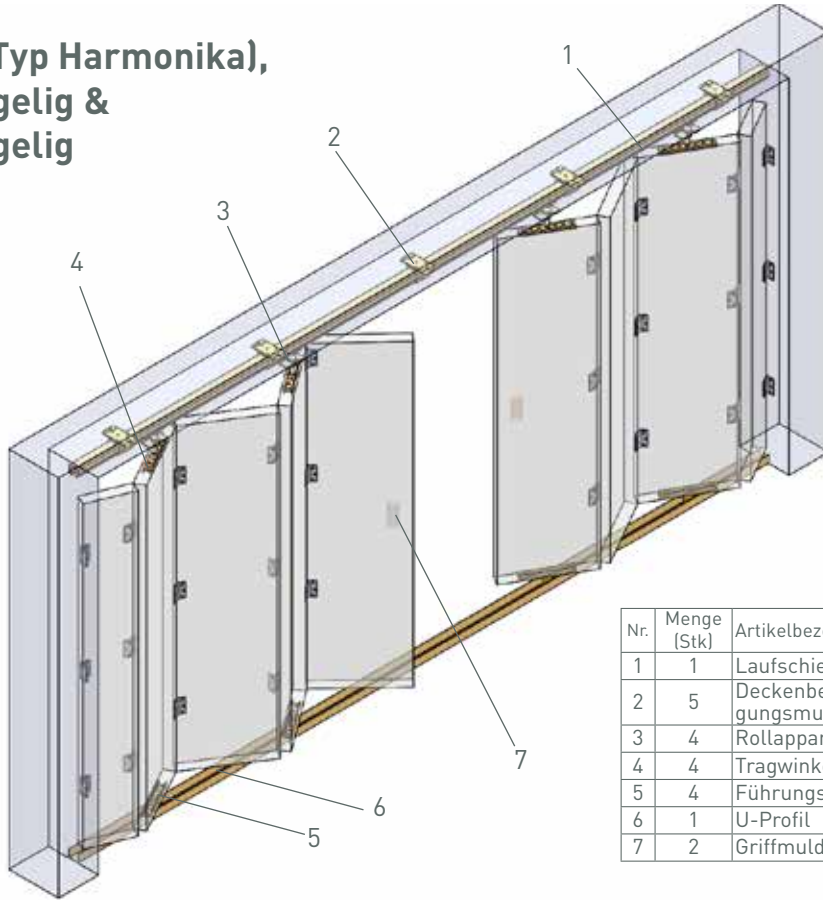

Nr.	Menge (Stk)	Artikelbezeichnung		Seite
1	1	Laufschiene		23
2	5	Deckenbefestigungsmuffe	.B02	27
3	4	Rollapparate	.R86	43
4	4	Tragwinkel	.F00	56
5	4	Führungsrolle	.N00	68
6	1	U-Profil	.000	62
7	2	Griffmulde	.400	74

Nr. 15

Schiebewandbeschläge  
NIKO mit parallelem  
Lagersystem

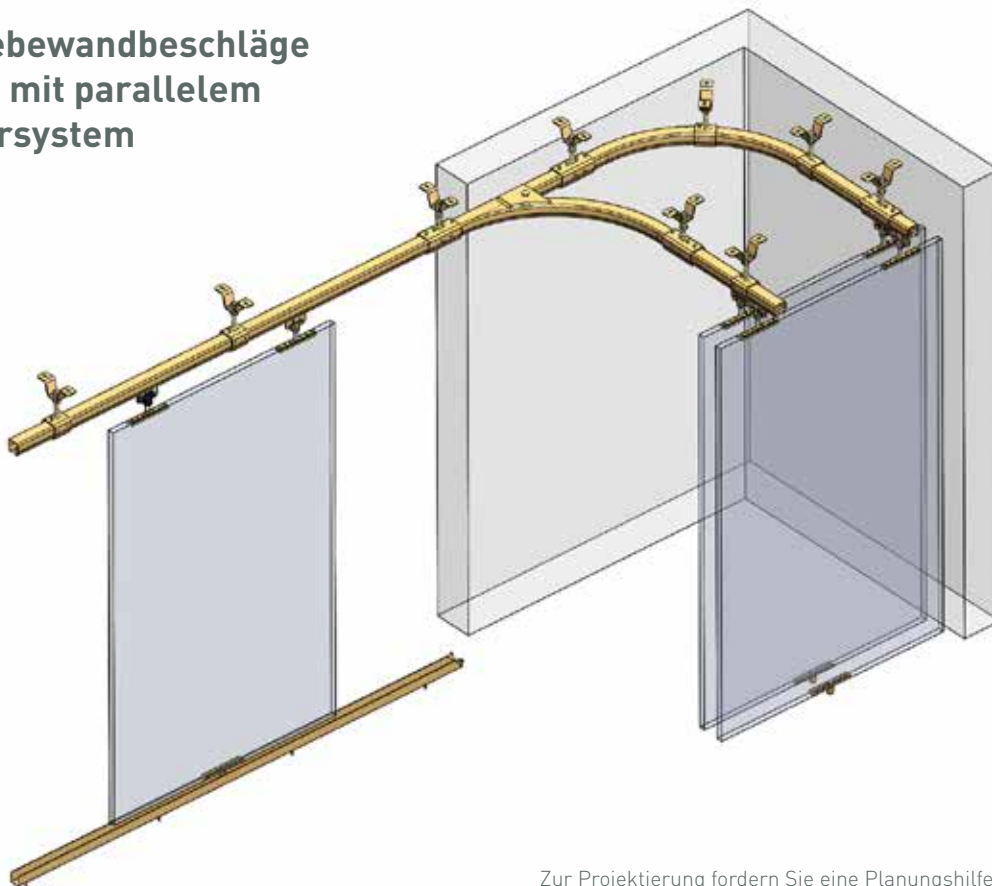

Zur Projektierung fordern Sie eine Planungshilfe an. Nr. 16

# Anwendungsbeispiele

**Schiebewandbeschlage  
NIKO mit Lagersystem  
quer**

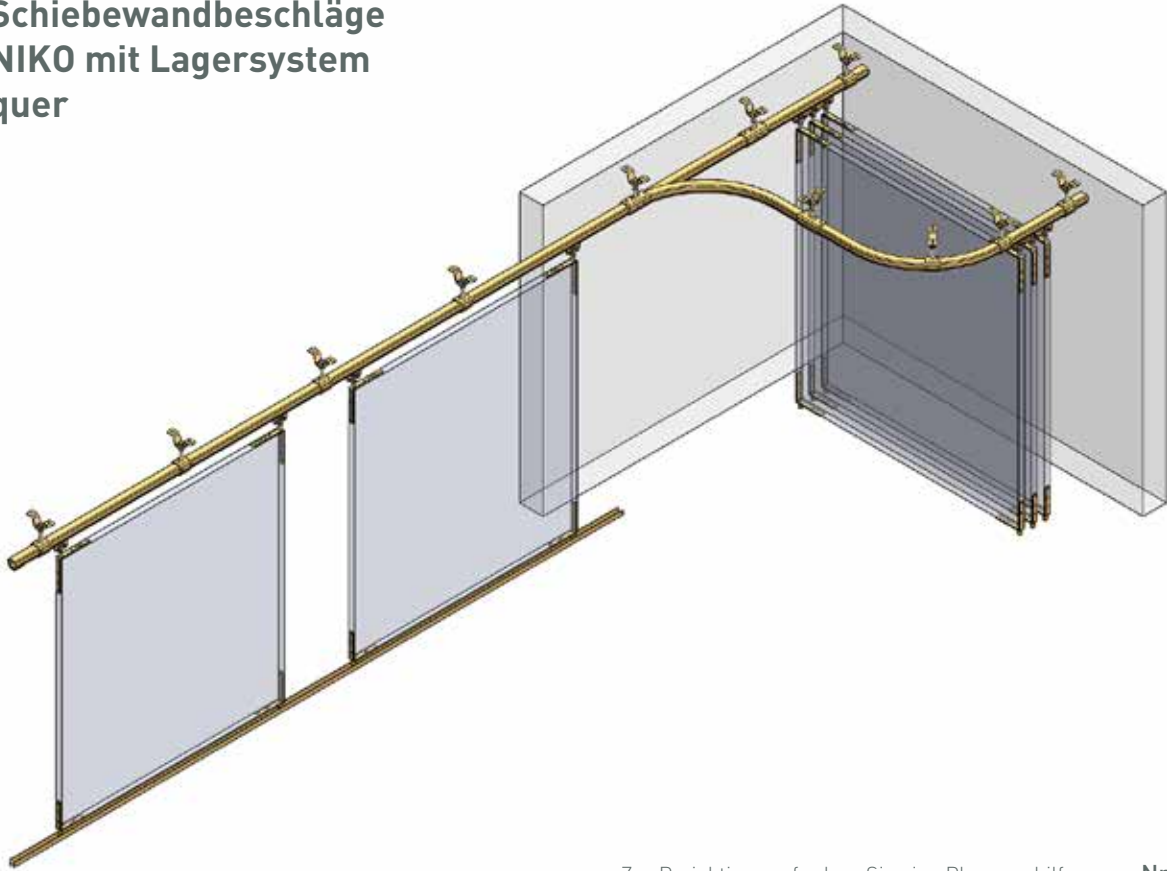

Zur Projektierung fordern Sie eine Planungshilfe an. **Nr. 17**

**Schiebewandssystem mit  
manuell bedienbaren  
Drehscheibenweichen,  
parallele Lagerung,  
raumsparend**

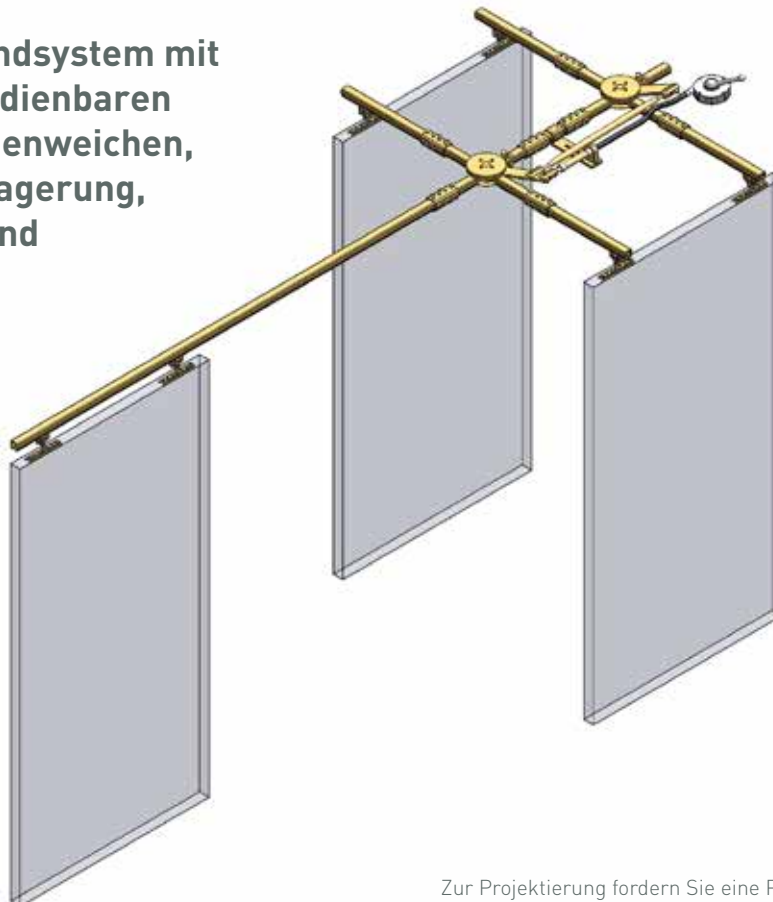

Zur Projektierung fordern Sie eine Planungshilfe an. **Nr. 18**



# Anwendungsbeispiele

**Schiebewandsystem mit Mehrfach-Schwenkweiche**



Zur Projektierung fordern Sie eine Planungshilfe an. **Nr. 19**

**LkW-Planen**

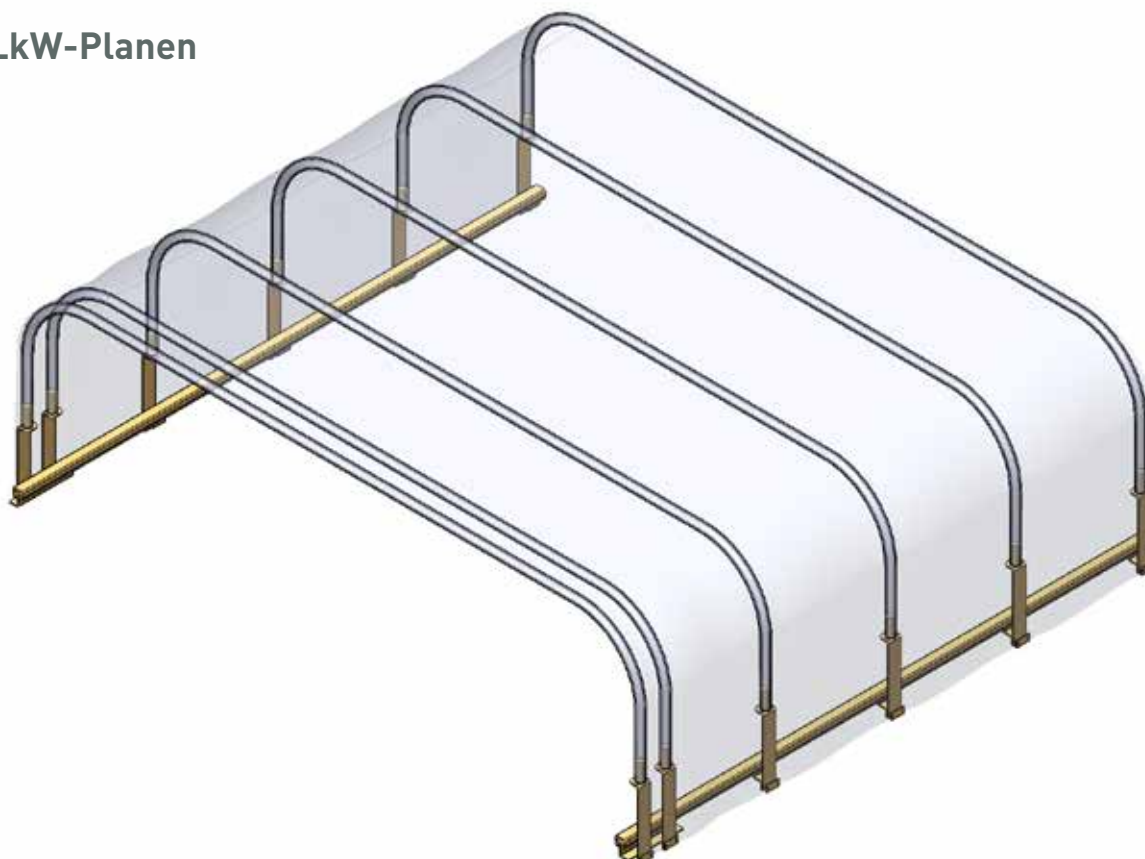

Zur Projektierung fordern Sie eine Planungshilfe an. **Nr. 20**



# Spezifikationen der Komponenten

## NIKO Laufschienenprofile

werden aus Warmband nach WZ EN hergestellt. Oberfläche Stahl blank oder galvanisch. Stahlsorte nach EN10025-2:2005-04 .

NIKO Profil Nr.	Abmessungen			
	h (mm)	b (mm)	d (mm)	s (mm)
21.000	28,00	30,00	8,00	1,75
23.000	35,00	40,00	11,00	2,75
24.000	43,50	48,50	15,00	3,20
25.000	60,00	65,00	18,00	3,60
26.000	75,00	80,00	22,00	4,50
27.000	110,00	90,00	25,00	6,50

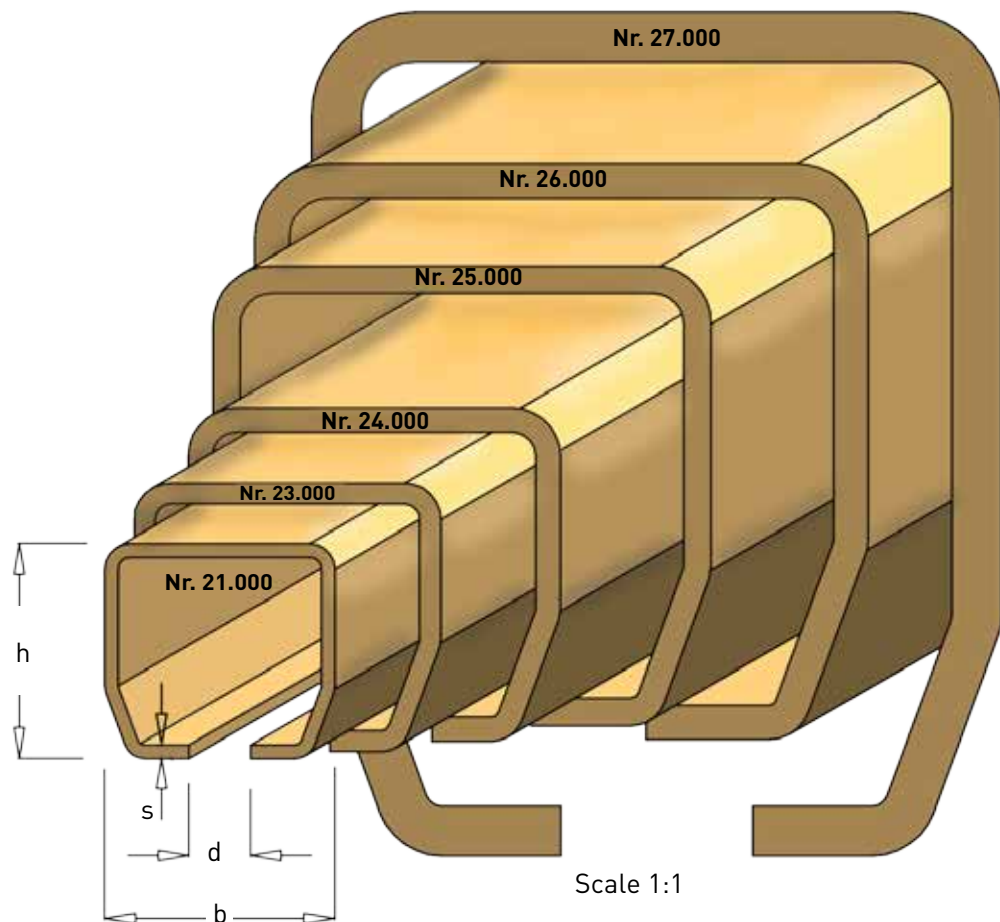

# Schienenbögen

NIKO Profil Nr.	21.000	23.000	24.000	25.000	26.000	27.000
Schienenbogen 90° Nr.	21.C06	23.C07	24.C06	25.C06	26.C08	27.C10
a (mm)	490±20	460±20	550±20	550±20	900±20	690±20
R (mm)	650±10	690±15	580±15	580±15	770±20	1035±15
L (mm)	2000	2000	2000	2000	3000	3000

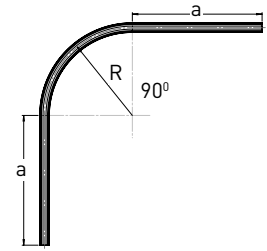

NIKO Profil Nr.	21.000	21.000	21.000	23.000	24.000	
Schienenbogen 90° Nr.	21.C02	21.C03	21.C04	23.C04	24.C04	24.C09
a (mm)	590±20	510±20	690±20	690±20	650±20	540±20
R (mm)	205±10	300±10	400±10	400±15	440±15	905±15
L (mm)	1500	1500	2000	2000	2000	2500

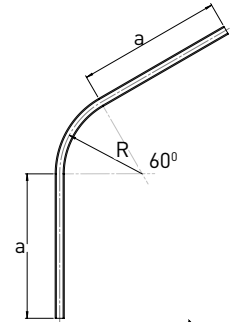

NIKO Profil Nr.	21.000	23.000	24.000		25.000	26.000	27.000
Schienenbogen 60° Nr.	21.C16	23.C17	24.C16	24.C19	25.C16	26.C18	27.C20
a (mm)	660±20	640±20	700±20	530±20	700±20	600±20	960±20
Schienenbogen 45° Nr.	21.C26	23.C27	24.C26	24.C29	25.C26	26.C28	27.C30
a (mm)	750±20	730±20	770±20	640±20	770±20	700±20	1090±20
Schienenbogen 30° Nr.	21.C36	23.C37	24.C36	24.C39	25.C36	26.C38	27.C40
a (mm)	830±20	820±20	850±20	760±20	850±20	800±20	1230±20
R (mm)	650±10	690±15	580±15	905±15	580±15	770±20	1035±15
L (mm)	2000	2000	2000	2000	2000	2000	3000

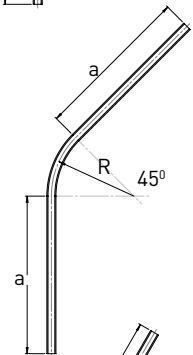

NIKO Profil Nr.	21.000		23.000	24.000
Schienenbogen 60° Nr.	21.C12	21.C14	23.C14	24.C14
a (mm)	640±20	790±20	790±20	770±20
Schienenbogen 45° Nr.	21.C22	21.C24	23.C24	24.C24
a (mm)	670±20	840±20	840±20	830±20
Schienenbogen 30° Nr.	21.C32	21.C34	23.C34	24.C34
a (mm)	700±20	900±20	900±20	890±20
R (mm)	205±10	400±10	400±15	440±15
L (mm)	1500	2000	2000	2000

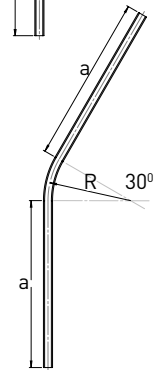

NIKO Profil Nr.	21.000		23.000		24.000		25.000	26.000
Schienenbogen 180° Nr.	21.C64	21.C66	23.C64	23.C67	24.C64	24.C66	25.C66	26.C88
a (mm)	250±20		200±20		300±20		300±20	130±20
R (mm)	400±10	650±10	400±10	690±10	440±10	580±10	580±10	770±10

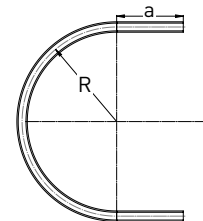

NIKO Profil Nr.	23.000	24.000	25.000	26.000
Vertikal Bogen -Oberbogen vertikal innen 20° Nr.	23.C50	24.C50	25.C50	26.C50
Vertikal Bogen -Oberbogen vertikal außen 20° Nr.	23.C51	24.C51	25.C51	26.C51
a (mm)	220±20	220±20	220±20	220±20
R (mm)	600±20	600±20	600±20	600±20

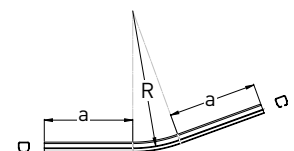
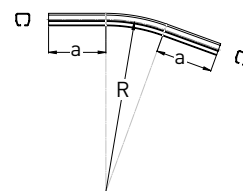

## Verbindungsmuffe

Typ .B49



In Stahl galvanisch verzinkt zur Verbindung von zwei Schienenenden mit Stellschrauben.  
Zusätzliche Einbaumaße ab Seite 90.

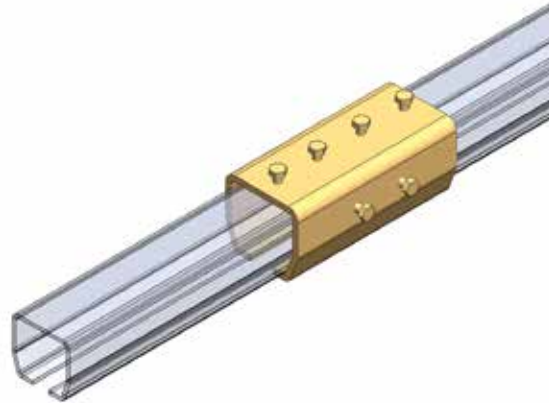
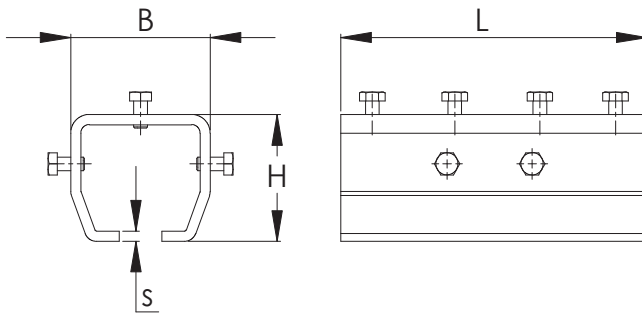

NIKO Profil Nr.	21.000	23.000	24.000	25.000	26.000	27.000
Verbindungsmuffe Nr.	21.B49	23.B49	24.B49	25.B49	26.B49	27.B49
Abmessung L (mm)	85	120	150	180	200	250
Abmessung H (mm)	36	44	54	75	94	133
Abmessung B (mm)	38	50	61	81	100	116
Abmessung s (mm)	3	4	4.5	6	8	10

Schiebetorbeschläge

## Übersteckmuffe (Blank/ Verzinkt)

Typ .B50/B00

In Stahl galvanisch verzinkt oder blank zum Schrauben oder Verschweißen an eine bauseitige Trägerkonstruktion.  
Zusätzliche Einbaumaße ab Seite 90.

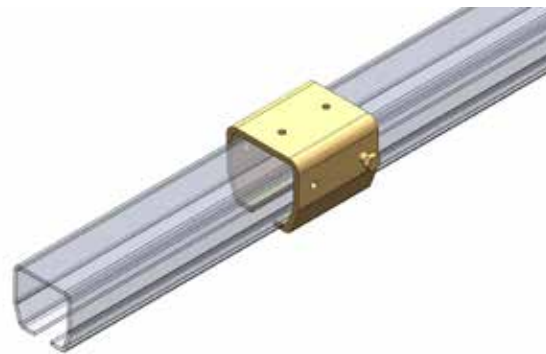
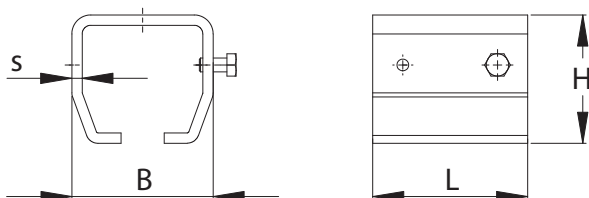

NIKO Profil Nr.	21.000	23.000	24.000	25.000	26.000	27.000
Übersteckmuffe verzinkt Nr.	21.B00	23.B00	24.B00	25.B00	26.B00	27.B00
Übersteckmuffe blank Nr.	21.B50	23.B50	24.B50	25.B50	26.B50	27.B50
Abmessung L (mm)	40	56	68	90	110	120
Abmessung H (mm)	36	44	54	75	94	133
Abmessung B (mm)	38	50	61	81	100	116
Abmessung s (mm)	3	4	4.5	6	8	10



**Schwere Schiebetorbeschläge**  
Technische Änderungen behalten wir uns vor  
Die im Katalog abgebildeten Produktfotos und Zeichnungen  
entsprechen nicht immer allen lieferbaren Grössen

Ver. Dez. 2015

[www.niko.eu.com](http://www.niko.eu.com)

In Stahl galvanisch verzinkter Schienenhalter zur Wandmontage ohne Verstellmöglichkeit.  
Zusätzliche Einbaumaße ab Seite 90.

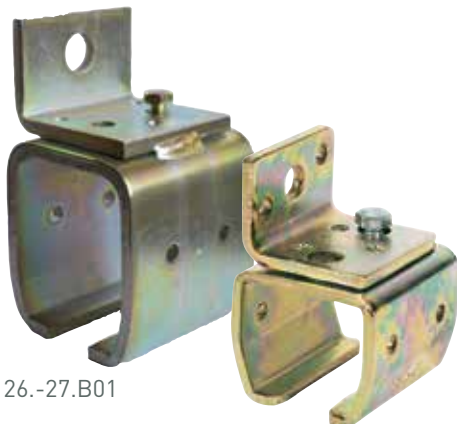
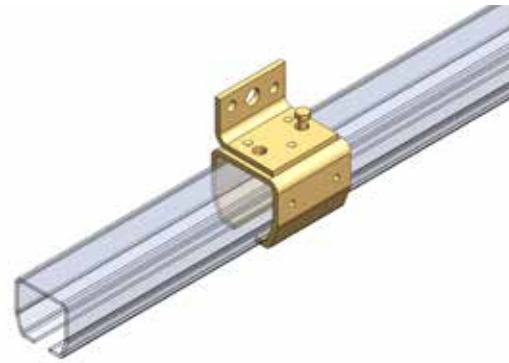
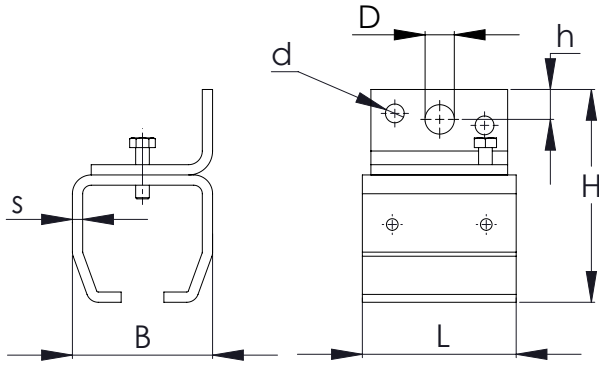

26.-27.B01

21.-25.B01

NIKO Profil Nr.	21.000	23.000	24.000	25.000	26.000	27.000
Wandbefestigungsmuffe Nr.	21.B01	23.B01	24.B01	25.B01	26.B01	27.B01
Abmessung B (mm)	38	50	61	81	100	116
Abmessung H (mm)	60	79	95	123	156	205
Abmessung L (mm)	40	56	68	90	110	120
Abmessung h (mm)	10	13	16	18	25	32
Abmessung D (mm)	8	11	13	17	22	27
Abmessung d (mm)	5,2	6,2	8,2	11	-	-
Abmessung s (mm)	3	4	4,5	6	8	10

## Doppelwandbefestigungsmuffe schmal

## Typ .B31

In Stahl galvanisch verzinkter Schienenhalter zur Montage von zwei Laufschiene, unterschiedliche Achsmaße laut Tabelle. Zusätzliche Einbaumaße ab Seite 90.

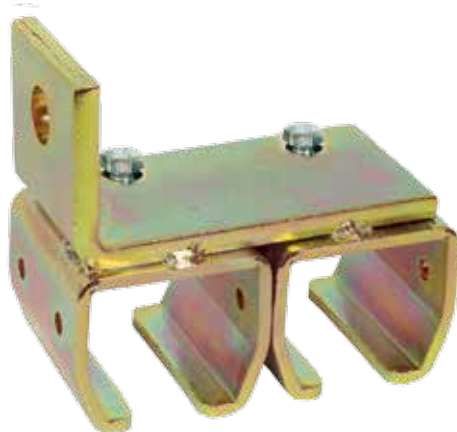
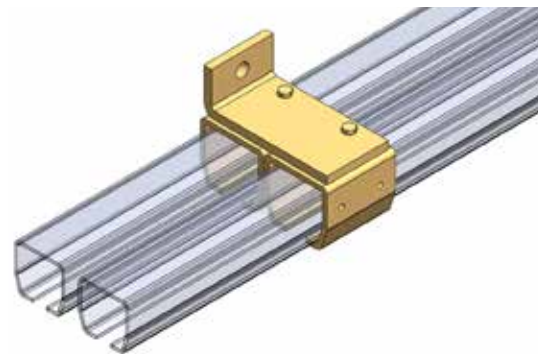
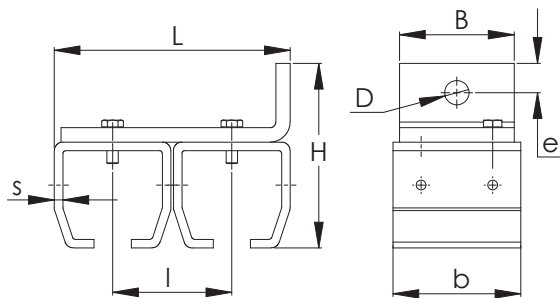

NIKO Profil Nr.	21.000	23.000	24.000	25.000
Doppelwandbefestigungsmuffe Nr.	21.B31	23.B31	24.B31	25.B31
Abmessung B (mm)	40	50	59	80
Abmessung H (mm)	62	90	114	129
Abmessung L (mm)	83	102	122	165
Abmessung D (mm)	8	13	17	17
Abmessung b (mm)	40	56	68	90
Abmessung l (mm)	45	51	61	85
Abmessung e (mm)	10	13	21	23
Abmessung s (mm)	3	4	4,5	6

## Doppelwandbefestigungsmuffe breit

Typ .B33



In Stahl galvanisch verzinkter Schienenhalter zur Montage von 2 Laufschienen. Zusätzliche Einbaumaße Seite 90.

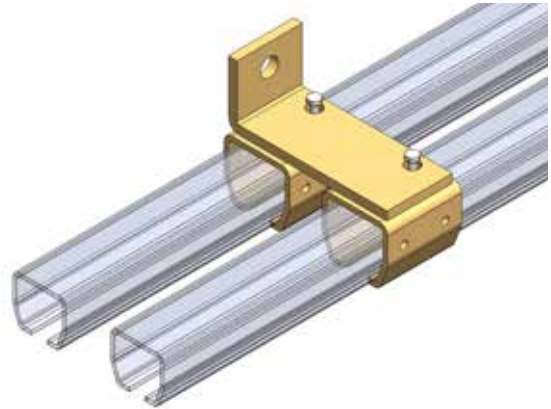
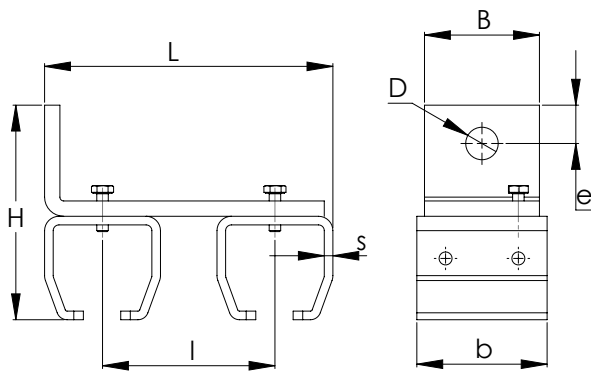

NIKO Profil Nr.	24.000
Doppelwandbefestigungs- muffe Nr.	24.B33
Abmessung B (mm)	60
Abmessung H (mm)	114
Abmessung L (mm)	150
Abmessung D (mm)	17
Abmessung b (mm)	68
Abmessung l (mm)	90
Abmessung e (mm)	20
Abmessung s (mm)	4.5

Schiebetorbeschläge

## Deckenbefestigungsmuffe

Typ .B02

In Stahl galvanisch verzinkter Schienenhalter zur Deckenmontage. Zusätzliche Einbaumaße Seite 90.

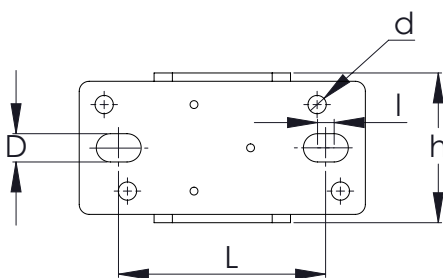
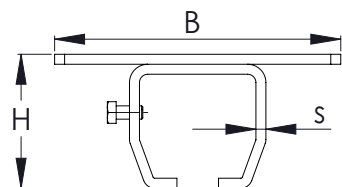

26.-27.B02

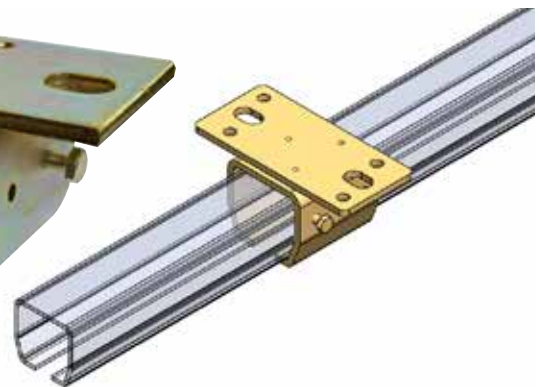

21.-25.B02

NIKO Profil Nr.	21.000	23.000	24.000	25.000	26.000	27.000
Deckenbefestigungsmuffe Nr.	21.B02	23.B02	24.B02	25.B02	26.B02	27.B02
Abmessung B (mm)	90	115	130	171	210	260
Abmessung H (mm)	39	50	60	81	104	145
Abmessung h (mm)	40	56	68	90	110	120
Abmessung D (mm)	8	11	13	17	22	22
Abmessung d (mm)	5,2	6,2	8,2	11	-	-
Abmessung L (mm)	64	81	94	124	149	178,5
Abmessung s (mm)	3	4	4,5	6	8	10
Abmessung l (mm)	7	8	8	10	12	23,5



**Schwere Schiebetorbeschläge**  
Technische Änderungen behalten wir uns vor  
Die im Katalog abgebildeten Produktfotos und Zeichnungen  
entsprechen nicht immer allen lieferbaren Grössen

Ver. Dez. 2015

www.niko.eu.com



## Doppeldeckenbefestigungsmuffe schmal

Typ .B32

In Stahl galvanisch verzinkter Schienenhalter zur Montage von zwei Laufschiene an die Decke, unterschiedliche Achsmaße laut Tabelle. Zusätzliche Einbaumaße ab Seite 90.

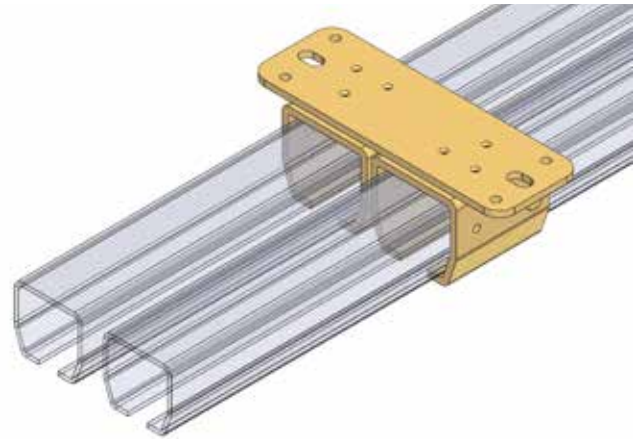
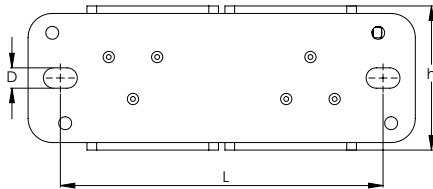
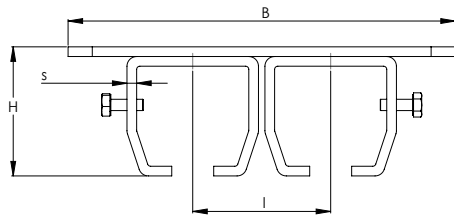

NIKO Profil Nr.	21,000	23,000	24,000	25,000
Doppeldeckenbefestigungsmuffe Nr.	21.B32	23.B32	24.B32	25.B32
Abmessung B (mm)	135	170	190	260
Abmessung H (mm)	40	50	61	85
Abmessung L (mm)	108	134	154	215
Abmessung D (mm)	8	11	13	17
Abmessung h (mm)	40	56	68	90
Abmessung l (mm)	45	51	60	85
Abmessung s (mm)	3	4	4,5	6

## Doppeldeckenbefestigungsmuffe breit

Typ .B34

In Stahl galvanisch verzinkter Schienenhalter zur Montage von zwei Laufschiene an die Decke. Zusätzliche Einbaumaße ab Seite 90.

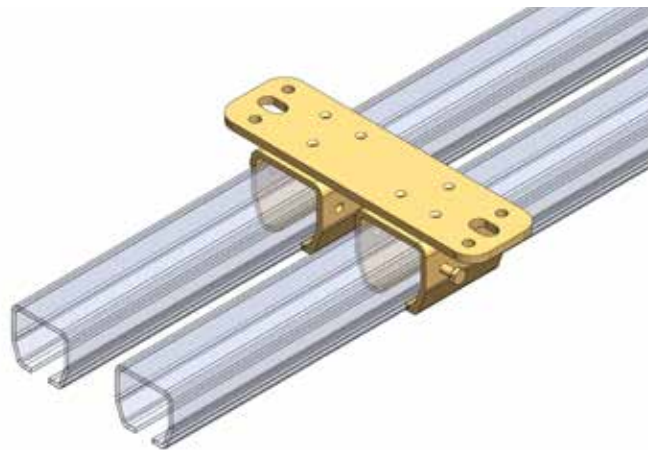
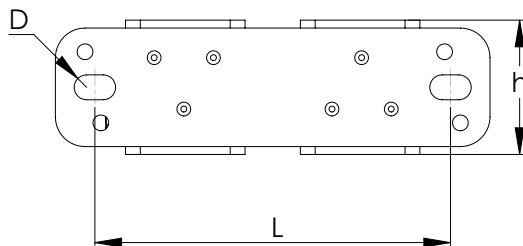
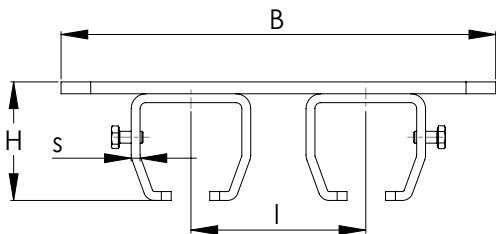

NIKO Profil Nr.	24,000
Doppeldeckenbefestigungsmuffe Nr.	24.B34
Abmessung B (mm)	220
Abmessung H (mm)	61
Abmessung L (mm)	184
Abmessung D (mm)	13
Abmessung h (mm)	68
Abmessung l (mm)	90
Abmessung s (mm)	4,5



## Winkelbefestigung

Typ 24.-26.B05



In Stahl galvanisch verzinkter Wandwinkel, Ausführung kurz für eine Laufschiene, zu verwenden mit einer höhenverstellbaren Muffe Typ .B04. Zusätzliche Einbaumaße ab Seite 90.

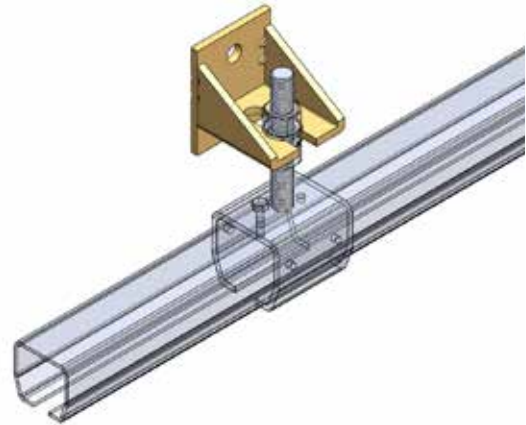
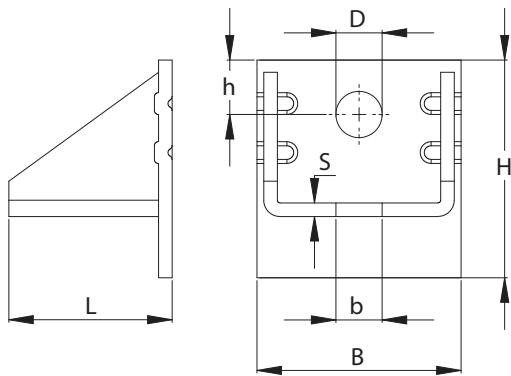

NIKO Profil Nr.	23./24.000	25./26.000
Winkelbefestigung Nr.	24.B05	25./26.B05
Abmessung B (mm)	75	90
Abmessung H (mm)	80	110
Abmessung L (mm)	60	98
Abmessung s (mm)	5	8
Abmessung b (mm)	17	21
Abmessung D (mm)	17	18
Abmessung h (mm)	20	25

Schiebetorbeschläge

## Doppelwinkelbefestigung

Typ 24.-27.B06

In Stahl galvanisch verzinkter Doppelwandwinkel, Ausführung für zwei Laufschiene, zu verwenden mit höhenverstellbaren Muffen Typ .B04. Zusätzliche Einbaumaße ab Seite 90.

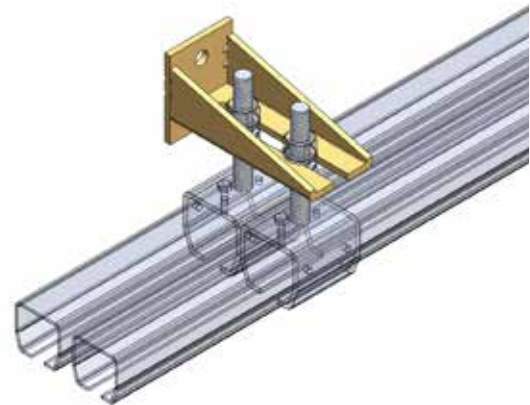
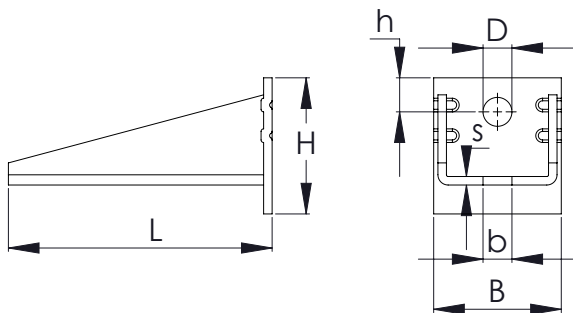

NIKO Profil Nr.	23./24.000	25.000	26.000	27.000
Doppelwinkelbefestigung Nr.	24.B06	25.B06	26.B06	27.B06
Abmessung B (mm)	75	90	90	90
Abmessung H (mm)	80	110	110	110
Abmessung h (mm)	20	25	25	25
Abmessung L (mm)	155	208	208	208
Abmessung s (mm)	5	8	8	8
Abmessung b (mm)	17	21	21	32
Abmessung D (mm)	17	18	18	22

In Stahl galvanisch verzinkter Wandwinkel, Ausführung für drei Laufschiene, zu verwenden mit höhenverstellbaren Muffen Typ .B04. Zusätzliche Einbaumaße ab Seite 90.

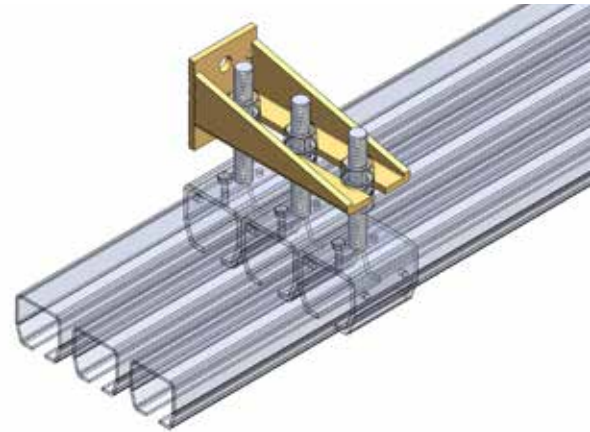
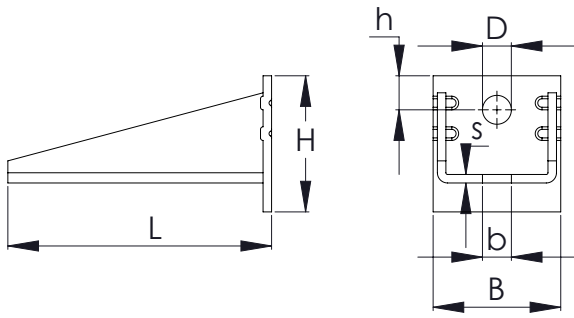

NIKO Profil Nr.	23./24.000
Winkelbefestigung Nr.	24.B66
Abmessung B (mm)	90
Abmessung H (mm)	110
Abmessung L (mm)	208
Abmessung D (mm)	18
Abmessung b	17
Abmessung h	25
Abmessung s	8

# Winkelbefestigung

# Typ 21.B05, 21.B06, 21.B65/.B66

In Stahl galvanisch verzinkter Wandwinkel, lange, leichte Ausführung.

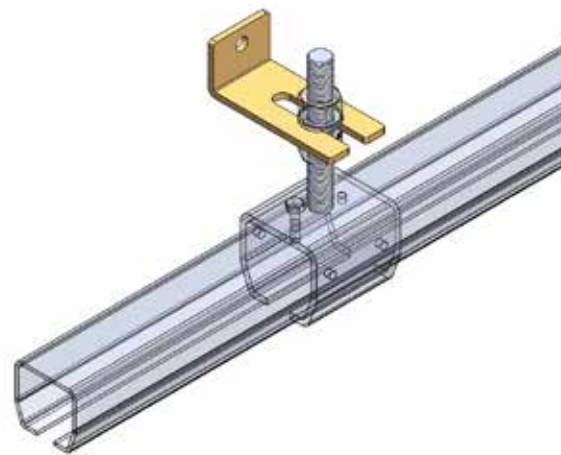
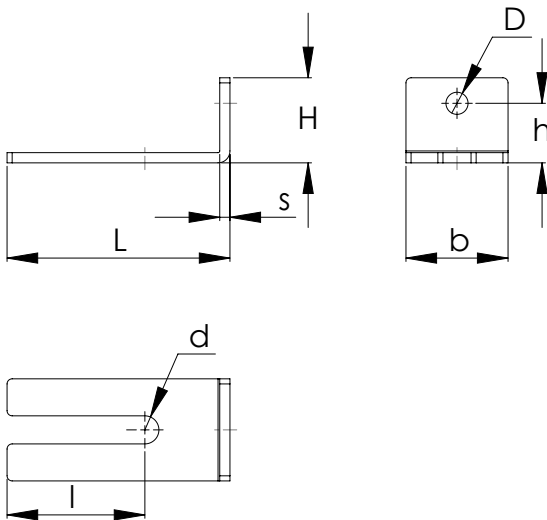

NIKO Profil Nr.	21.000	21.000	21.000	21.000
Winkelbefestigung Nr.	21.B05	21.B06	21.B65	21.B66
Abmessung L (mm)	49	100	130	220
Abmessung H (mm)	40	50	50	50
Abmessung D (mm)	13	13	13	13
Abmessung l (mm)	31	80	80	80
Abmessung b (mm)	50	60	60	60
Abmessung d (mm)	10.5	10.5	10.5	10.5
Abmessung s (mm)	5	6	6	8
Abmessung h (mm)	25	35	35	35

## Verbindungsstufe zur Deckenmontage

Typ .B30



In Stahl galvanisch verzinkte Verbindungsstufe zur Deckenmontage.

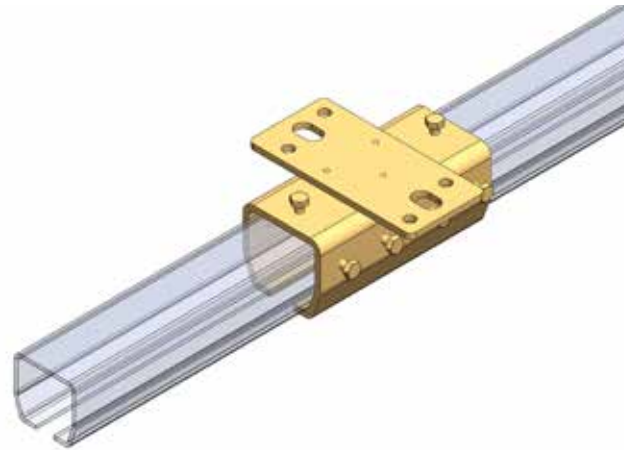
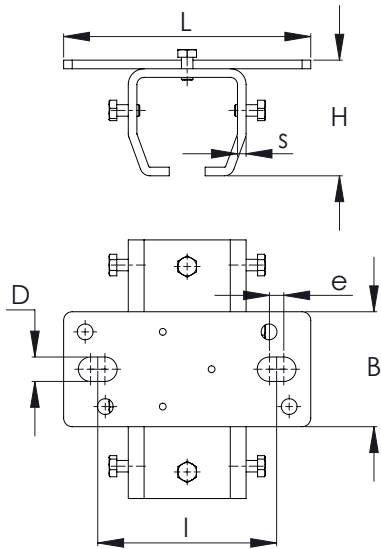

NIKO Profil Nr.	21.000	23.000	24.000	25.000	26.000	27.000
Verbindungsstufe zur Deckenmontage Nr.	21.B30	23.B30	24.B30	25.B30	26.B30	27.B30
Abmessung L (mm)	90	115	130	171	210	260
Abmessung H (mm)	39	50	60	81	104	145
Abmessung s (mm)	3	4	4.5	6	8	10
Abmessung B (mm)	40	50	60	80	100	120
Abmessung e (mm)	7	8	8	10	12	23,5
Abmessung l (mm)	64	81	94	124	149	178,5
Abmessung D (mm)	8	11	13	17	22	22

Schiebetorbeschläge

## Höhenverstellbare Verbindungsstufe

Typ .B11

In Stahl galvanisch verzinkte Verbindungsstufe zur Montage an den Wandwinkel .B05/.B06

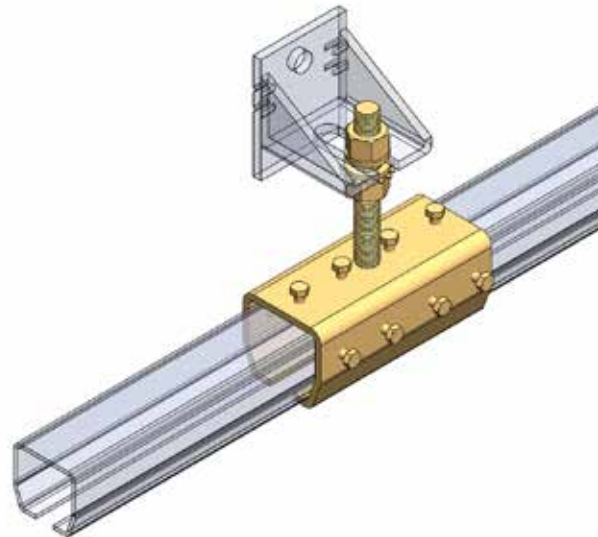
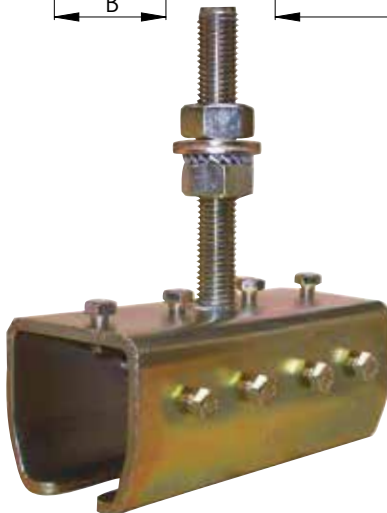
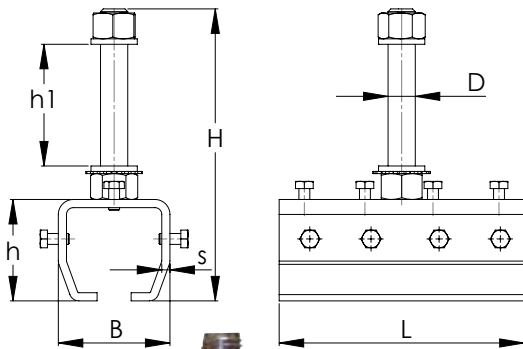

NIKO Profil Nr.	21.000	23.000	24.000	25.000	26.000	27.000
Höhenverstellbare Verbindungsstufe Nr.	21.B11	23.B11	24.B11	25.B11	26.B11	27.B11
Abmessung B (mm)	38	50	61	81	100	116
Abmessung H (mm)	100	135	146	215	295	348
Abmessung D (mm)	M10	M16	M16	M20	M20	M30
Abmessung L (mm)	85	120	150	180	200	250
Abmessung h (mm)	36	44	54	75	94	133
Abmessung h1 max (mm)	32	50	55	93	140	140
Abmessung s (mm)	3	4	4,5	6	8	10



**Schwere Schiebetorbeschläge**  
Technische Änderungen behalten wir uns vor  
Die im Katalog abgebildeten Produktfotos und Zeichnungen entsprechen nicht immer allen lieferbaren Größen

Ver. Dez. 2015

[www.niko.eu.com](http://www.niko.eu.com)

Klemmmuffe in Stahl galvanisch verzinkt, zur Montage der Laufschienen an eine Flachstahlzunge.

21.- 26.B03

27.B03

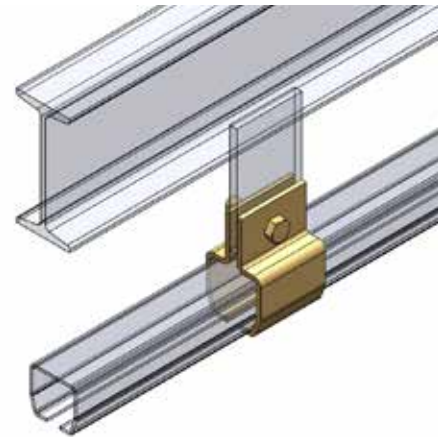
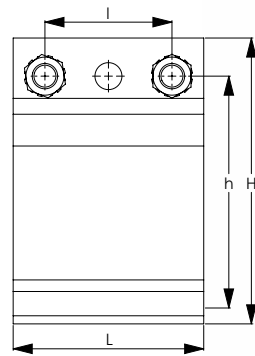
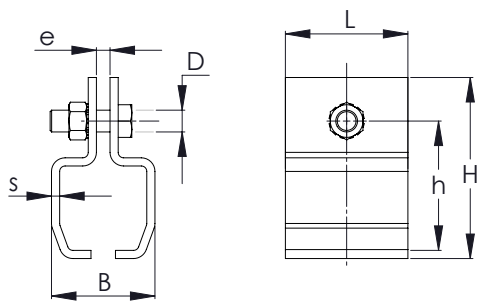

27.B03

21.- 26.B03

NIKO Profil Nr.	21.000	23.000	24.000	25.000	26.000	27.000
Aufhängeklemme Nr.	21.B03	23.B03	24.B03	25.B03	26.B03	27.B03
Abmessung B (mm)	36	48	57	77	96	110
Abmessung H (mm)	65	78	88	132	150	180
Abmessung L (mm)	40	50	50	90	110	120
Abmessung h (mm)	47	60	70	94	112	148
Abmessung s (mm)	3	4	4	6	8	10
Abmessung e (mm)	6	8	8	10	10	15
Abmessung D (mm)	M10	M12	M12	M16	M16	M16
Abmessung l (mm)	-	-	-	-	-	80

## Höhenverstellbare Muffe

## Typ .B04

Schienaufhänger in Stahl, galvanisch verzinkt, mit justierbarem Gewindeteil zur Montage in den Winkelbefestigungen. Zusätzliche Einbaumaße ab Seite 90.

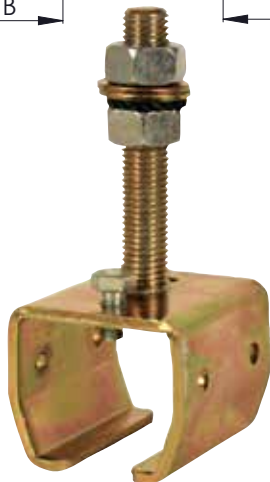
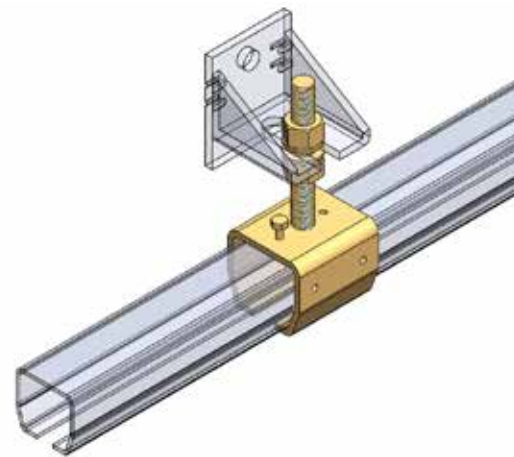
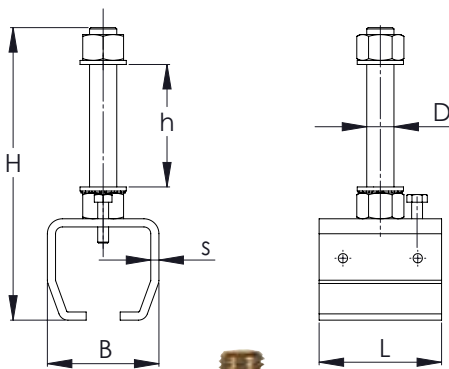

NIKO Profil Nr.	21.000	23.000	24.000	25.000	26.000	27.000
Höhenverstellbare Muffe Nr.	21.B04	23.B04	24.B04	25.B04	26.B04	27.B04
Abmessung B (mm)	38	50	61	81	100	116
Abmessung H (mm)	100	135	146	215	295	348
Abmessung L (mm)	40	56	68	90	110	120
Abmessung D (mm)	M10	M16	M16	M20	M20	M30
Abmessung h max (mm)	32	50	55	93	140	140
Abmessung s (mm)	3	4	4,5	6	8	10



## Höhenverstellbare Doppelmuffe

Typ .B84



Höhenverstellbare Doppelmuffe in Stahl galvanisch verzinkte Ausführung. Leichte Bauweise für Profil 21.000

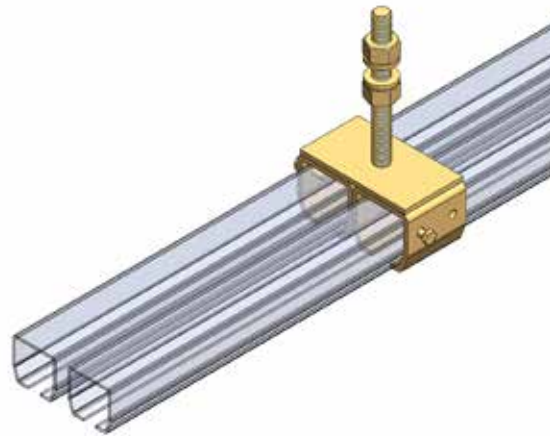
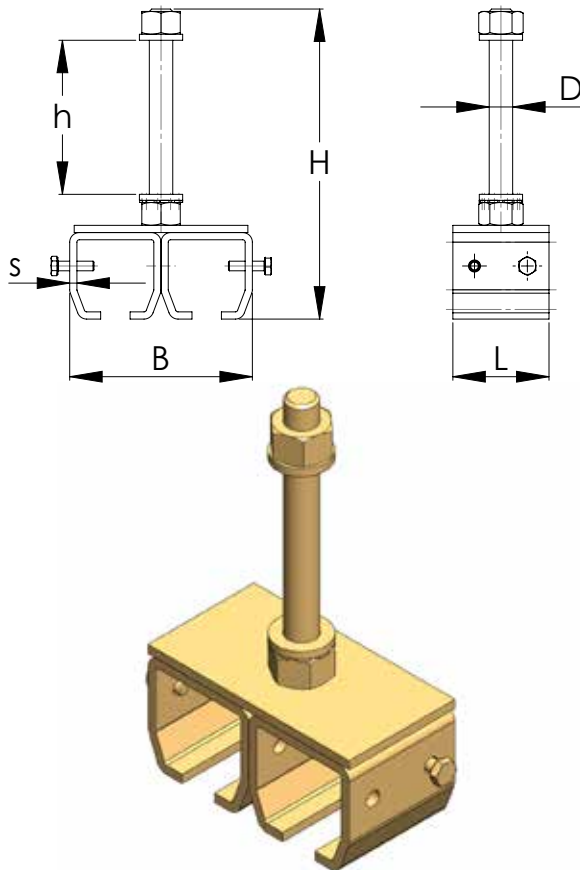

NIKO Profil Nr.	21.000
Doppelmuffe Nr.	21.B84
Abmessung B (mm)	76
Abmessung H (mm)	129
Abmessung h max (mm)	65
Abmessung D (mm)	M10
Abmessung L (mm)	40
Abmessung s (mm)	3

Schiebetorbeschläge

## Höhenverstellbare Dreifachmuffe

Typ .B85

Höhenverstellbare Dreifachmuffe in Stahl galvanisch verzinkte Ausführung. Leichte Bauweise für Profil 21.000

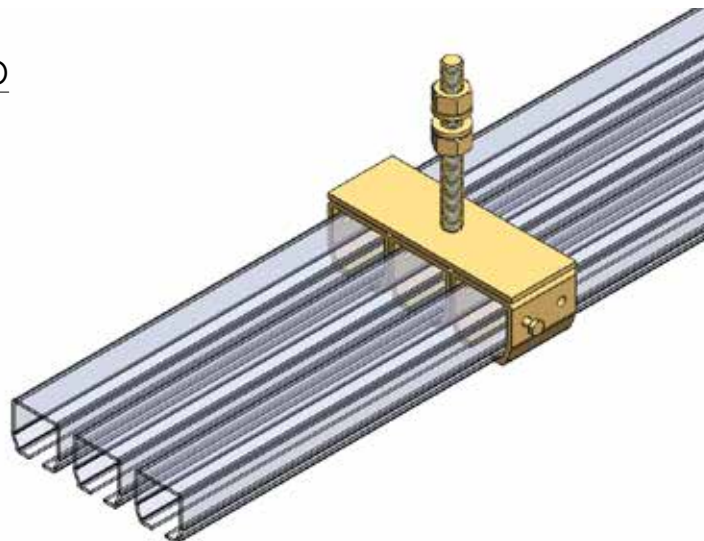
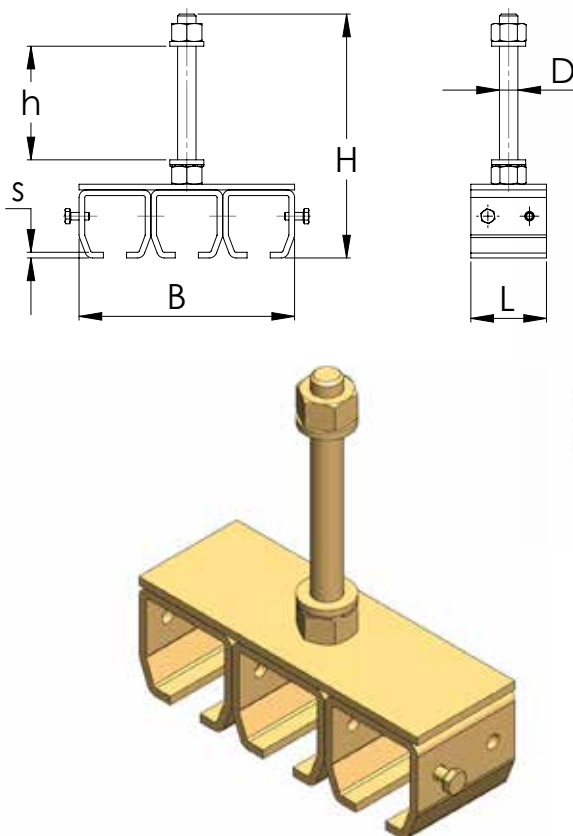

NIKO Profil Nr.	21000
Dreifachmuffe Nr.	21.B85
Abmessung B (mm)	115
Abmessung H (mm)	129
Abmessung D (mm)	M10
Abmessung h max (mm)	65
Abmessung L (mm)	40
Abmessung s (mm)	3



**Schwere Schiebetorbeschläge**  
Technische Änderungen behalten wir uns vor  
Die im Katalog abgebildeten Produktfotos und Zeichnungen  
entsprechen nicht immer allen lieferbaren Grössen

Ver. Dez. 2015

[www.niko.eu.com](http://www.niko.eu.com)

In Stahl galvanisch verzinkte Ausführung, höhenverstellbar.

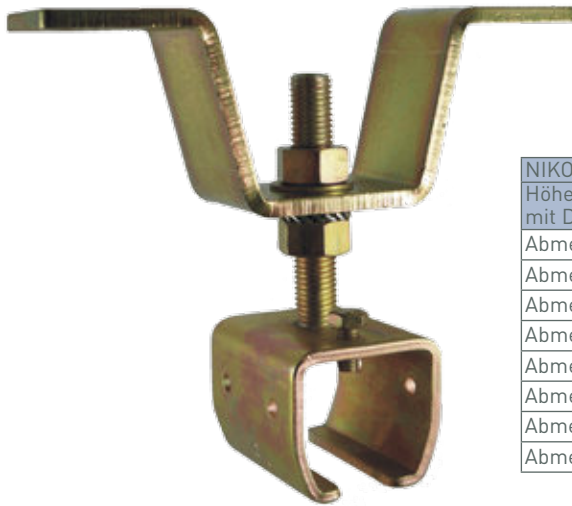
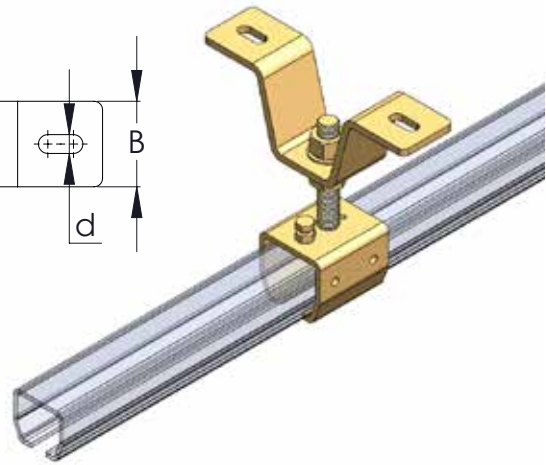
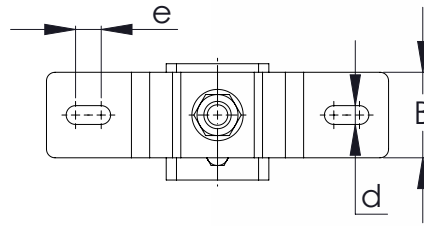
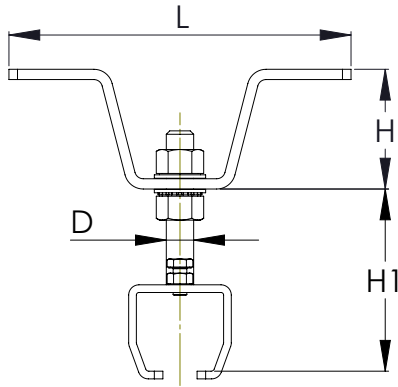

NIKO Profil Nr.	23.000	24.000	25.000	26.000	27.000
Höhenverstellbare Muffe mit Deckenkonsolle Nr.	23.B44	24.B44	25.B44	26.B44	27.B44
Abmessung B (mm)	50	50	50	80	80
Abmessung H (mm)	70	70	70	100	100
Abmessung L (mm)	200	200	200	280	300
Abmessung D (mm)	M16	M16	M20	M20	M30
Abmessung e (mm)	15	15	15	18	20
Abmessung d (mm)	11	11	11	21	21
Abmessung H1 max (mm)	100	110	175	255	300
Abmessung H1 min (mm)	50	55	85	115	160

## Deckenkonsolle

## Typ .Z08

In Stahl galvanisch verzinkte Ausführung, einsetzbar für höhenverstellbare Muffen

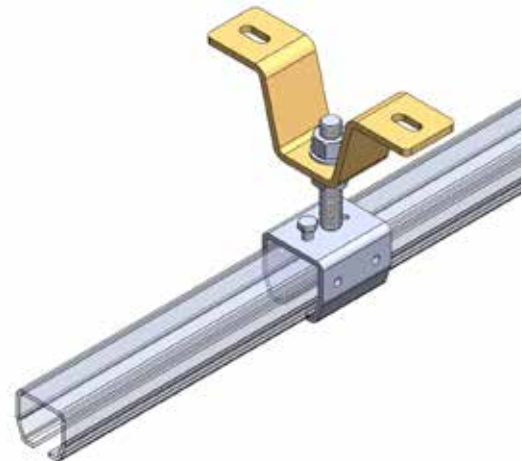
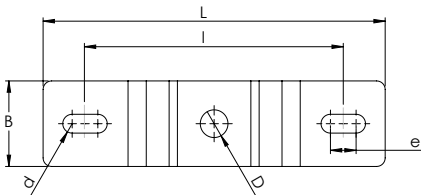
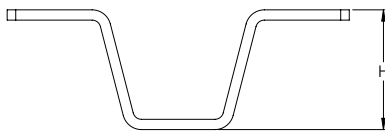

NIKO Profil Nr.	23/24.000	25.000	26.000	27.000
Deckenkonsolle Nr.	23/24.Z08	25.Z08	26.Z08	27.Z08
Abmessung B (mm)	50	50	80	80
Abmessung H (mm)	70	70	100	100
Abmessung L (mm)	200	200	280	300
Abmessung D (mm)	17	21	21	31
Abmessung e (mm)	15	15	18	20
Abmessung d (mm)	11	11	21	21
Abmessung l (mm)	150	150	220	240

## Schienenstopper, lange Ausführung

Typ .X01



Schienenstopper, Stahl galvanisch verzinkt mit zwei Klemmschrauben und Gummipuffer, lange Ausführung

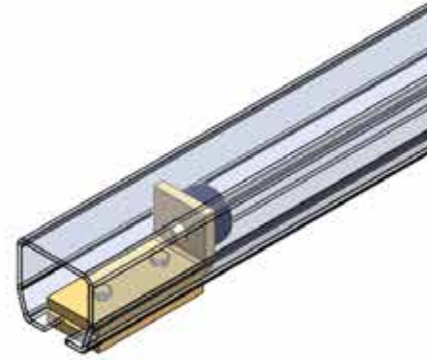
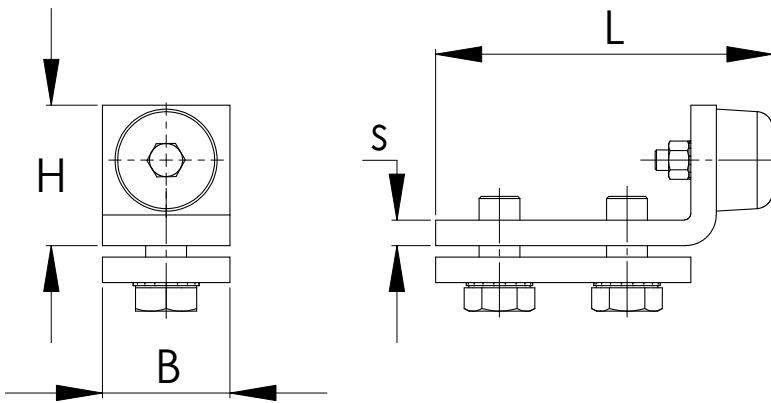

NIKO Profil Nr.	23.000	24.000	25.000	26.000	27.000
Schienenstopper Nr.	23.X01	24.X01	25.X01	26.X01	27.X01
Abmessung B (mm)	20	30	40	50	50
Abmessung H (mm)	25	30	45	55	77
Abmessung L (mm)	70	75	122	135	135
Abmessung s (mm)	4	5	8	10	10

Schiebetorbeschläge

## Schienenstopper, kurze Ausführung

Typ .X04

Schienenstopper, Stahl galvanisch verzinkt mit Klemmschraube und Gummipuffer, kurze Ausführung

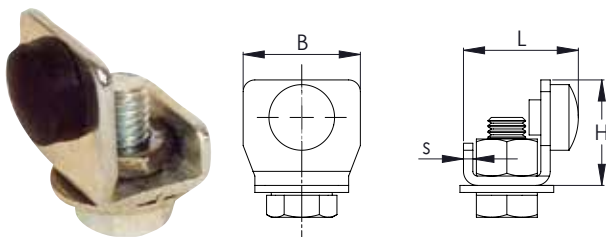

NIKO Profil Nr.	21.000
Schienenstopper Nr.	21.X04
Abmessung B (mm)	25
Abmessung H (mm)	23
Abmessung L (mm)	25
Abmessung s (mm)	2

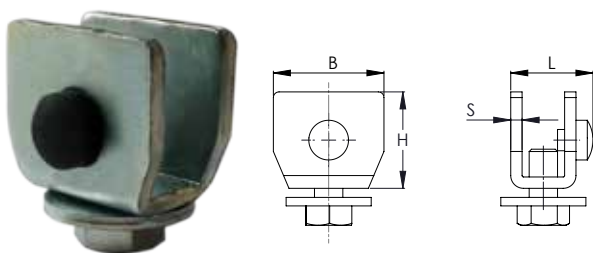
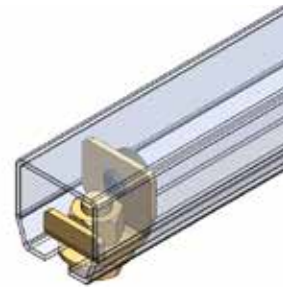

NIKO Profil Nr.	23.000	24.000
Schienenstopper Nr.	23.X04	24.X04
Abmessung B (mm)	32	40
Abmessung H (mm)	28	34
Abmessung L (mm)	30	30
Abmessung s (mm)	4	4

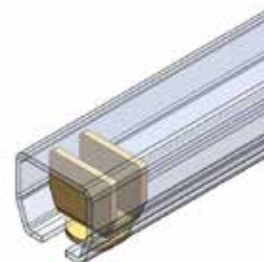

Leichter Torpuffer, Stahl galvanisch verzinkt, inklusive Schraubmaterial zur Montage in das Mauerwerk

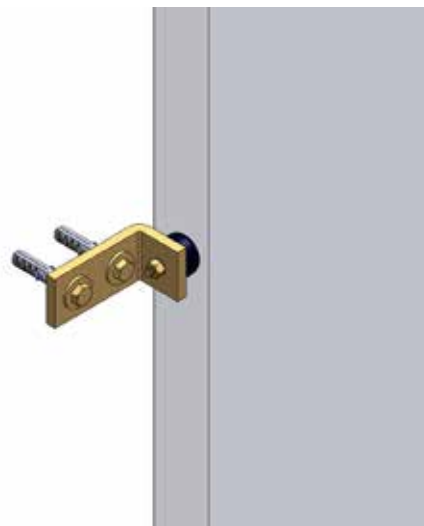
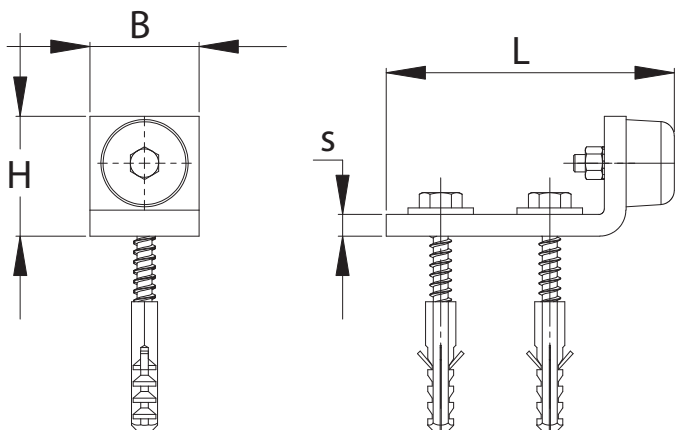

NIKO Profil Nr.	21.000	23/24.000	25/26/27.000
Torpuffer Nr.	21.X02	23.X02	26.X02
Abmessung B (mm)	20	40	50
Abmessung H (mm)	25	48	77
Abmessung L (mm)	69	118	135
Abmessung s (mm)	4	8	10

## Torpuffer, gefedert

## Typ .X03

Schwerer Torpuffer, Stahl galvanisch verzinkt, mit stabiler Stahlfeder und Einlaufführung

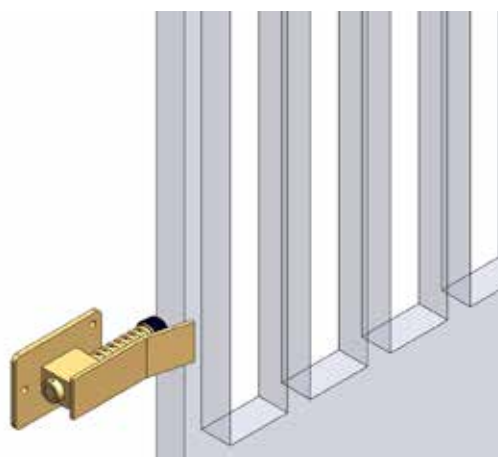
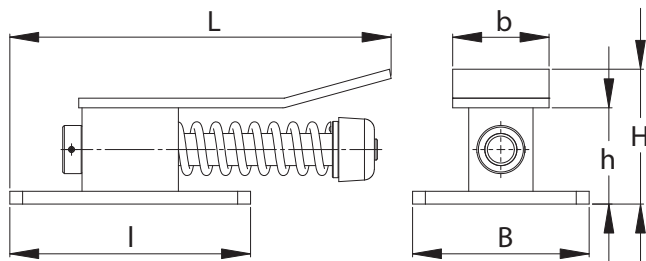

NIKO Profil Nr.	23/24.000	25/26/27.000
Torpuffer Nr.	23.X03	26.X03
Abmessung B (mm)	110	110
Abmessung H (mm)	85	110
Abmessung L (mm)	240	340
Abmessung b (mm)	60	60
Abmessung h (mm)	60	80
Abmessung l (mm)	150	200



		NIKO-Profil	21.	23.	24.	25.	26.	27.
		Standardkugellager für Betriebstemperaturen von -20°C bis 80°C	21	23	24	25	26	27
		Niedrigtemperatur- und Lebensmittelsbereich Kugellager (Sonderfett) für Betriebstemperaturen von -50°C bis 80°C		TL.23	TL.24	TL.25	TL.26	TL.27
		Hitzebeständige Kugellager (Sonderfett) für Betriebstemperaturen von -40°C bis 260°C		TH.23	TH.24	TH.25	TH.26	TH.27
		Kugellager mit Nylon-Außenring		PL.23	PL.24	PL.25	PL.26	PL.27
		Ammoniakbeständige Kugellager für Betriebstemperaturen von -20°C bis 130°C	AM.21	AM.23	AM.24	AM.25	AM.26	AM.27
		Kugellager aus Edelstahl (A2) für Betriebstemperaturen von -20°C bis 80°C	IN.21	IN.23	IN.24	IN.25		

Schiebetorbeschläge

## Symbolerklärung

Falls ein Artikel kein Symbol aufzeigt, dann ist dieser Artikel entweder für den Allgemeingebrauch oder für bestimmte Anwendungen bestimmt.

	<b>Für Türen / Türflügel aus Metall</b>
	<b>Für Türen / Türflügel aus Holz</b>
	<b>Für Schiebetüren</b>
	<b>Für Falttüren / Anschlagmöglichkeit Typ A</b>
	<b>Für Falttüren / Anschlagmöglichkeit Typ B</b>
	<b>Für Falttüren / Anschlagmöglichkeit Typ C</b>
	<b>Für Harmonika-Falttüren</b>
	<b>Für Falttüren &amp; Harmonika-Falttüren</b>

Stahl galvanisch verzinkt, doppelpaarig, gerade laufend, Pendellagerung und Pendeldämpfung, Stellschraube mit Mutter. Zusätzliche Einbaumaße ab Seite 90.

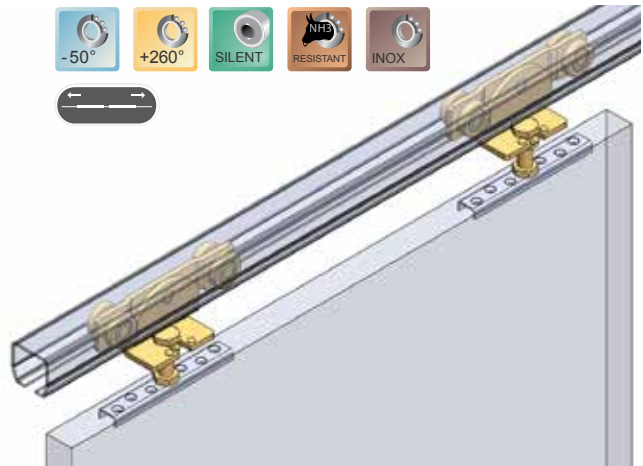
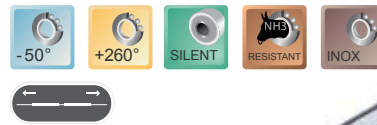
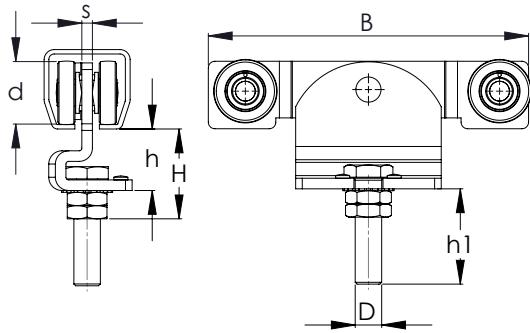

NIKO Profil Nr.	21.000	23.000	24.000	25.000	26.000	27.000
Rollapparat Nr.	21.R91	23.R91	24.R91	25.R91	26.R91	27.R91
Tragkraft pro Rollapparat (SWL kg)	50	100	200	300	600	1000
Abmessung B (mm)	107	135	180	242	235	310
Abmessung H (mm)	38-52	45-75	52-85	65-95	95-180	110-200
Abmessung D (mm)	M10X40	M12X60	M16X70	M20X80	M24X150	M30X170
Abmessung h (mm)	25	30	35	44	65	75
Abmessung h1 (mm)	35	55	63	72	140	160
Abmessung d (mm)	22	28	34	48	60	89
Abmessung s (mm)	3	4.5	6	8	10	18

# Rollapparat

# Typ .R90

Stahl galvanisch verzinkt, einpaarig, gerade laufend, Pendeldämpfung in Kunststoff für Leiselauf, Stellschraube mit Mutter. Bei einpaarigen Rollapparaten empfehlen wir immer den Einsatz der Schienenstopper Typ.X01. Zusätzliche Einbaumaße ab Seite 90.

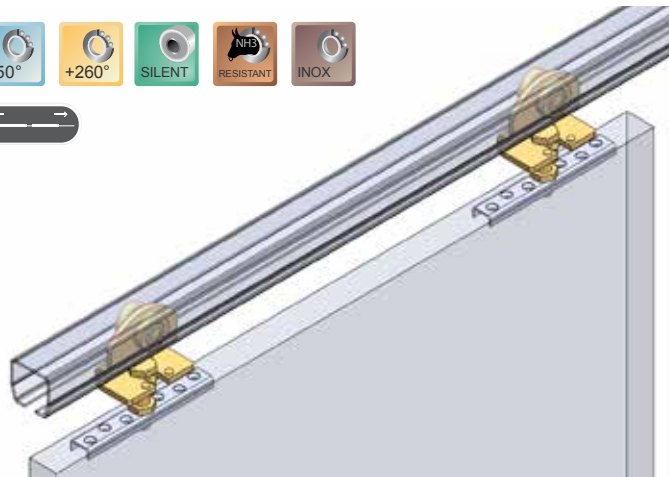
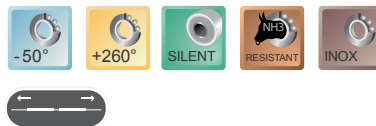
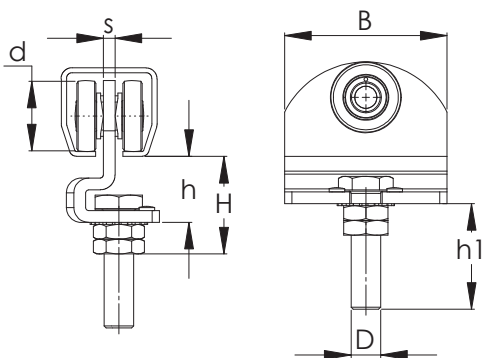

NIKO Profil Nr.	21.000	23.000	24.000	25.000	26.000	27.000
Rollapparat Nr.	21.R90	23.R90	24.R90	25.R90	26.R90	27.R90
Tragkraft pro Rollapparat (SWL kg)	30	65	100	200	400	700
Abmessung B (mm)	50	68	90	110	130	160
Abmessung H (mm)	38-52	45-75	52-85	65-95	95-180	110-200
Abmessung D (mm)	M10x40	M12x60	M16X70	M20X80	M24X150	M30X170
Abmessung h (mm)	23	31	35	44	66	75
Abmessung h1 (mm)	35	55	63	72	140	160
Abmessung d (mm)	22	28	34	48	60	89
Abmessung s (mm)	3	4.5	6	8	10	18

## Schwere Schiebetorbeschläge

Technische Änderungen behalten wir uns vor  
Die im Katalog abgebildeten Produktfotos und Zeichnungen entsprechen nicht immer allen lieferbaren Größen

## Rollapparat

Typ 23.R92 (alt)



Stahl galvanisch verzinkt, dreipaarig, gerade laufend, mit justierbarer Mittellagerung, kein Kipfeffekt in der Laufschiene

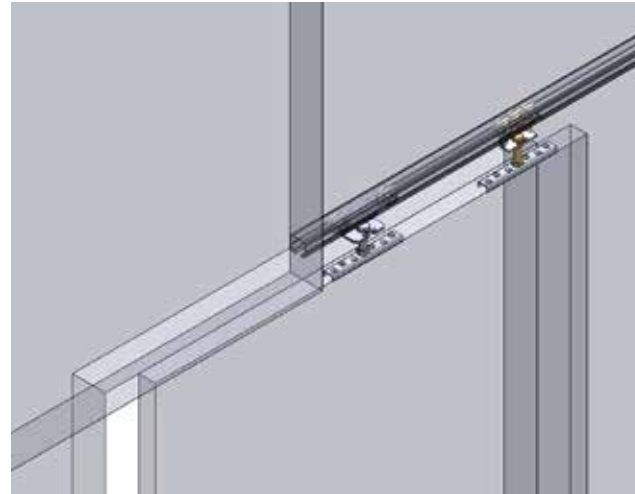
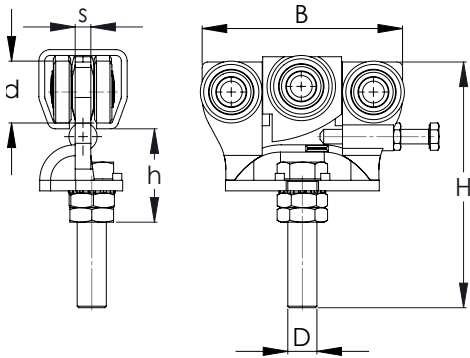

NIKO Profil Nr.	23.000
Rollapparat Nr.	23.R92
Tragkraft pro Rollapparat (SWL kg)	100
Abmessung B (mm)	90
Abmessung H (mm)	113
Abmessung D (mm)	M12X60
Abmessung h (mm)	47-72
Abmessung d (mm)	28
Abmessung s (mm)	6.5

Schiebetorbeschläge

## Rollapparat

Typ .R92

Stahl galvanisch verzinkt, dreipaarig, gerade laufend, mit justierbarer Mittellagerung, kein Kipfeffekt in der Laufschiene

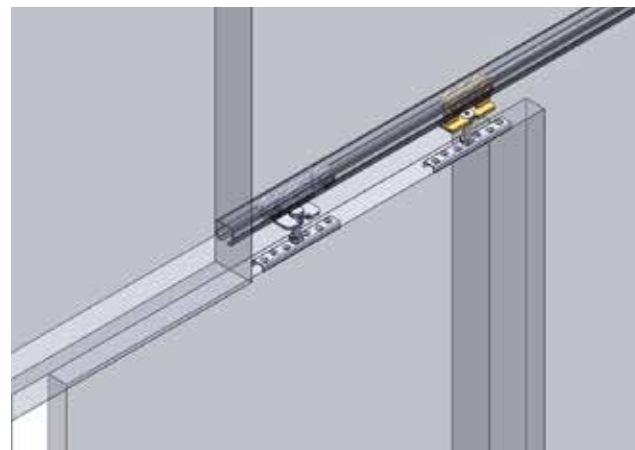
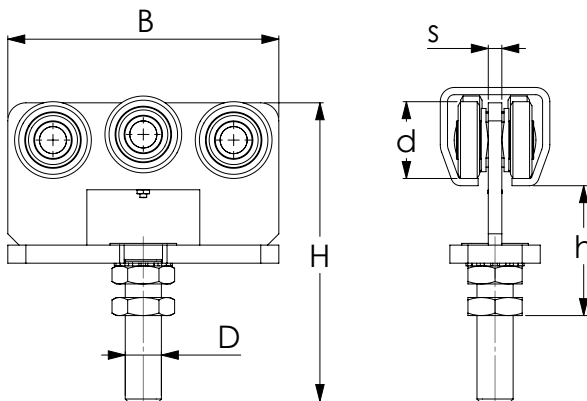

NIKO Profile Nr.	23.000	24.000	25.000
Rollapparat Nr.	23.R92	24.R92	25.R92
Tragkraft pro Rollapparat (SWL kg)	100	200	300
Abmessung B (mm)	90	120	160
Abmessung H (mm)	114	132	175
Abmessung D (mm)	M12X60	M16X70	M20X80
Abmessung h (mm)	47-72	58-78	75-95
Abmessung d (mm)	28	34	48
Abmessung s (mm)	5	6	8



**Schwere Schiebetorbeschläge**  
Technische Änderungen behalten wir uns vor  
Die im Katalog abgebildeten Produktfotos und Zeichnungen entsprechen nicht immer allen lieferbaren Grössen

Ver. Dez. 2015

[www.niko.eu.com](http://www.niko.eu.com)

## Rollapparat

Typ .R93

Stahl galvanisch verzinkt, mit seitlichen kugelgelagerten Führungsrollen, doppelpaarig, mit Pendellagerung und Pendeldämpfung (für elektrisch betriebene Tore), Stellschraube mit Mutter

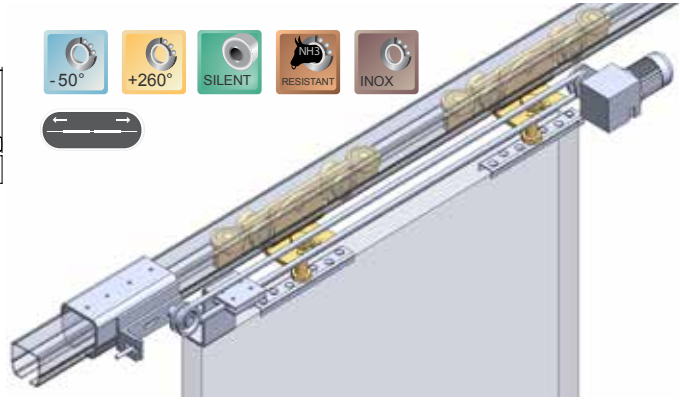
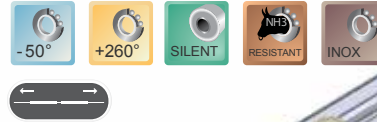
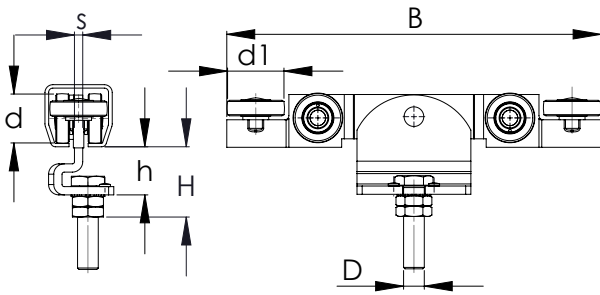

NIKO Profil Nr.	23.000	24.000	25.000	26.000	27.000
Rollapparat Nr.	23.R93	24.R93	25.R93	26.R93	27.R93
Tragkraft pro Rollapparat (SWL kg)	70	120	240	475	700
Abmessung B (mm)	210	280	360	385	480
Abmessung H (mm)	45-75	52-85	65-95	95-180	110-200
Abmessung D (mm)	M12X60	M16X70	M20X80	M24X150	M30X170
Abmessung h (mm)	30	35	44	65	75
Abmessung d1 (mm)	34	40	55	68	73
Abmessung d (mm)	28	34	48	60	89
Abmessung s (mm)	4.5	6	8	10	18

## Rollapparat

Typ .R97

Stahl galvanisch verzinkt, mit seitlichen kugelgelagerten Führungsrollen, doppelpaarig, mit Pendellagerung und Pendeldämpfung (für elektrisch betriebene Tore), Anschweißplatte Stahl blank

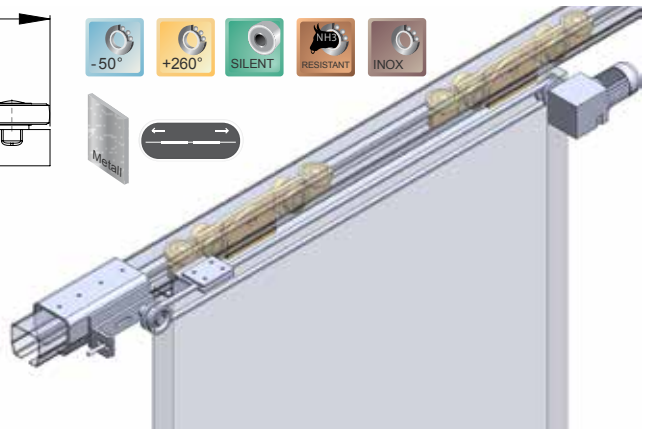
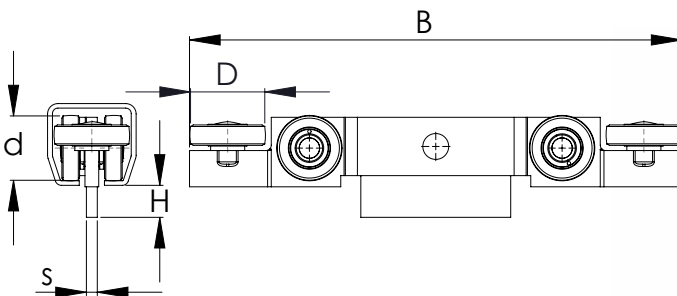

NIKO Profil Nr.	23.000	24.000	25.000	26.000	27.000
Rollapparat Nr.	23.R97	24.R97	25.R97	26.R97	27.R97
Tragkraft pro Rollapparat (SWL kg)	70	120	240	475	700
Abmessung B (mm)	210	280	360	385	480
Abmessung H (mm)	14	19	21	22	29
Abmessung D (mm)	34	40	55	68	73
Abmessung d (mm)	28	34	48	60	89
Abmessung s (mm)	4.5	6	8	10	20



## Rollapparat

Typ .R94



Stahl galvanisch verzinkt, mit Pendellagerung und Pendeldämpfung, doppelpaarig, gerade laufend, Anschweißplatte  
Stahl blank

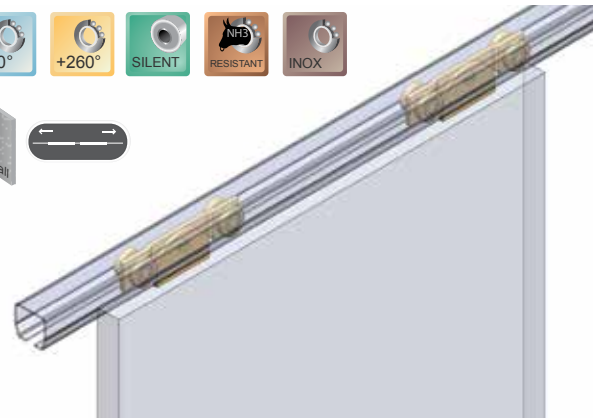
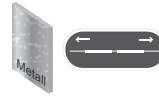
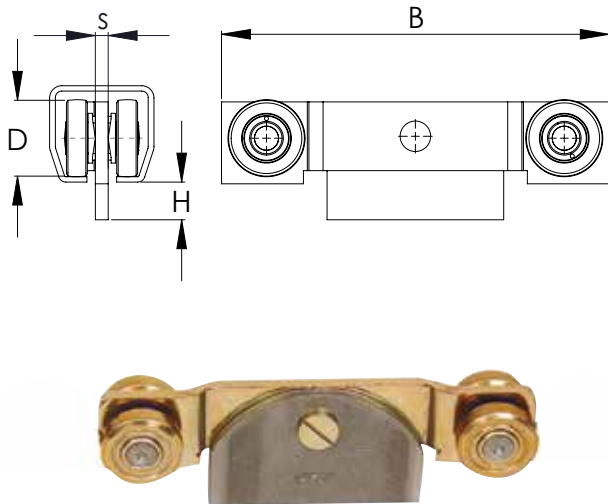

NIKO Profil Nr.	21.000	23.000	24.000	25.000	26.000	27.000
Rollapparat Nr.	21.R94	23.R94	24.R94	25.R94	26.R94	27.R94
Tragkraft pro Rollapparat (SWL kg)	50	100	200	300	600	1000
Abmessung B (mm)	107	135	180	242	234	310
Abmessung H (mm)	12	14	19	21	22	29
Abmessung D (mm)	22	28	34	48	60	89
Abmessung s (mm)	3	4.5	6	8	10	20

## Rollapparat

Typ .R59

Stahl galvanisch verzinkt, doppelpaarig, mit Pendellagerung und Pendeldämpfung, aufgeschweißter Flanschplatte mit Bohrungen zur stirnseitigen Montage am Torblatt

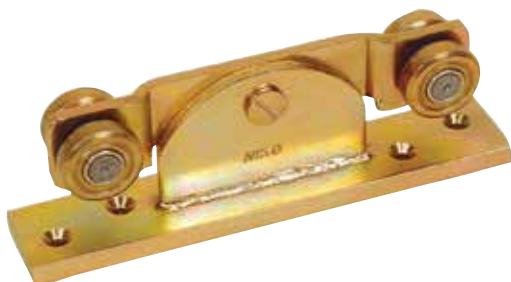
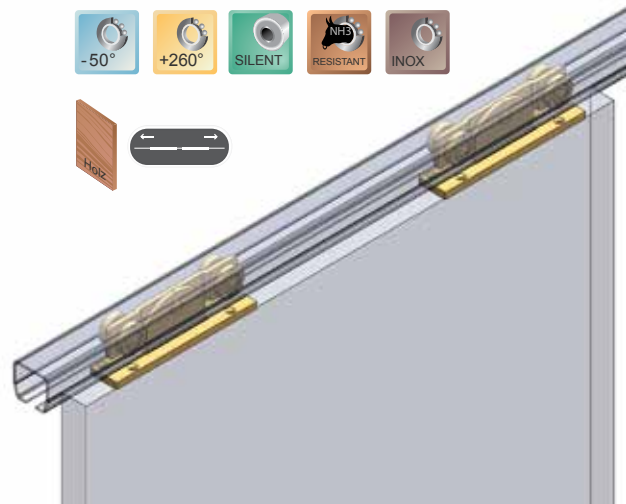
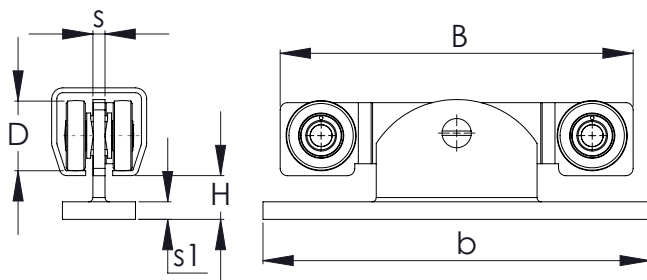

NIKO Profil Nr.	21.000	23.000	24.000	25.000
Rollapparat Nr.	21.R59	23.R59	24.R59	25.R59
Tragkraft pro Rollapparat (SWL kg)	50	100	200	300
Abmessung B (mm)	107	135	180	242
Abmessung H (mm)	16	25	30	36
Abmessung D (mm)	22	28	34	48
Abmessung b (mm)	100	160	210	265
Abmessung s (mm)	3	4.5	6	8
Abmessung s1 (mm)	4	10	10	12

## Rollapparat

Typ .R58

Stahl galvanisch verzinkt, einpaarig, mit Pendeldämpfung, aufgeschweißte Flanschplatte mit Bohrungen zur stirnseitigen Montage am Torblatt. Bei einpaarigen Rollapparaten empfehlen wir immer den Einsatz der Schienenstopper Typ.X01.

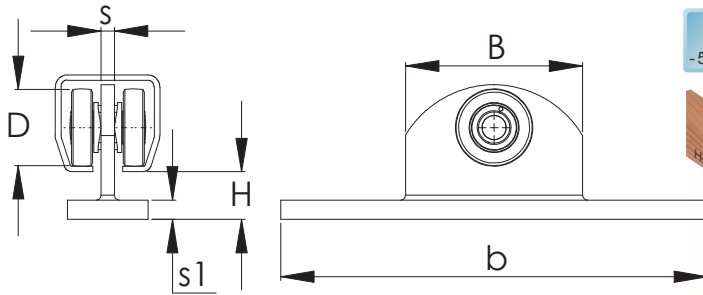

NIKO Profil Nr.	21.000	23.000	24.000	25.000
Rollapparat Nr.	21.R58	23.R58	24.R58	25.R58
Tragkraft pro Rollapparat (SWL kg)	30	65	100	200
Abmessung B (mm)	48	68	90	110
Abmessung H (mm)	16	23	29	36
Abmessung D (mm)	22	28	34	48
Abmessung b (mm)	100	160	210	265
Abmessung s (mm)	3	4.5	6	8
Abmessung s1 (mm)	4	10	10	12

## Rollapparat

Typ .R85

Stahl galvanisch verzinkt, einpaarig mit drehender Schraube, für falt- oder Harmonikatüren. Bei einpaarigen Rollapparaten empfehlen wir immer den Einsatz der Schienenstopper Typ.X01.

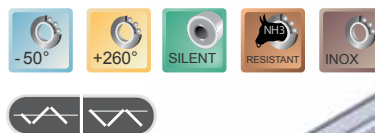
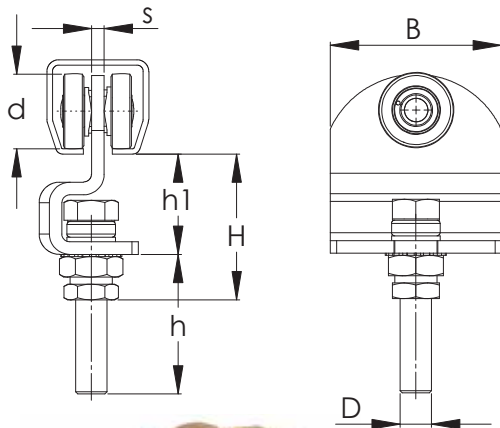

NIKO Profil Nr.	21.000	23.000	24.000	25.000
Rollapparat Nr.	21.R85	23.R85	24.R85	25.R85
Tragkraft pro Rollapparat (SWL kg)	30	65	100	200
Abmessung B (mm)	50	68	90	110
Abmessung H (mm)	48-65	57-82	75-96	85-123
Abmessung D (mm)	M10X55	M12X70	M16X80	M20X110
Abmessung h (mm)	43	56	58	84
Abmessung h1 (mm)	32	36	50	64
Abmessung d (mm)	22	28	34	48
Abmessung s (mm)	3	4.5	6	8

## Rollapparat

Typ .R86



Stahl galvanisch verzinkt, doppelpaarig mit drehender Schraube, für falt- oder Harmonikatüren

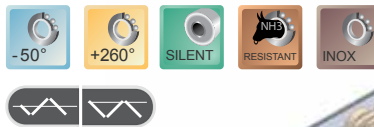
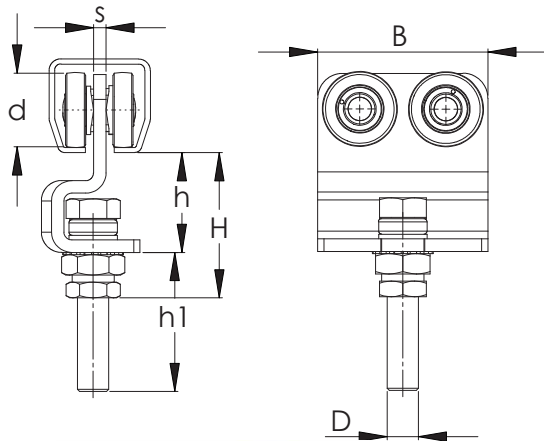

NIKO Profil Nr.	21.000	23.000	24.000	25.000	26.000
Rollapparat Nr.	21.R86	23.R86	24.R86	25.R86	26.R86
Tragkraft pro Rollapparat (SWL kg)	45	85	150	300	600
Abmessung B (mm)	50	68	90	110	150
Abmessung H (mm)	48-65	57-82	75-96	85-123	107-220
Abmessung D (mm)	M10X55	M12X70	M16X80	M20X110	M24X180
Abmessung h (mm)	32	36	50	64	74
Abmessung h1 (mm)	43	56	58	84	155
Abmessung d (mm)	22	28	34	48	59
Abmessung s (mm)	3	4.5	6	8	14

Schiebetorbeschläge

## Rollapparat

Typ .R50

Stahl galvanisch verzinkt, einpaarig (schmale Ausführung), für falt- oder Harmonikatüren, drehbare Tragschraube. Bei einpaarigen Rollapparaten empfehlen wir immer den Einsatz der Schienenstopper Typ.X01.

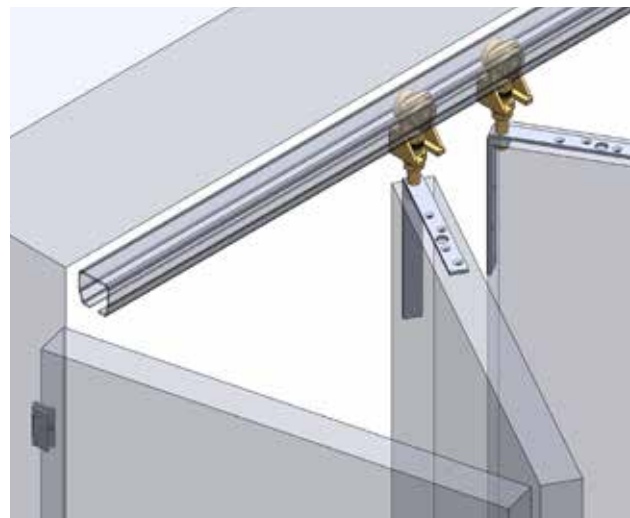
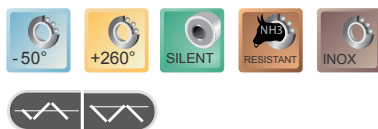
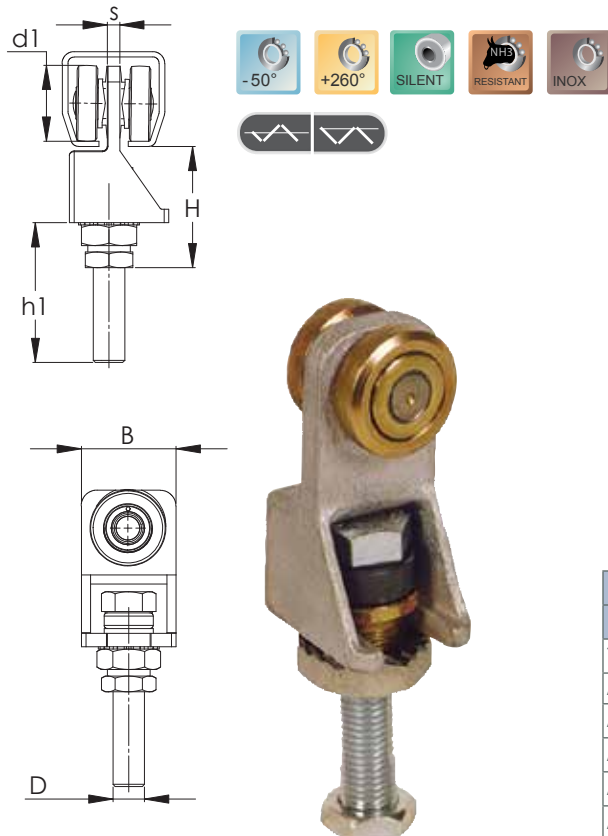

NIKO Profil Nr.	23.000	24.000	25.000
Rollapparat Nr.	23.R50	24.R50	25.R50
Tragkraft pro Rollapparat (SWL kg)	65	100	200
Abmessung B (mm)	38	39	60
Abmessung H (mm)	53-76	65-87	73-94
Abmessung D (mm)	M12X70	M16X80	M20X110
Abmessung h1 (mm)	55	58	84
Abmessung d1 (mm)	28	34	48
Abmessung s (mm)	6	8	12



**Schwere Schiebetorbeschläge**  
Technische Änderungen behalten wir uns vor  
Die im Katalog abgebildeten Produktfotos und Zeichnungen entsprechen nicht immer allen lieferbaren Grössen

Ver. Dez. 2015

www.niko.eu.com

## Rollapparat

Typ .R51

Stahl galvanisch verzinkt, doppelpaarig, mit drehender Schraube, kurz, axial eingesetzte Tragschraube auf Klemmbügel mit Drehlager

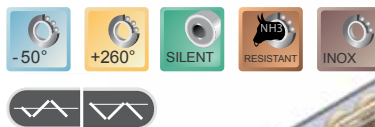
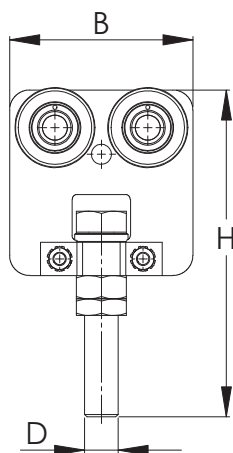
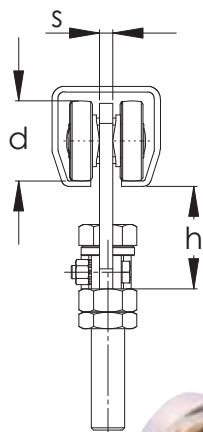

NIKO Profil Nr.	23.000	24.000	25.000	26.000	27.000
Rollapparat Nr.	23.R51	24.R51	25.R51	26.R51	27.R51
Tragkraft pro Rollapparat (SWL kg)	85	150	300	600	1000
Abmessung B (mm)	68	90	110	150	200
Abmessung H (mm)	122	145	195	285	360
Abmessung D (mm)	M12	M16	M20	M24	M30
Abmessung h (mm)	48	53	64	83	111
Abmessung d (mm)	28	34	48	60	89
Abmessung s (mm)	4.5	6	8	12	16

## Rollapparat

Typ .R52

Stahl galvanisch verzinkt, doppelpaarig, mit drehender Schraube, lang, axial eingesetzte Tragschraube auf Klemmbügel mit Drehlager

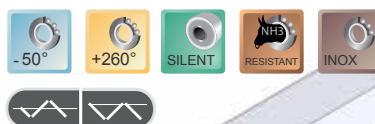
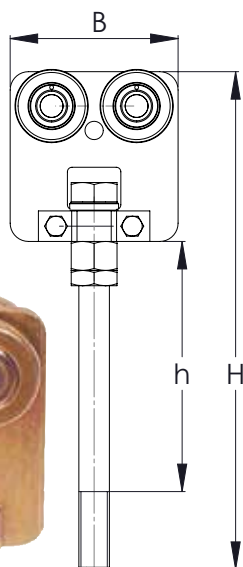
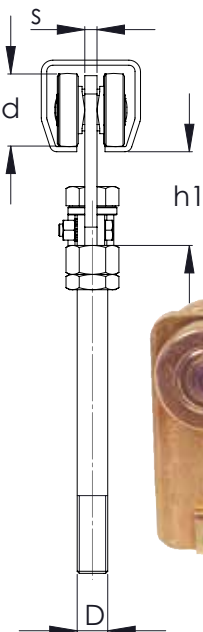

NIKO Profil Nr.	23.000	24.000	25.000	26.000
Rollapparat Nr.	23.R52	24.R52	25.R52	26.R52
Tragkraft pro Rollapparat (SWL kg)	85	150	300	600
Abmessung B (mm)	90	110	150	200
Abmessung H (mm)	250	320	350	470
Abmessung D (mm)	M16	M20	M24	M30
Abmessung h (mm)	120	140	146	200
Abmessung h1 (mm)	70	88	113	156
Abmessung d (mm)	34	48	60	89
Abmessung s (mm)	6	8	12	16



## Rollapparat

Typ .R62



Stahl galvanisch verzinkt, doppelpaarig, mit drehender Flanschplatte zur stirnseitigen Montage am Tor- oder Türblatt

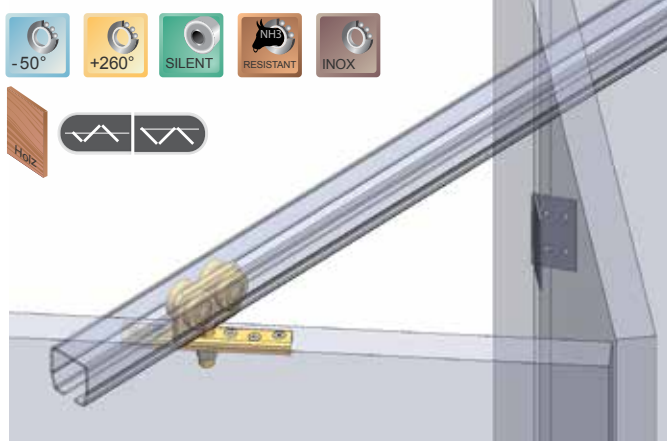
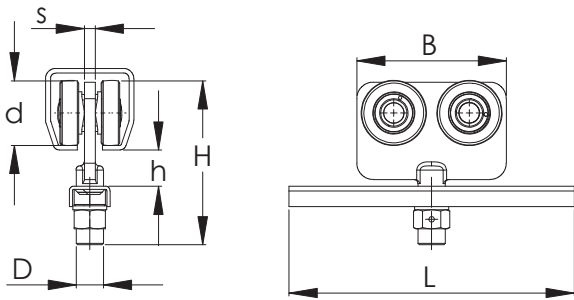

NIKO Profil Nr.	21.000	23.000	24.000	25.000	26.000
Rollapparat Nr.	21.R62	23.R62	24.R62	25.R62	26.R62
Tragkraft pro Rollapparat (SWL kg)	45	85	150	300	600
Abmessung B (mm)	50	68	90	110	150
Abmessung H (mm)	56	78	104	129	174
Abmessung D (mm)	M10	M12	M16	M20	M24
Abmessung L (mm)	100	160	210	264	350
Abmessung h (mm)	14	17	23	25	26
Abmessung d (mm)	22	28	34	48	60
Abmessung s (mm)	3	4.5	6	8	12

Schiebetorbeschläge

## Rollapparat

Typ .R63

Stahl galvanisch verzinkt, einpaarig, mit drehender Flanschplatte zur stirnseitigen Montage am Tor- oder Türblatt. Bei einpaarigen Rollapparaten empfehlen wir immer den Einsatz der Schienenstopper Typ.X01.

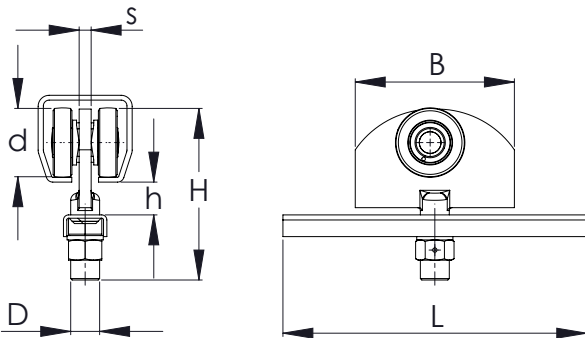

NIKO Profil Nr.	21.000	23.000	24.000	25.000
Rollapparat Nr.	21.R63	23.R63	24.R63	25.R63
Tragkraft pro Rollapparat (SWL kg)	30	65	100	200
Abmessung B (mm)	50	68	90	110
Abmessung H (mm)	56	78	104	129
Abmessung D (mm)	M10	M12	M16	M20
Abmessung L (mm)	100	160	210	264
Abmessung h (mm)	14	17	23	25
Abmessung d (mm)	22	28	34	48
Abmessung s (mm)	3	4.5	6	8



**Schwere Schiebetorbeschläge**  
Technische Änderungen behalten wir uns vor  
Die im Katalog abgebildeten Produktfotos und Zeichnungen entsprechen nicht immer allen lieferbaren Grössen

Ver. Dez. 2015

[www.niko.eu.com](http://www.niko.eu.com)

Stahl galvanisch verzinkt, doppelpaarig, mit aufgeschweißtem Gewindeteil, Drehlager und Mutter

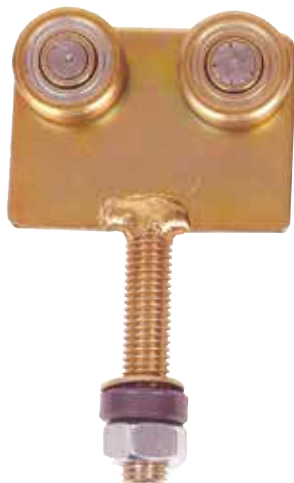
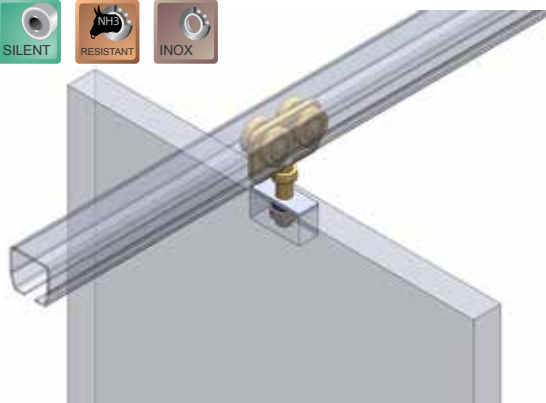
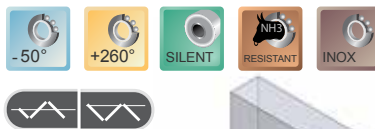
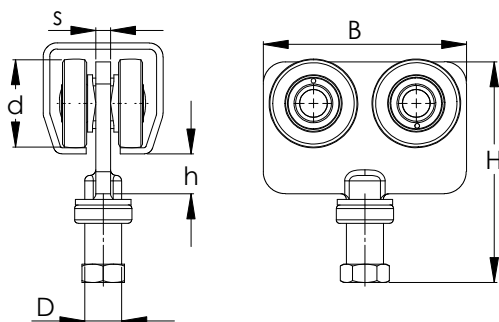

NIKO Profil Nr.	21.000	23.000	24.000	25.000	26.000
Rollapparat Nr.	21.R64	23.R64	24.R64	25.R64	26.R64
Tragkraft pro Rollapparat (SWL kg)	45	85	150	300	600
Abmessung B (mm)	50	68	90	110	150
Abmessung H (mm)	56	77	105	129	174
Abmessung D (mm)	M10	M12	M16	M20	M24
Abmessung h (mm)	14	17	23	25	26
Abmessung d (mm)	22	28	34	48	60
Abmessung s (mm)	3	4.5	6	8	12

# Rollapparat

# Typ .R42

Rollapparat für Falttüren, Kunststoffrollenkörper mit Gleitlager. Flanschplatte Stahl mit drehender Schraube, höhenverstellbar

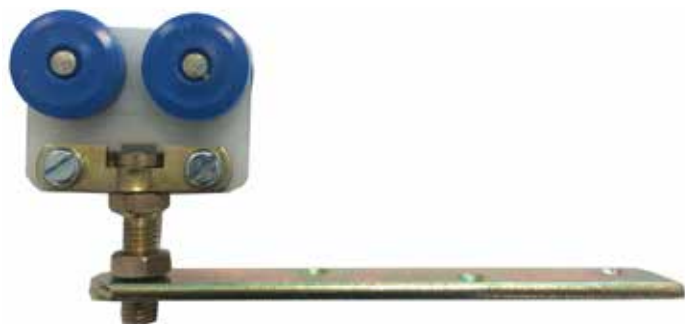
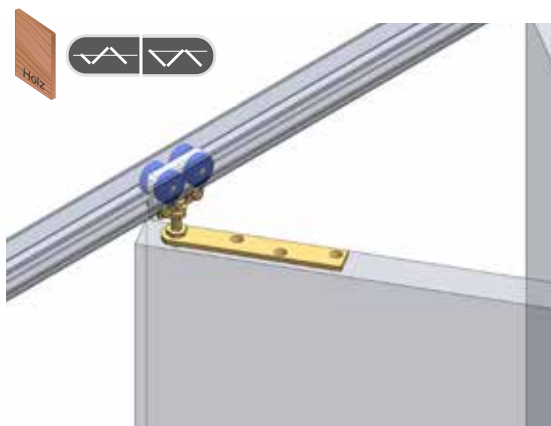
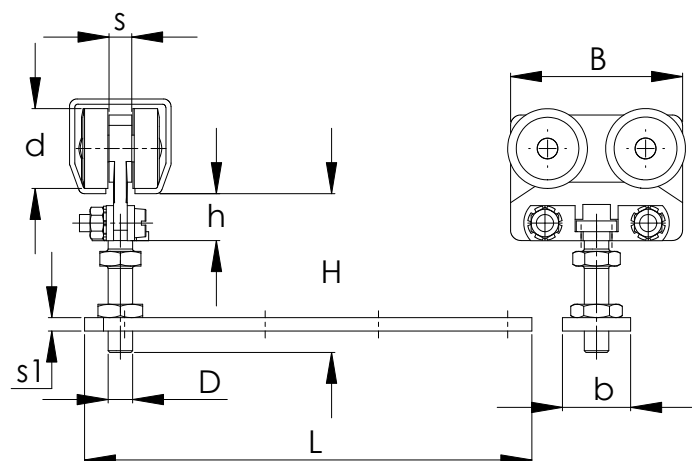

NIKO Profil Nr.	21.000
Rollapparat Nr.	21.R42
Tragkraft pro Rollapparat (SWL kg)	30
Abmessung B (mm)	50
Abmessung H (mm)	44
Abmessung L (mm)	125
Abmessung D (mm)	M8
Abmessung b (mm)	12
Abmessung h (mm)	12
Abmessung d (mm)	23
Abmessung s (mm)	7
Abmessung s1 (mm)	4

## Rollapparat

Typ .R65



Stahl galvanisch verzinkt, doppelpaarig, mit Pendellager und Pendeldämpfung, aufgeschweißter Stellschraube für gerade laufende Türen

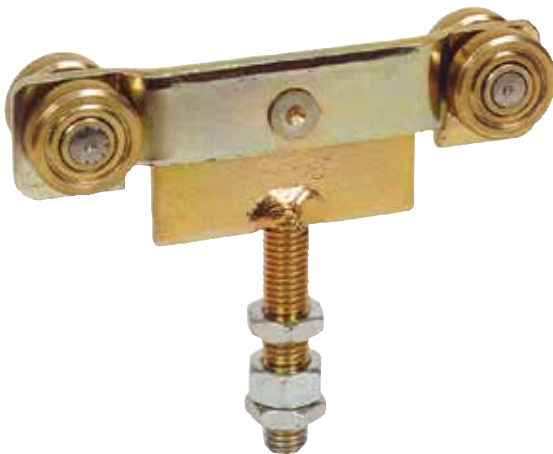
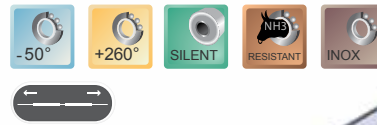
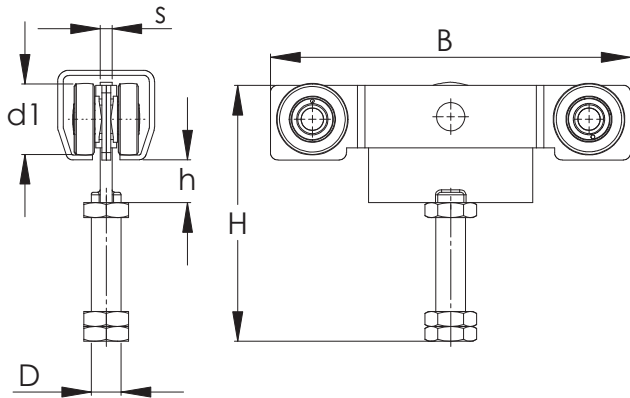

NIKO Profil Nr.	21.000	23.000	24.000	25.000	26.000
Rollapparat Nr.	21.R65	23.R65	24.R65	25.R65	26.R65
Tragkraft pro Rollapparat (SWL kg)	50	100	200	300	600
Abmessung B (mm)	107	135	180	242	235
Abmessung H (mm)	83	108	140	165	220
Abmessung D (mm)	M10	M12	M16	M20	M24
Abmessung h (mm)	10	15	20	21	21
Abmessung d1 (mm)	22	28	34	48	60
Abmessung s (mm)	3	4.5	6	8	10

Schiebetorbeschläge

## Rollapparat

Typ .R66

Stahl galvanisch verzinkt, einpaarig, mit Pendellager und Pendeldämpfung, aufgeschweißter Stellschraube für gerade laufende Türen. Bei einpaarigen Rollapparaten empfehlen wir immer den Einsatz der Schienenstopper Typ.X01.

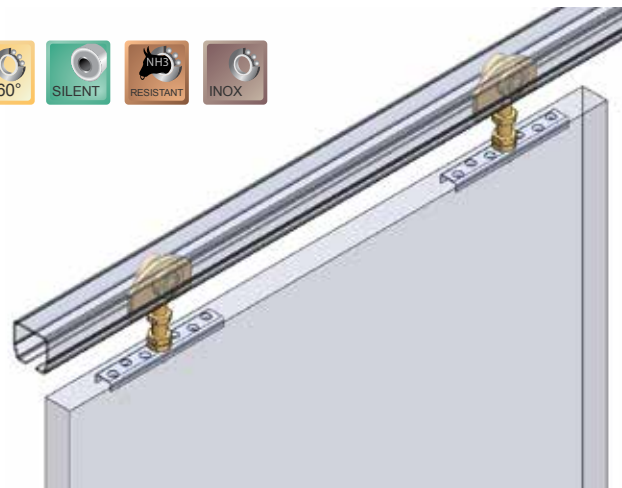
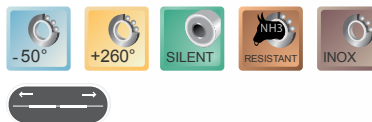
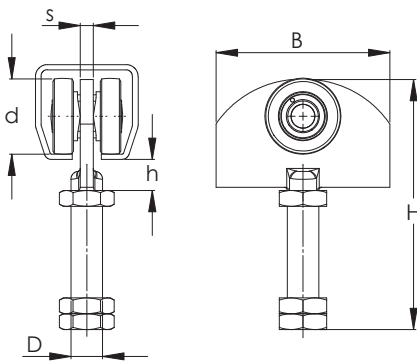

NIKO Profil Nr.	21.000	23.000	24.000	25.000	26.000
Rollapparat Nr.	21.R66	23.R66	24.R66	25.R66	26.R66
Tragkraft pro Rollapparat (SWL kg)	30	65	100	200	400
Abmessung B (mm)	50	68	90	110	130
Abmessung H (mm)	82	103	140	165	220
Abmessung D (mm)	M10	M12	M16	M20	M24
Abmessung h (mm)	10	15	20	21	21
Abmessung d (mm)	22	28	34	48	59
Abmessung s (mm)	3	4.5	6	8	10

Stahl galvanisch verzinkt, doppelpaarig, mit Stahlplatte lang, breite Ausführung.

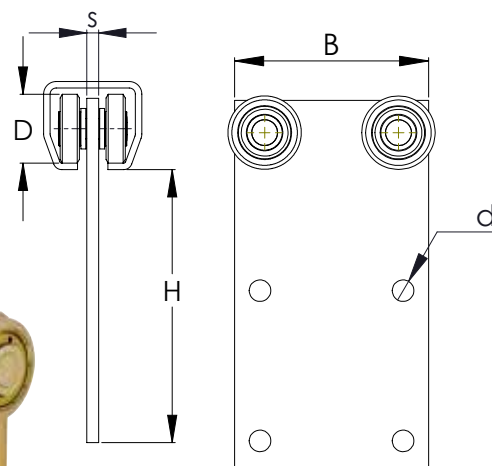
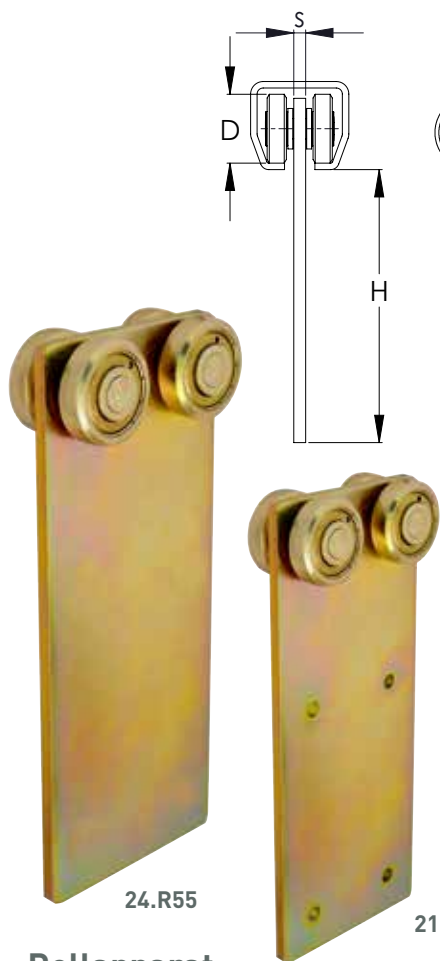

-50°
+260°
SILENT
RESISTANT
INOX



NIKO Profil Nr.	21.000	23.000	24.000
Rollapparat Nr.	21.R55	23.R55	24.R55
Tragkraft pro Rollapparat (SWL kg)	45	85	150
	mit Lochung	mit Lochung	ohne Lochung
Abmessung B (mm)	50	68	90
Abmessung H (mm)	118	131	132
Abmessung D (mm)	22	28	34
Abmessung s (mm)	3	4.5	6
Abmessung d (mm)	4,2	5,2	-

# Rollapparat

# Typ 21.R45

Rollapparat für Vorhänge und Planen, kugelgelagerter Stahl Rollenkörper mit schmaler, kurzer Platte. Bei einpaarigen Rollapparaten empfehlen wir immer den Einsatz der Schienenstopper Typ.X01.

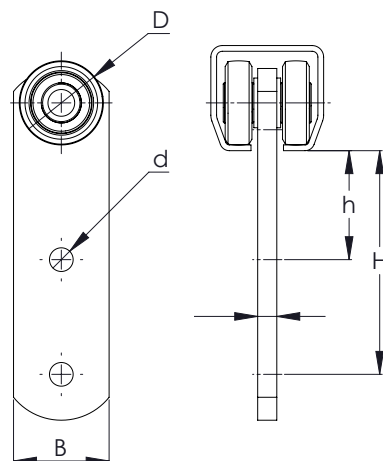

-50°
+260°
SILENT
RESISTANT
INOX



NIKO Profil Nr.	21.000
Rollapparat Nr.	21.R45
Tragkraft pro Rollapparat (SWL kg)	30
Abmessung B (mm)	25
Abmessung H (mm)	58
Abmessung D (mm)	22
Abmessung h (mm)	28
Abmessung d (mm)	6.2
Abmessung s (mm)	5



## Rollapparat

Typ .R54



Rollapparat für Vorhänge und Planen, kugelgelagerter Stahl Rollenkörper mit schmaler, langer Platte. Bei einpaarigen Rollapparaten empfehlen wir immer den Einsatz der Schienenstopper .X01.

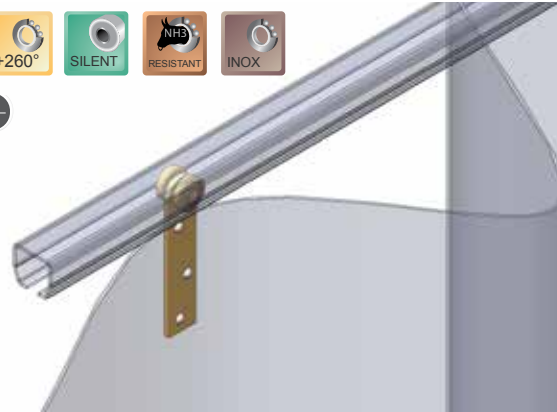
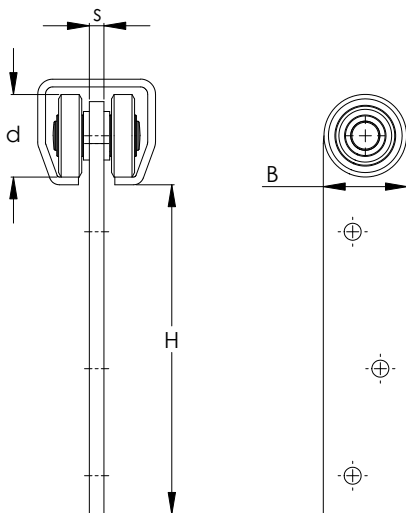

NIKO Profil Nr.	21.000	23.000	24.000
Rollapparat Nr.	21.R54	23.R54	24.R54
Tragkraft pro Rollapparat (SWL kg)	30	65	100
Abmessung B (mm)	20	30	35
Abmessung H (mm)	146	161	133
Abmessung D (mm)	22	28	34
Abmessung s (mm)	3	4	6

Schiebetorbeschläge

## Rollapparat

Typ .R57

Rollapparat, kugelgelagert mit schmaler Platte und Gewindeteil lang (leichte Ausführung). Bei einpaarigen Rollapparaten empfehlen wir immer den Einsatz der Schienenstopper Typ.X01.

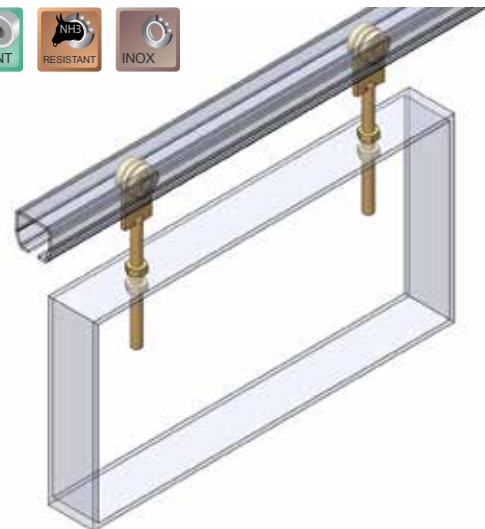
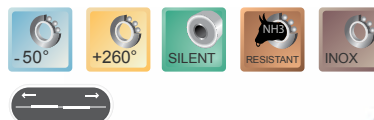
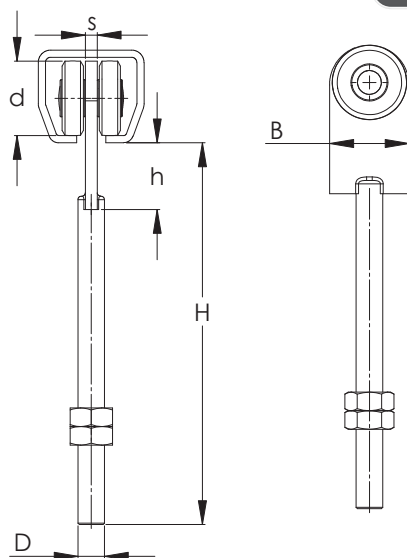

NIKO Profil Nr.	21.000	23.000
Rollapparat Nr.	21.R57	23.R57
Tragkraft pro Rollapparat (SWL kg)	30	65
Abmessung B (mm)	25	30
Abmessung H (mm)	109	150
Abmessung D (mm)	M8	M10
Abmessung h (mm)	22	25
Abmessung d (mm)	22	28
Abmessung s (mm)	5	6



**Schwere Schiebetorbeschläge**  
Technische Änderungen behalten wir uns vor  
Die im Katalog abgebildeten Produktfotos und Zeichnungen entsprechen nicht immer allen lieferbaren Größen

Ver. Dez. 2015

www.niko.eu.com

Rollapparat, kugelgelagert mit horizontalem Drehgelenk für dicht schließende Türen.

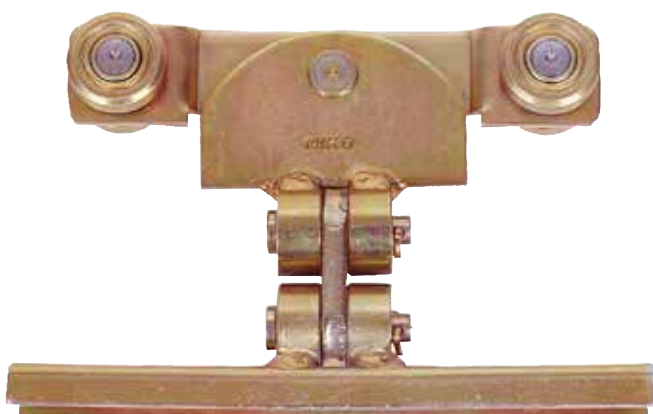
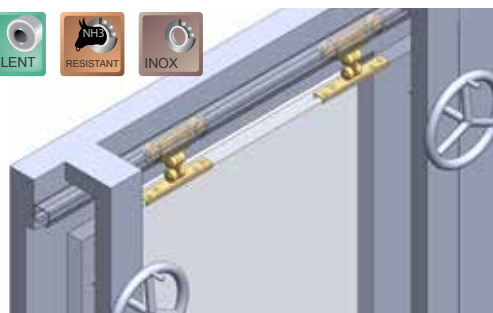
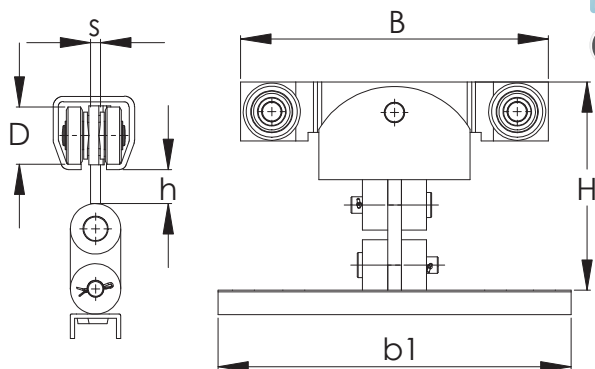

NIKO Profil Nr.	23.000	24.000	25.000
Rollapparat Nr.	23.R69	24.R69	25.R69
Tragkraft pro Rollapparat (SWL kg)	85	150	300
Abmessung B (mm)	136	180	242
Abmessung H (mm)	102	120	150
Abmessung D (mm)	28	34	48
Abmessung b1 (mm)	160	210	265
Abmessung h (mm)	14	19	21
Abmessung s (mm)	4.5	6	8

## Rollapparat für Glastüren

## Typ 23.R40

Rollapparat, Stahl galvanisch verzinkt, doppelpaarig, kugelgelagert für Glasflügel mit Pendellagerung und Dämpfung. Stahlklemmplatte mit 3 Senkkopfschrauben, mittelschwere Ausführung.

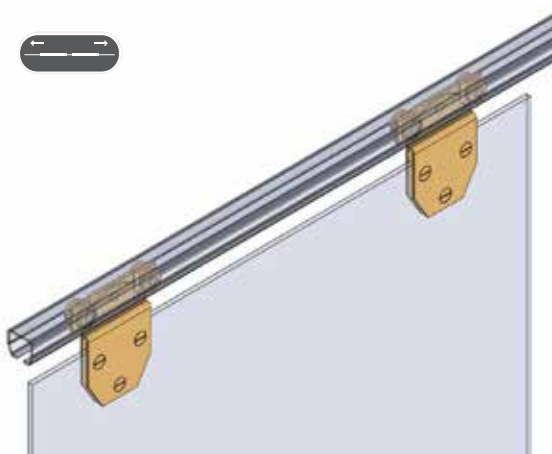
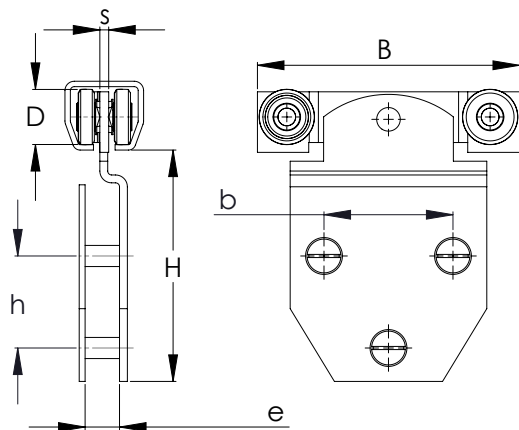

NIKO Profil Nr.	23.000
Rollapparat für Glastüren Nr.	23.R40
Tragkraft pro Rollapparat (SWL kg)	85
Abmessung B (mm)	136
Abmessung H (mm)	114
Abmessung h (mm)	40
Abmessung b (mm)	60
Abmessung D (mm)	28
Abmessung e (max) (mm)	15
Abmessung s (mm)	4

## Rollapparat für Glastüren

Typ 21.R40



Rollapparat, Stahl galvanisch verzinkt, doppelpaarig, kugelgelagert für Glasflügel mit Pendellagerung und Dämpfung. Stahlklemmplatte mit 2 Senkkopfschrauben, leichte Ausführung, Platte hoch.

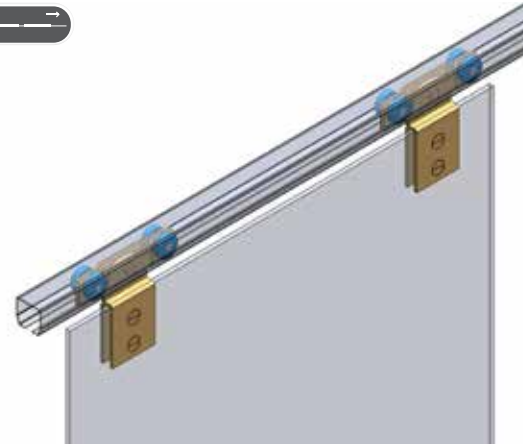
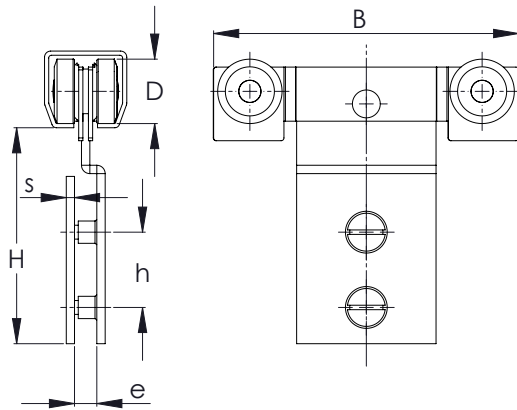

NIKO Profil Nr.	21.000
Rollapparat für Glastüren Nr.	21.R40
Tragkraft pro Rollapparat (SWL kg)	37,5
Abmessung B (mm)	110
Abmessung H (mm)	76
Abmessung h (mm)	26
Abmessung D (mm)	23
Abmessung e (mm)	8
Abmessung s (mm)	3

Schiebetorbeschläge

## Rollapparat für Glastüren

Typ 21.R41

Rollapparat, Stahl galvanisch verzinkt, doppelpaarig, kugelgelagert für Glasflügel mit Pendellagerung und Dämpfung. Stahlklemmplatte mit 2 Senkkopfschrauben, leichte Ausführung, Platte breit.

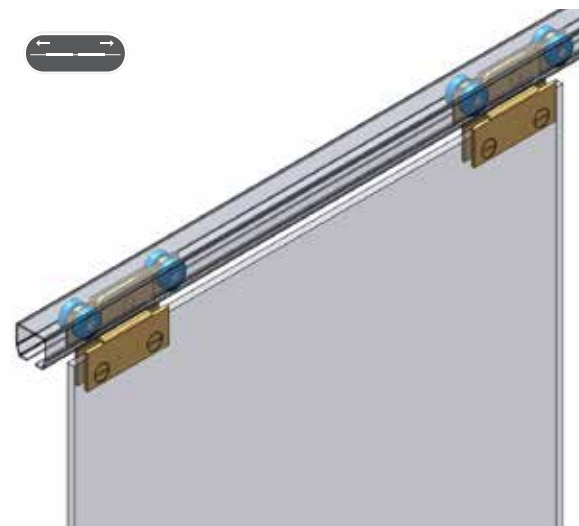
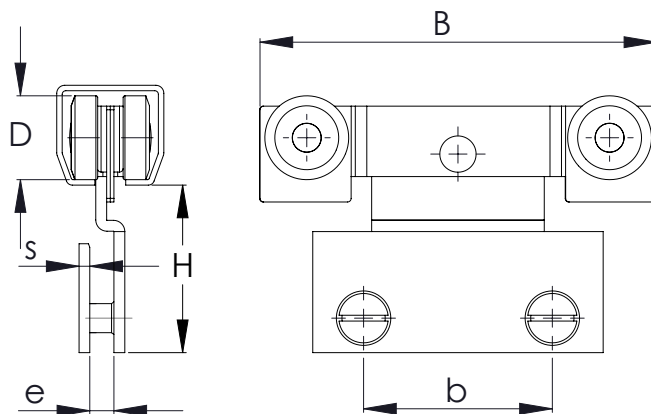

NIKO Profil Nr.	21.000
Rollapparat für Glastüren Nr.	21.R41
Tragkraft pro Rollapparat (SWL kg)	37,5
Abmessung B (mm)	110
Abmessung H (mm)	44
Abmessung D (mm)	23
Abmessung b (mm)	52
Abmessung e max (mm)	8
Abmessung s (mm)	3



**Schwere Schiebetorbeschläge**  
Technische Änderungen behalten wir uns vor  
Die im Katalog abgebildeten Produktfotos und Zeichnungen entsprechen nicht immer allen lieferbaren Grössen

Ver. Dez. 2015

[www.niko.eu.com](http://www.niko.eu.com)

Vorhangrolle Kunststoff einpaarig, mit Kunststofflaufrollen, verstärkte Aufhängeöse

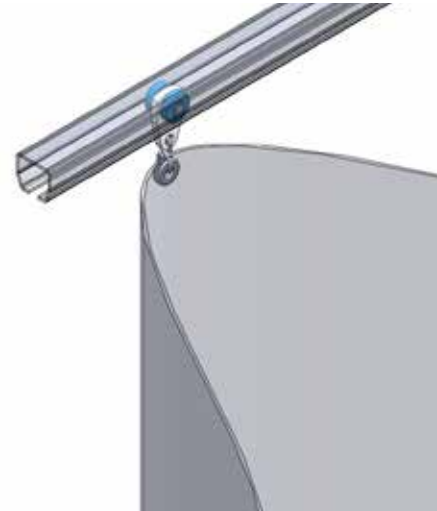
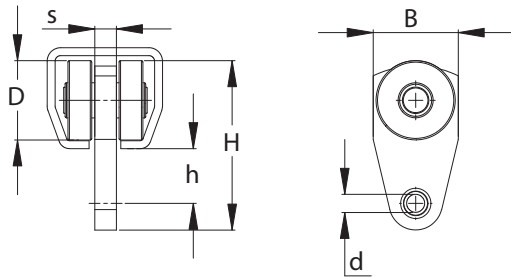

NIKO Profil Nr.	21.000	23.000
Vorhangrolle Nr.	21.R31	23.R31
Tragkraft pro Rollapparat (SWL kg)	10	20
Abmessung B (mm)	25	30
Abmessung H (mm)	49	57
Abmessung D (mm)	23	28
Abmessung h (mm)	18	20
Abmessung d (mm)	5	6
Abmessung s (mm)	6	8

# Aufhängehaken

# Typ .X34

Aufhängehaken für Vorhangrolle / Vorhangzugwagen

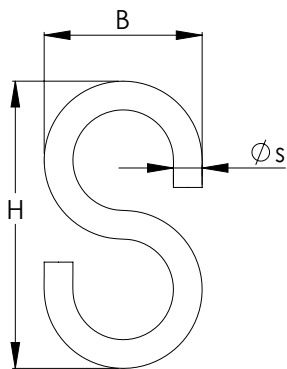

NIKO Profil Nr.	21.000	23.000
Aufhängehaken Nr.	21.X34	23.X34
Abmessung B (mm)	18	25
Abmessung H (mm)	40	50
Abmessung s (mm)	4	5



# Vorhangzugwagen

Typ .R32



Vorhangzugwagen Kunststoff mit verstärkten Aufhängeösen

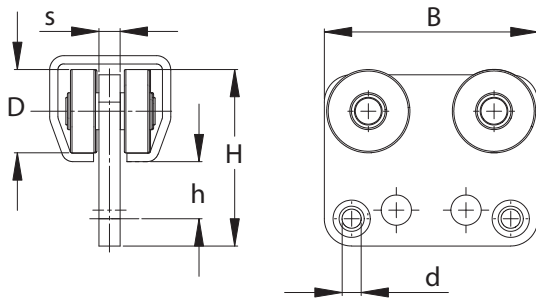

NIKO Profil Nr.	21.000	23.000
Vorhangrolle Nr.	21.R32	23.R32
Tragkraft pro Rollapparat (SWL kg)	10	20
Abmessung B (mm)	60	70
Abmessung H (mm)	50	58
Abmessung D (mm)	23	28
Abmessung h (mm)	18	20
Abmessung d (max) (mm)	5	6
Abmessung s (mm)	6	8

Schiebetorbeschläge

# Vorhangzugwagen mit Drahtseilklemmbefestigung

Typ .R33

Vorhangzugwagen Kunststoff mit verstärkten Aufhängeösen und Seilklemmen zur Einstellung des Rollenabstandes.

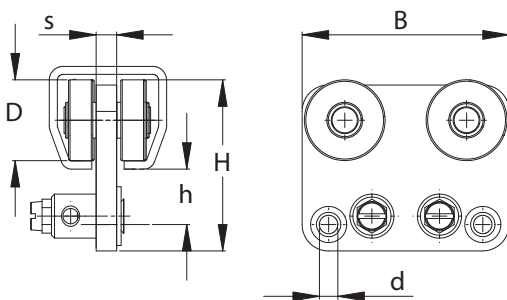

NIKO Profil Nr.	21.000	23.000
Vorhangrolle Nr.	21.R33	23.R33
Tragkraft pro Rollapparat (SWL kg)	10	20
Abmessung B (mm)	60	70
Abmessung H (mm)	50	58
Abmessung D (mm)	23	28
Abmessung h (mm)	18	20
Abmessung d (max) (mm)	5	6
Abmessung s (mm)	6	8



**Schwere Schiebetorbeschläge**  
 Technische Änderungen behalten wir uns vor  
 Die im Katalog abgebildeten Produktfotos und Zeichnungen  
 entsprechen nicht immer allen lieferbaren Größen

Ver. Dez. 2015

[www.niko.eu.com](http://www.niko.eu.com)

Transporthänger NIKO, Stahl verzinkt, doppelpaarig mit Aufhängeöse, schwere Ausführung

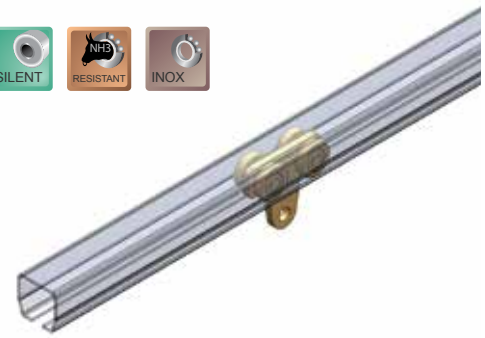
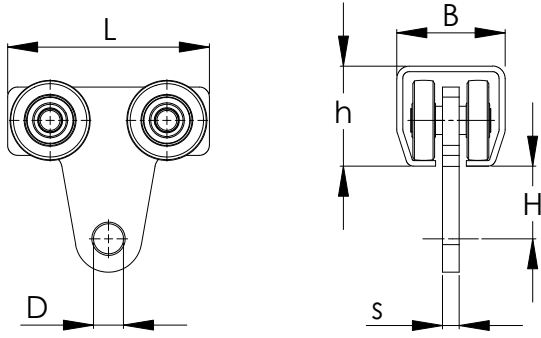

NIKO Profil Nr.	21.000	23.000	24.000	25.000	26.000	27.000
Hänger Nr.	21.T10	23.T10	24.T10	25.T10	26.T10	27.T10
Tragkraft pro Hänger (SWL kg)	20	40	80	200	400	800
Abmessung B (mm)	30	40	48.5	65	80	90
Abmessung H (mm)	19.5	32	39	42	46	73
Abmessung L (mm)	60	80	100	120	145	210
Abmessung D (mm)	8	10	14	18	22	26
Abmessung h (mm)	28	35	43.5	60	75	110
Abmessung s (mm)	4,5	6	8	10	12	15

# Hänger einpaarig

# Typ .T11

Hänger NIKO, Stahl verzinkt, einpaarig mit Aufhängeöse, leichte Ausführung. Bei einpaarigen Hängern empfehlen wir immer den Einsatz der Schienenstopper Typ.X01.

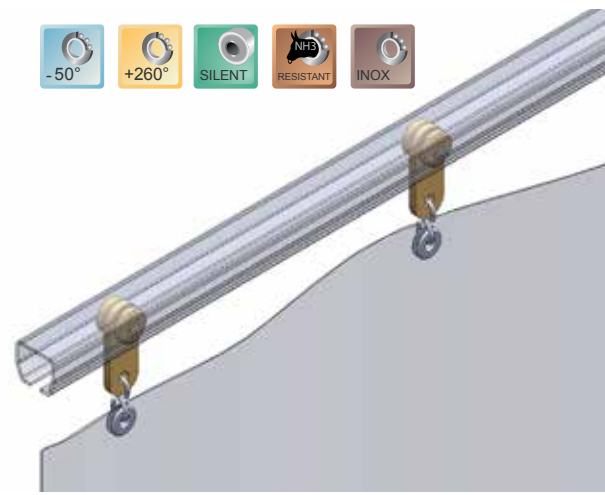
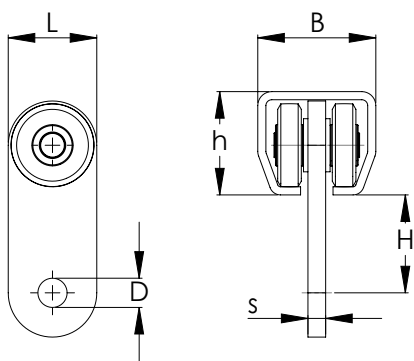

NIKO Profil Nr.	21.000	23.000	24.000	25.000	26.000	27.000
Hänger Nr.	21.T11	23.T11	24.T11	25.T11	26.T11	27.T11
Tragkraft pro Hänger (SWL kg)	10	20	40	100	200	400
Abmessung B (mm)	30	40	48.5	65	80	90
Abmessung H (mm)	19.5	32	39	42	46	73
Abmessung L (mm)	25	30	40	50	70	100
Abmessung D (mm)	6	10	14	18	22	26
Abmessung h (mm)	28	35	43.5	60	75	110
Abmessung s (mm)	5	6	8	10	12	15

# Hänger mit drehbarem Ring

Typ .T40



Transporthänger NIKO, Stahl verzinkt, doppelpaarig mit drehbarer Ringmutter DIN 582/C15E

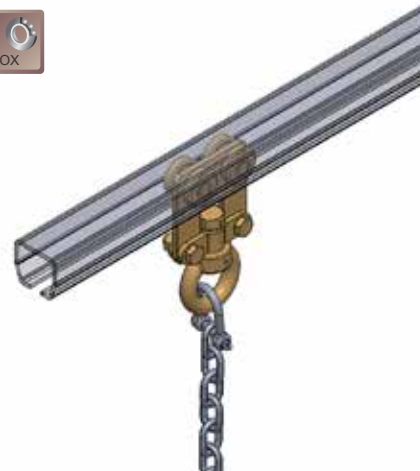
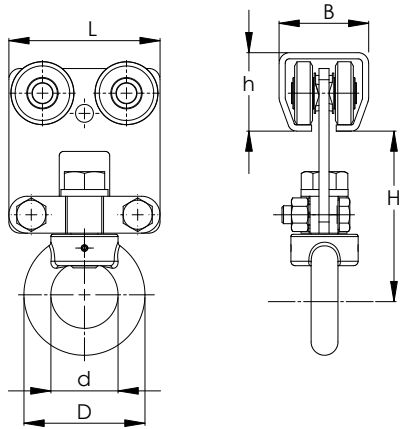

NIKO Profil Nr.	23.000	24.000	25.000	26.000	27.000
Hänger Nr.	23.T40	24.T40	25.T40	26.T40	27.T40
Tragkraft pro Hänger (SWL kg)	40	80	200	400	800
Abmessung B (mm)	40	48.5	65	80	90
Abmessung H (mm)	72	76.5	93	123	163
Abmessung L (mm)	68	90	110	150	200
Abmessung D (mm)	54	63	72	90	108
Abmessung h (mm)	35	43.5	60	75	110
Abmessung d (mm)	30	35	40	50	60

Schiebetorbeschläge

# Hänger doppelpaarig zum Schweißen

Typ .T00

Hänger NIKO doppelpaarig mit verzinktem Stahlrollenkörper zum Schweißen

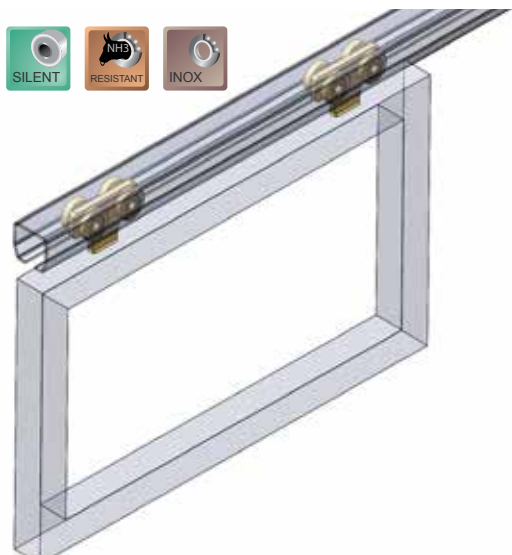
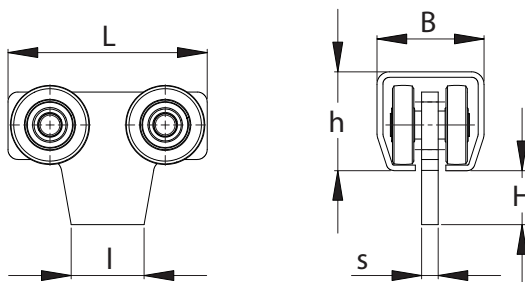

NIKO Profil Nr.	21.000	23.000	24.000	25.000	26.000	27.000
Hänger Nr.	21.T00	23.T00	24.T00	25.T00	26.T00	27.T00
Tragkraft pro Hänger (SWL kg)	20	40	80	200	400	800
Abmessung B (mm)	30	40	48.5	65	80	90
Abmessung H (mm)	24	25	34	34	42.5	49
Abmessung L (mm)	60	80	100	120	145	210
Abmessung h (mm)	28	35	43.5	60	75	110
Abmessung l (mm)	19	30	35	45	83	105
Abmessung s (mm)	4.5	6	8	10	12	15

Hänger NIKO einpaarig mit verzinktem Stahlrollenkörper zum Schweißen. Bei einpaarigen Hängern empfehlen wir immer den Einsatz der Schienenstopper Typ.X01.

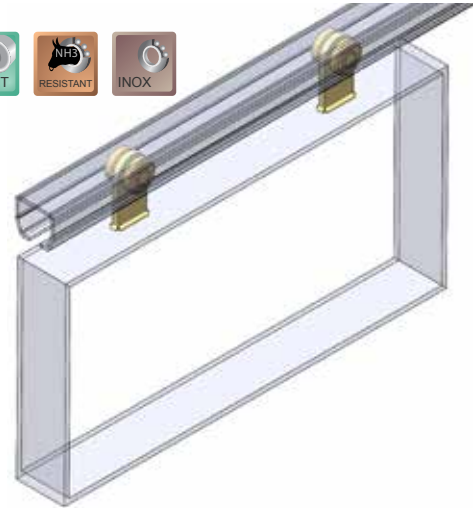
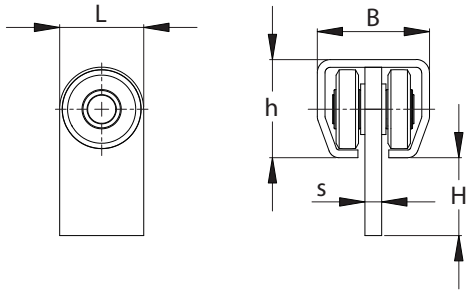

NIKO Profil Nr.	21.000	23.000	24.000	25.000	26.000	27.000
Hänger Nr.	21.T01	23.T01	24.T01	25.T01	26.T01	27.T01
Tragkraft pro Hänger (SWL kg)	10	20	40	100	200	400
Abmessung B (mm)	30	40	48.5	65	80	90
Abmessung H (mm)	24	25	34	34	42.5	49
Abmessung L (mm)	25	30	40	50	70	100
Abmessung h (mm)	28	35	43.5	60	75	110
Abmessung s (mm)	5	6	8	10	12	15

## Tragflansch

## Typ .F00

Tragflansch zur Montage oben am Türblatt, inkl. Schraubteil zur direkten Anbindung von diversen NIKO Rollapparaten.

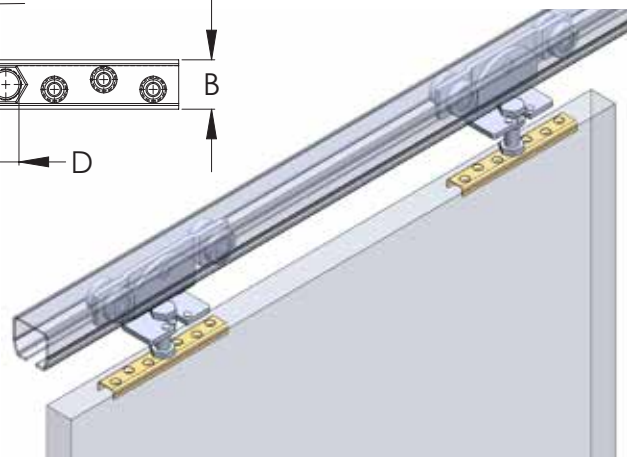
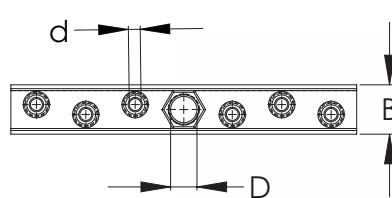
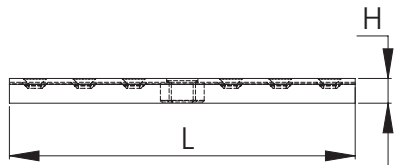

23-27.F00



21.F00

NIKO Profil Nr.	21.000	23.000	24.000	25.000	26.000	27.000
Tragflansch Nr.	21.F00	23.F00	24.F00	25.F00	26.F00	27.F00
Abmessung B (mm)	22	25	30	38	50	60
Abmessung H (mm)	8	11	15	20	25	30
Abmessung L (mm)	100	160	210	264	350	500
Abmessung D (mm)	M10	M12	M16	M20	M24	M30
Abmessung d (mm)	5.3	5.3	6.5	7.5	11	11

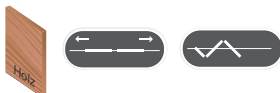



# Aufschweißflansch

Typ .F03



Schweißflansch Stahl blank, mit zentralem Gewindeteil

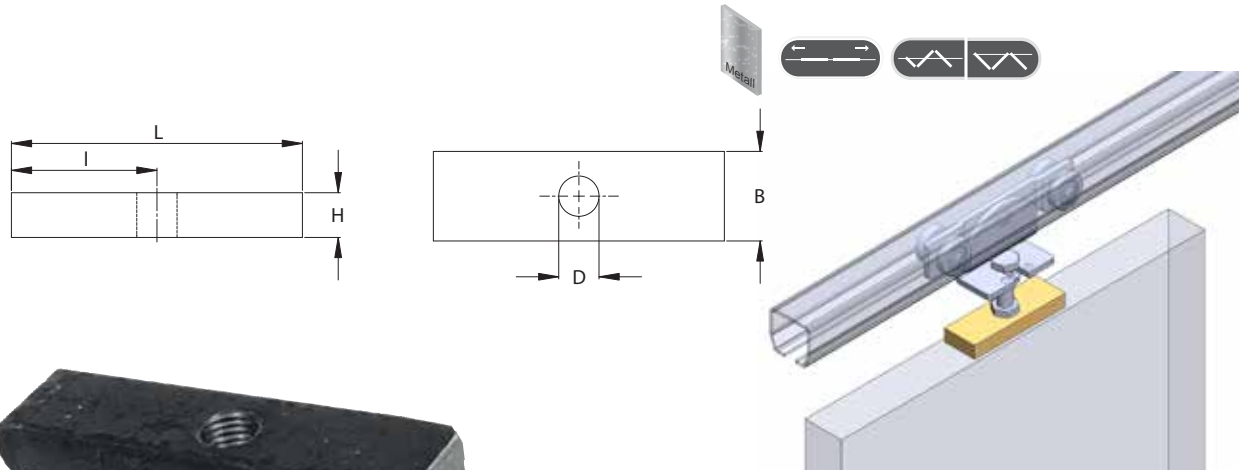

21-25.F03



26-27.F03

NIKO Profil Nr.	21.000	23.000	24.000	25.000	26.000	27.000
Aufschweißflansch Nr.	21.F03	23.F03	24.F03	25.F03	26.F03	27.F03
Abmessung B (mm)	20	30	30	40	50	60
Abmessung H (mm)	8	10	15	20	25	30
Abmessung L (mm)	100	100	120	140	150	180
Abmessung D (mm)	M10	M12	M16	M20	M24	M30
Abmessung l (mm)	50	50	60	70	75	90

Schiebetorbeschläge

# Aufschweißflansch

Typ .F05

Schweißflansch NIKO Stahl blank mit Schraubloch

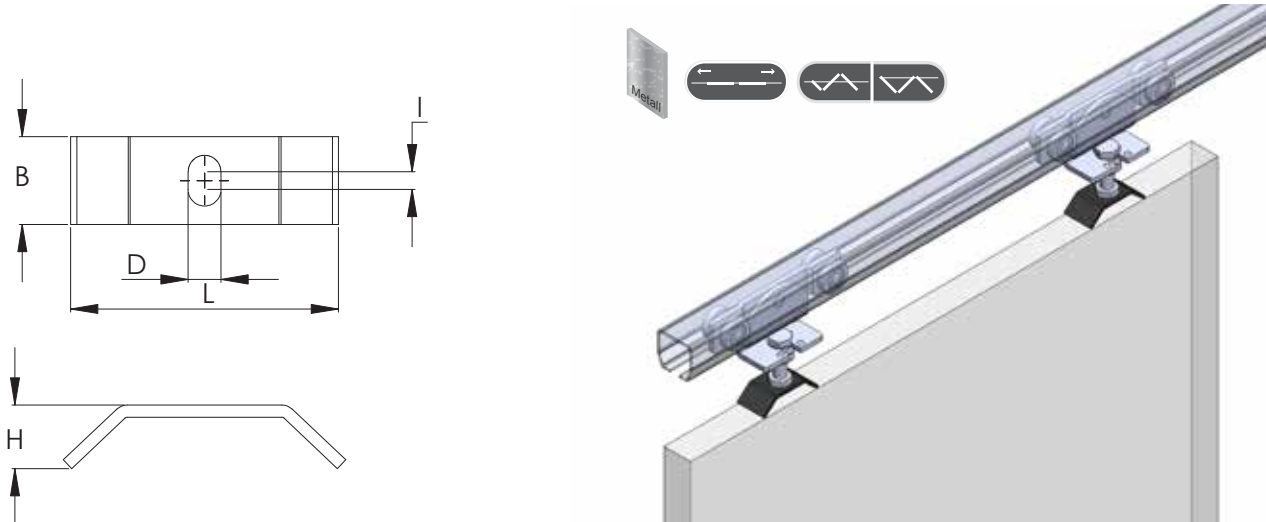

NIKO Profil Nr.	21.000	23.000	24.000
Aufschweißflansch Nr.	21.F05	23.F05	24.F05
Abmessung B (mm)	29	34	50
Abmessung H (mm)	16	17	21
Abmessung D (mm)	11	13	17
Abmessung L (mm)	85	88	89
Abmessung l (mm)	6	8	8.5

Schweißflansch Stahl blank, mit seitlichem Gewindeteil

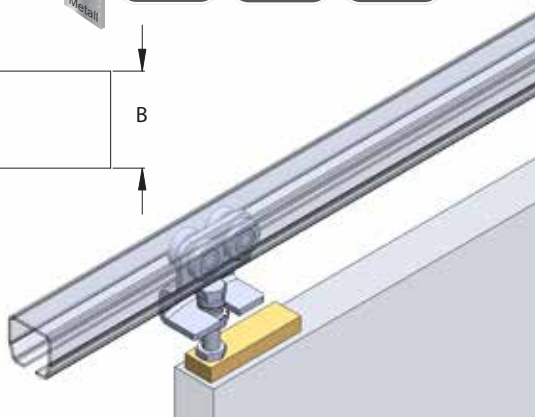
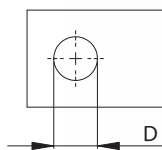
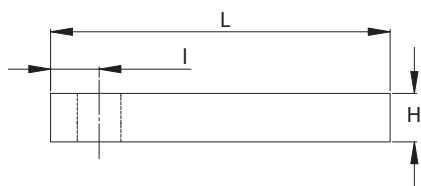

21-25.F06



26-27.F06

NIKO Profil Nr.	21.000	23.000	24.000	25.000	26.000	27.000
Aufschweissflansch Nr.	21.F06	23.F06	24.F06	25.F06	26.F06	27.F06
Abmessung B (mm)	20	30	30	40	50	60
Abmessung H (mm)	8	10	15	20	25	30
Abmessung L (mm)	100	100	120	140	150	180
Abmessung D (mm)	M10	M12	M16	M20	M24	M30
Abmessung l (mm)	10	12	15	20	20	25

## Tragwinkel

## Typ .F95

Tragwinkel NIKO Stahl verzinkt mit Gewindeteil innen

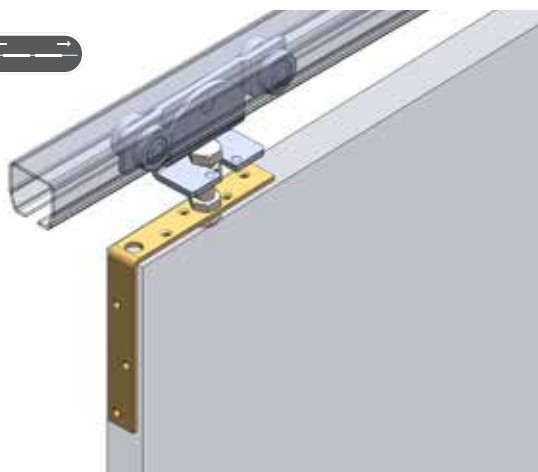
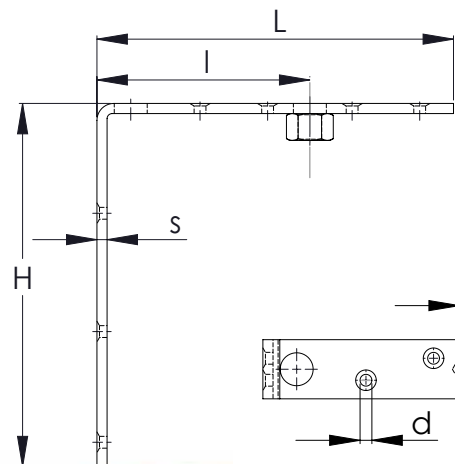

NIKO Profil Nr.	21.000	23.000	24.000	25.000	26.000
Tragwinkel Nr.	21.F95	23.F95	24.F95	25.F95	26.F95
Abmessung B (mm)	20	30	35	40	50
Abmessung H (mm)	125	160	215	255	310
Abmessung L (mm)	125	160	205	255	320
Abmessung D (mm)	M10	M12	M16	M20	M24
Abmessung l (mm)	70	80	120	155	160
Abmessung d (mm)	5	5.3	7	8.4	10.5
Abmessung s (mm)	4	5	6	8	10

## Tragwinkel Ausführung „A“

Typ .F94



Tragwinkel NIKO Stahl verzinkt mit Gewindeteil ( für stumpf einliegende Montage )

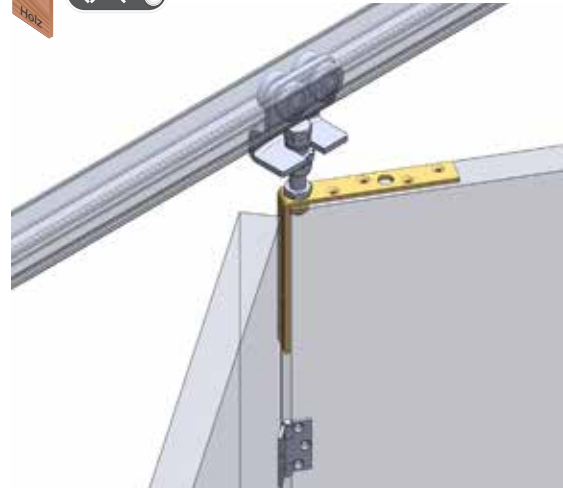
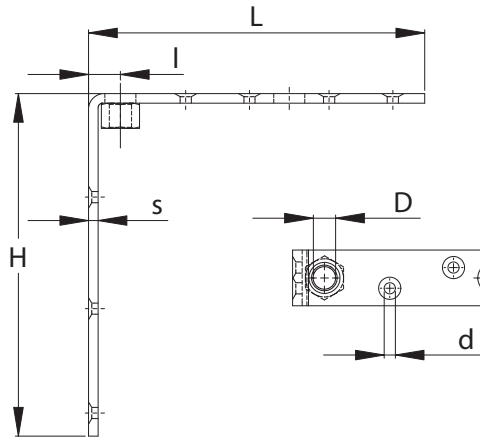

NIKO Profil Nr.	21.000	23.000	24.000	25.000	26.000
Tragwinkel Nr.	21.F94	23.F94	24.F94	25.F94	26.F94
Abmessung B (mm)	20	30	35	40	50
Abmessung H (mm)	125	160	215	255	310
Abmessung L (mm)	125	160	205	255	320
Abmessung D (mm)	M10	M12	M16	M20	M24
Abmessung l (mm)	15	20	20	30	44
Abmessung d (mm)	5	5.3	7	8.4	10.5
Abmessung s (mm)	4	5	6	8	10

Schiebetorbeschläge

## Tragwinkel Ausführung „C“

Typ .F96

Tragwinkel NIKO Stahl verzinkt mit gerade auskragendem Gewindeteil ( für stumpf aufliegende Türen )

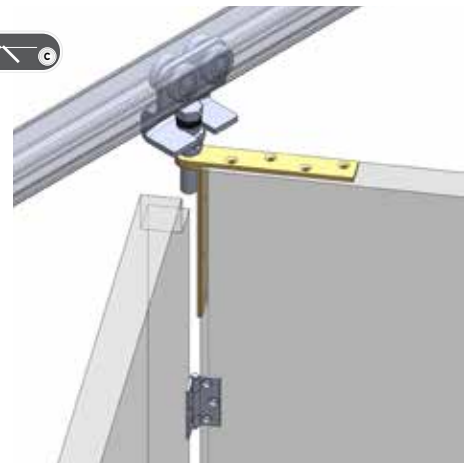
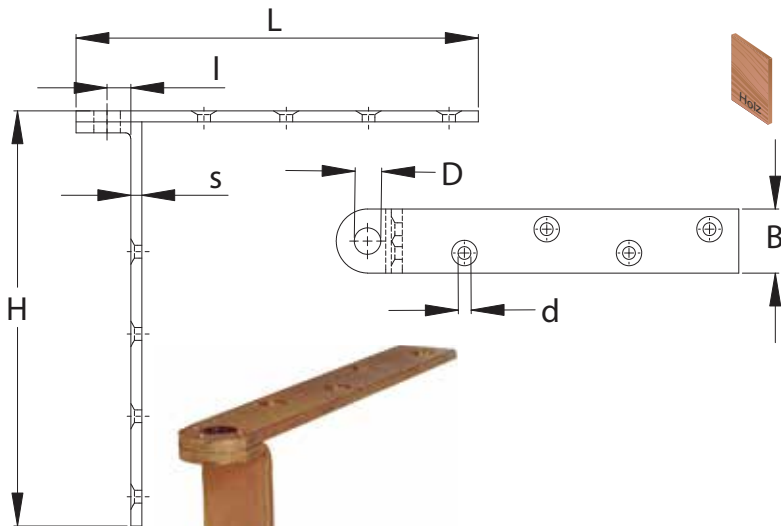

NIKO Profil Nr.	21.000	23.000	24.000	25.000	26.000
Tragwinkel Nr.	21.F96	23.F96	24.F96	25.F96	26.F96
Abmessung B (mm)	20	30	35	40	50
Abmessung H (mm)	140	165	230	265	300
Abmessung L (mm)	130	160	220	280	320
Abmessung D (mm)	M10	M12	M16	M20	M24
Abmessung l (mm)	7	8	13	14	16
Abmessung d (mm)	5	5.3	7	8.4	10.5
Abmessung s (mm)	4	5	6	8	10



**Schwere Schiebetorbeschläge**  
 Technische Änderungen behalten wir uns vor  
 Die im Katalog abgebildeten Produktfotos und Zeichnungen  
 entsprechen nicht immer allen lieferbaren Größen

Ver. Dez. 2015

[www.niko.eu.com](http://www.niko.eu.com)

Tragwinkel NIKO Stahl verzinkt mit Gewindeteil rechts auskragend ( für im Falz liegende Türen )

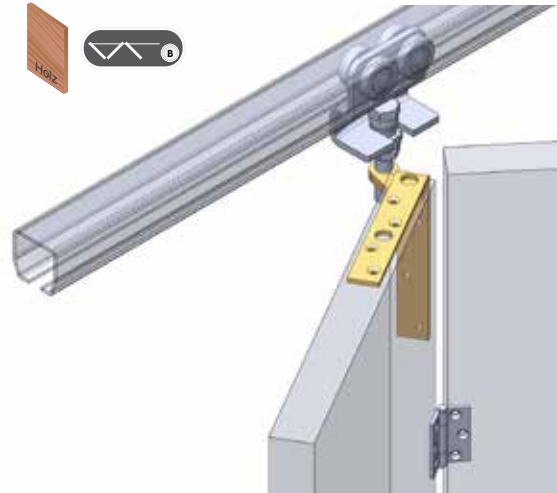
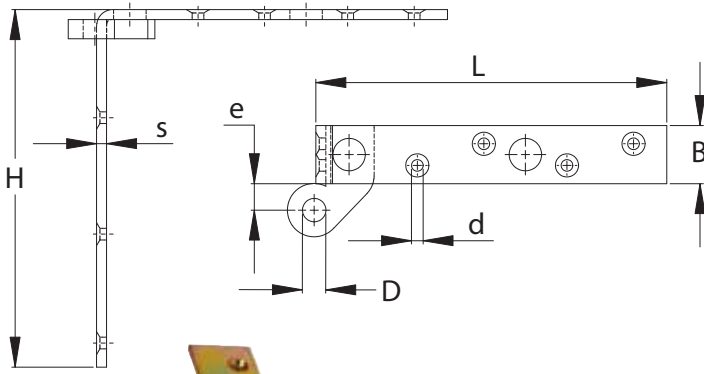

NIKO Profil Nr.	21.000	23.000	24.000	25.000	26.000
Tragwinkel Nr.	21.F97	23.F97	24.F97	25.F97	26.F97
Abmessung B (mm)	20	30	35	40	50
Abmessung H (mm)	125	160	215	260	320
Abmessung L (mm)	125	160	205	255	320
Abmessung D (mm)	M10	M12	M16	M20	M24
Abmessung d (mm)	4.8	5.3	7	8.4	10.5
Abmessung e (mm)	12	13	16	35	35
Abmessung s (mm)	4	5	6	8	10

# Tragwinkel Ausführung „B“ links

# Typ .F98

Tragwinkel NIKO Stahl verzinkt mit Gewindeteil links auskragend ( für im Falz liegende Türen )

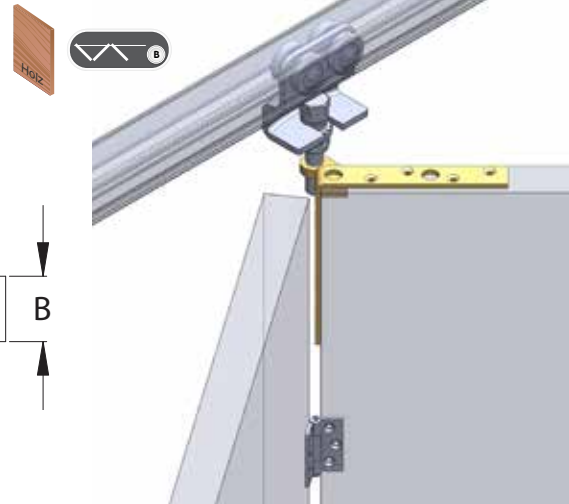
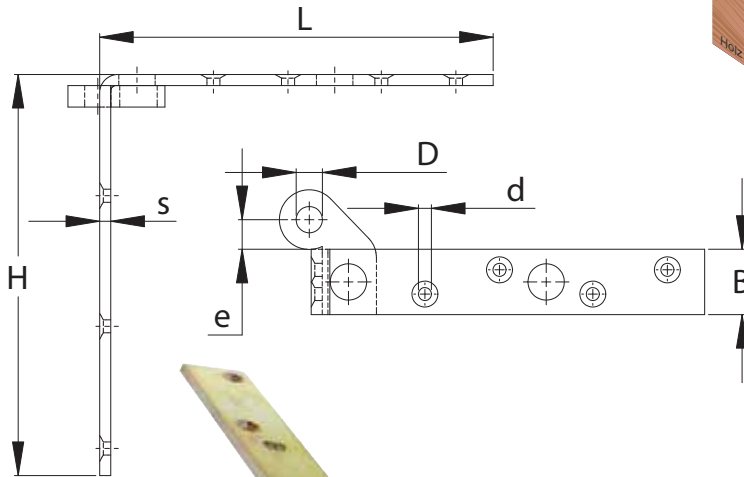

NIKO Profil Nr.	21.000	23.000	24.000	25.000	26.000
Tragwinkel Nr.	21.F98	23.F98	24.F98	25.F98	26.F98
Abmessung B (mm)	20	30	35	40	50
Abmessung H (mm)	125	160	215	260	320
Abmessung L (mm)	125	160	205	255	320
Abmessung D (mm)	M10	M12	M16	M20	M24
Abmessung d (mm)	4.8	5.3	7	8.4	10.5
Abmessung e (mm)	12	13	16	35	35
Abmessung s (mm)	4	5	6	8	10



## Traverse schwer

Typ .F19



Traverse NIKO Stahl verzinkt, zur Aufnahme von 2 Rollapparaten (ergibt Tragkrafteerhöhung um Faktor 1,5) z.B. 2 Rollapparate 24.R91 normal max. 400 kg je Torblatt mit Traverse Typ F19 600 kg.

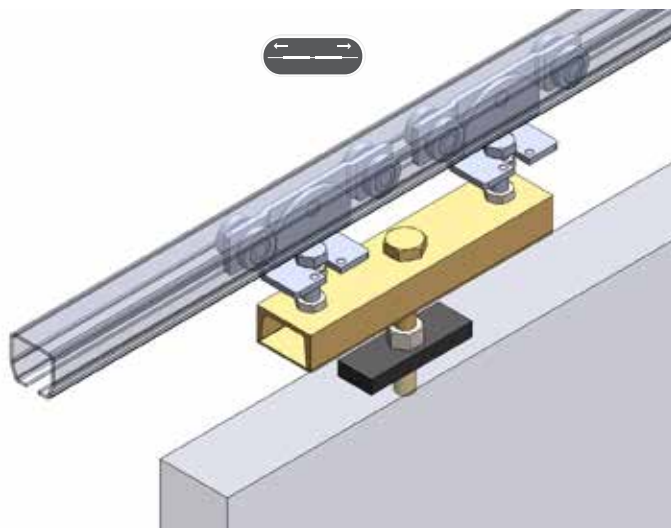
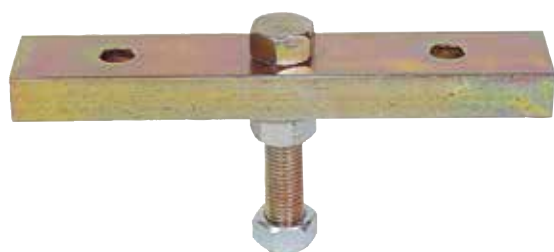
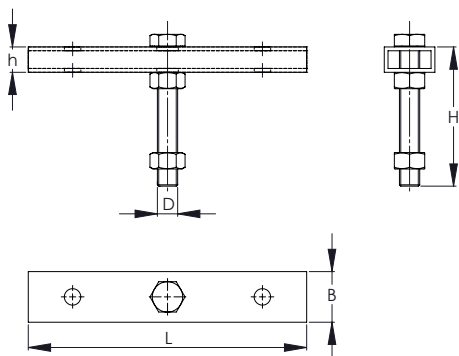

NIKO Profil Nr.	23.000	24.000	25.000	26.000	27.000
Traverse Nr.	23.F19	24.F19	25.F19	26.F19	27.F19
Abmessung B (mm)	40	50	80	80	100
Abmessung H (mm)	110	150	180	200	260
Abmessung L (mm)	220	260	360	420	600
Abmessung D (mm)	M16	M20	M24	M30	M42
Abmessung h (mm)	20	30	45	53	53

Schiebetorbeschläge

## Verstärkungslasche

Typ .F18

Stahl galvanisch verzinkt, zur seitlichen Montage am Torblatt (Verpackungseinheit: Paar)

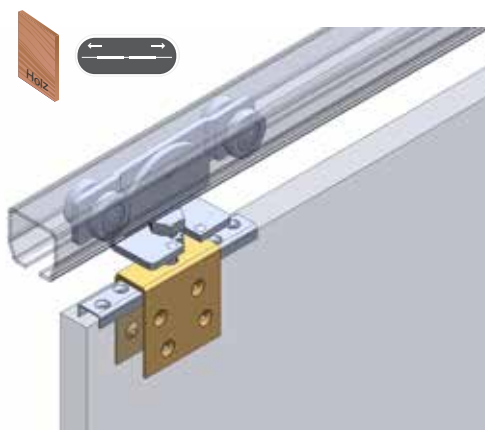
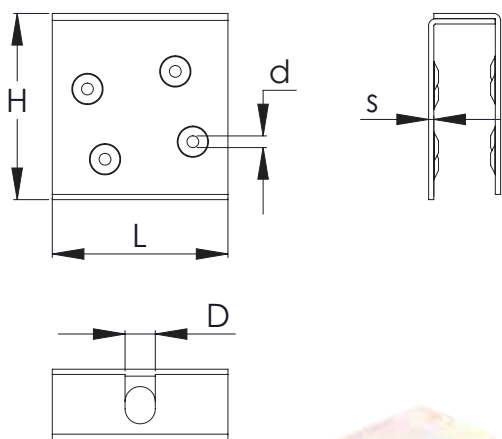

NIKO Profil Nr.	21.000	23/24.000	25/26.000
Verstärkungslasche Nr.	21.F18	24.F18	26.F18
Abmessung H (mm)	83	106	160
Abmessung L (mm)	50	100	150
Abmessung D (mm)	11	17	26
Abmessung d (mm)	5.3	7	8.5
Abmessung s (mm)	3	3	5



**Schwere Schiebetorbeschläge**  
Technische Änderungen behalten wir uns vor  
Die im Katalog abgebildeten Produktfotos und Zeichnungen  
entsprechen nicht immer allen lieferbaren Grössen

Ver. Dez. 2015

[www.niko.eu.com](http://www.niko.eu.com)

## Untere Führungsschiene

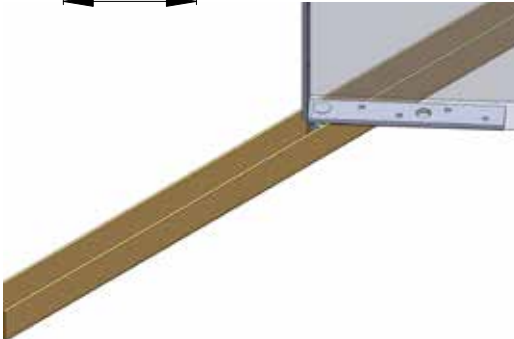
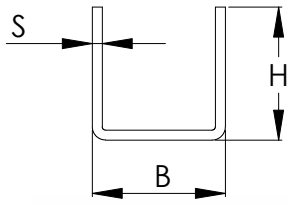

NIKO Profil Nr.	32.000	33.000	34.000	35.000
Passend zu Laufschiene Nr.	21.000	23.000/24.000	24.000/25.000	26.000/27.000
Abmessung B (mm)	15	25	40	60
Abmessung H (mm)	15	25	40	50
Abmessung S (mm)	1	2	3	4

## Untere Führungsschiene mit Steinklauen

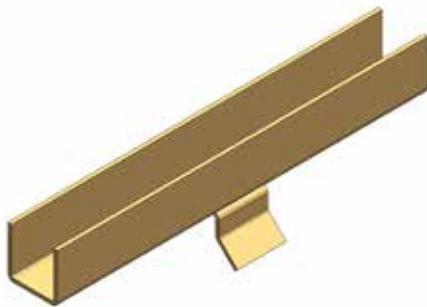
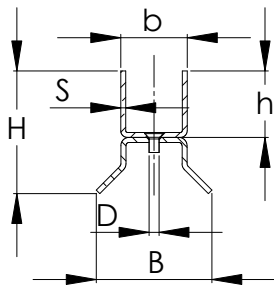

NIKO Profil Nr.	32.000	33.000	34.000	35.000
Führungsschiene Nr.	32.006	33.006	34.006	35.006
Passend zu Laufschiene Nr.	21.000	23.000/24.000	24.000/25.000	26.000/27.000
Abmessung B (mm)	50	50	70	70
Abmessung H (mm)	37	47	80	90
Abmessung D (mm)	M5	M5	M6	M6
Abmessung b (mm)	15	25	40	60
Abmessung h (mm)	15	25	40	50
Abmessung s (mm)	1	2	3	4

## Untere Führungsschiene mit Nylon-Dübel

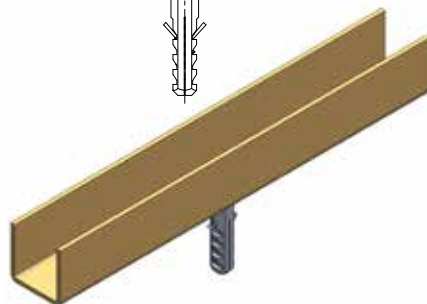
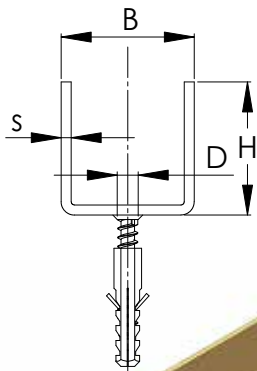

NIKO Profil Nr.	32.000	33.000	34.000	35.000
Führungsschiene Nr.	32.002	33.002	34.002	35.002
Passend zu Laufschiene Nr.	21.000	23.000/24.000	24.000/25.000	26.000/27.000
Abmessung B (mm)	15	25	40	60
Abmessung H (mm)	15	25	40	50
Abmessung D (mm)	5	5	6	6
Abmessung s (mm)	1	2	3	4

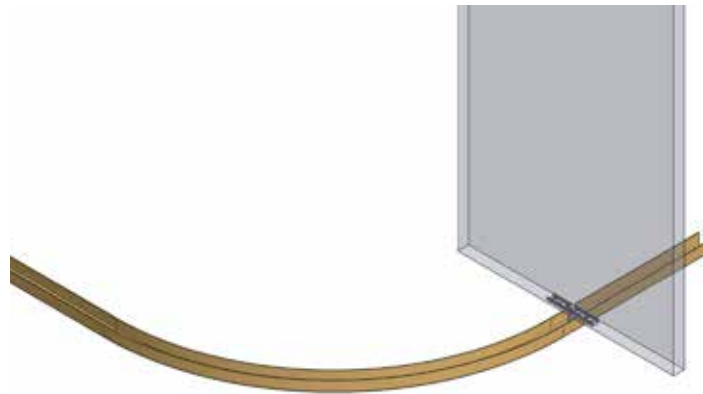
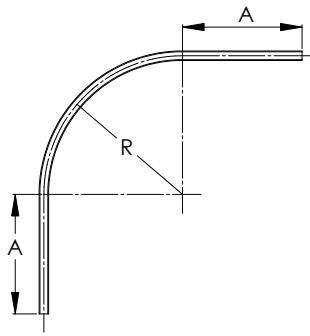

NIKO Profil Nr.	32.000	33.000	34.000	35.000	35.0002
U-Schienenbogen Nr.	32.C06	33.C07	34.C06	35.C08	35.C10
Passend zu oberen Bogen	21.C06	23.C07	24.C06/ 25.C06	26.C08	26.C10
Abmessung R (mm)	650 ± 10	690 ± 15	580 ± 15	770 ± 20	1035 ± 20
Abmessung L (mm)	2000	2000	2000	3000	3000
Abmessung A (mm)	500	460	500	900	680

## Steinklaue

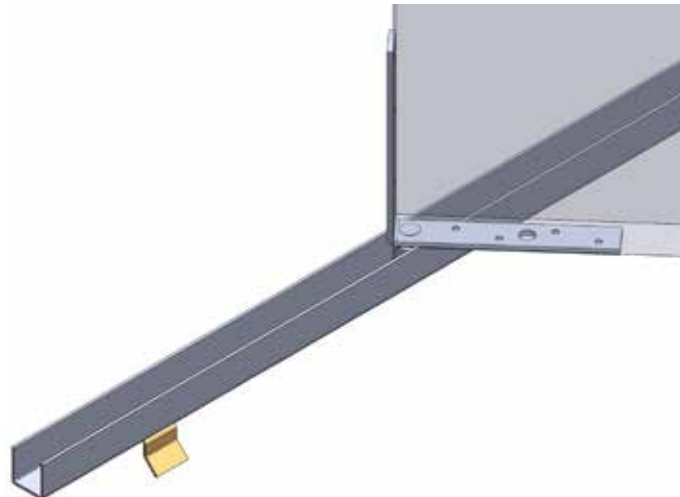
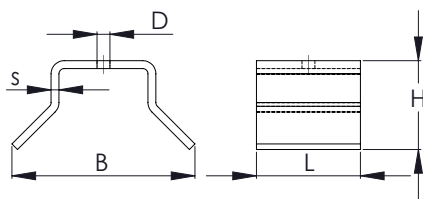

NIKO Profil Nr.	32.000/33.000	34.000/35.000
Steinklaue Nr.	32.B00	34.B00
Abmessung B (mm)	50	70
Abmessung H (mm)	20	35
Abmessung L (mm)	25	40
Abmessung D (mm)	M5	M6
Abmessung s (mm)	2	3

## Winkelführung unten, mittige Rolle

Typ .N95-85 / .M95-85

Führungsrolle auf Stahlwinkel, galvanisch verzinkt mit Nylon- oder Messingrolle.

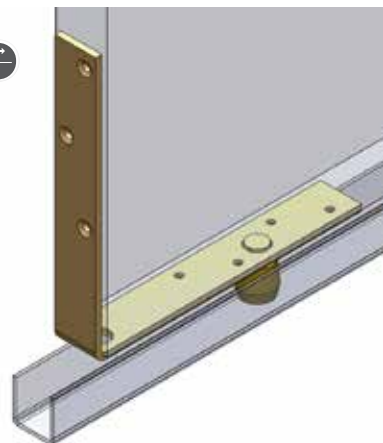
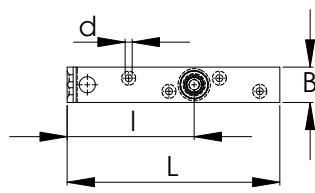
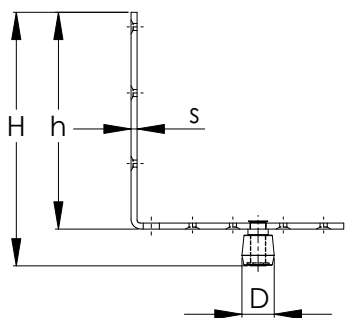

NIKO Profil Nr.	32.000	33.000	33.000	34.002	34.000	35.000	35.000
NYLON	32.N95	33.N95	33.N85	34.N95	34.N85	35.N95	35.N85
MESSING	32.M95	33.M95	33.M85	34.M95	34.M85	35.M95	35.M85
Passend zu Tragwinkel Nr.	21.F95	23.F95	24.F95	24.F95	25.F95	25.F95	26.F95
Abmessung B (mm)	20	30	35	35	40	40	50
Abmessung H (mm)	140	182	238	250	290	300	360
Abmessung L (mm)	125	160	200	205	255	255	320
Abmessung D (mm)	12	19	19	32	32	50	50
Abmessung h (mm)	125	160	205	215	260	255	310
Abmessung l (mm)	70	80	115	120	125	155	155
Abmessung d (mm)	4.8	5.3	7	7	8.4	8.4	10.5
Abmessung s (mm)	4	5	6	6	8	8	10

## Winkelführung unten, zu Tragwinkel Ausführung "A"

Typ .N94-84 / .M94-84

Führungsrolle auf Stahlwinkel, galvanisch verzinkt mit Nylon- oder Messingrolle, an der Torblattkante montiert

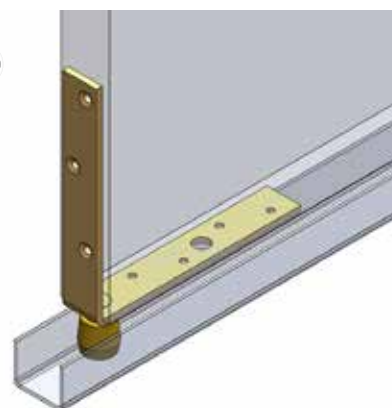
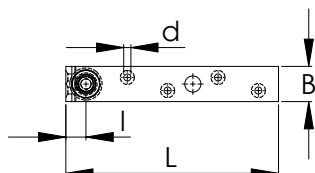
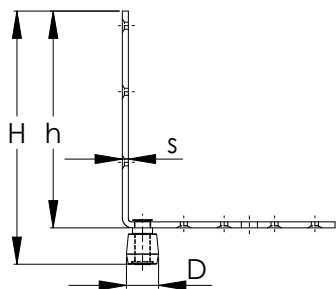

NIKO Profil Nr.	32.000	33.000	33.000	34.002	34.000	35.000	35.000
NYLON	32.N94	33.N94	33.N84	34.N94	34.N84	35.N94	35.N84
MESSING	32.M94	33.M94	33.M84	34.M94	34.M84	35.M94	35.M84
Passend zu Tragwinkel Nr.	21.F94	23.F94	24.F94	24.F94	25.F94	25.F94	26.F94
Abmessung B (mm)	20	30	35	35	40	40	50
Abmessung H (mm)	140	182	238	250	290	300	360
Abmessung L (mm)	125	160	200	205	255	255	320
Abmessung D (mm)	12	19	19	32	32	50	50
Abmessung h (mm)	125	160	205	215	260	255	310
Abmessung l (mm)	15	20	20	20	30	30	44
Abmessung d (mm)	4.8	5.3	7	7	8.4	8.4	10.5
Abmessung s (mm)	4	5	6	6	8	8	10

### Schwere Schiebetorbeschläge

Technische Änderungen behalten wir uns vor  
Die im Katalog abgebildeten Produktfotos und Zeichnungen  
entsprechen nicht immer allen lieferbaren Grössen

Ver. Dez. 2015

[www.niko.eu.com](http://www.niko.eu.com)



## Winkelführung unten, zu Tragwinkel Ausführung "B" rechts

Typ .N97-87/.M97-87



Führungsrolle auf Stahlwinkel, galvanisch verzinkt mit Nylon- oder Messingrolle, rechts auskragend montiert.

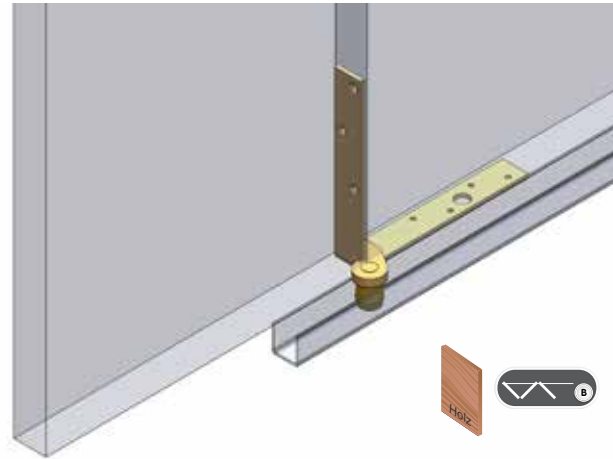
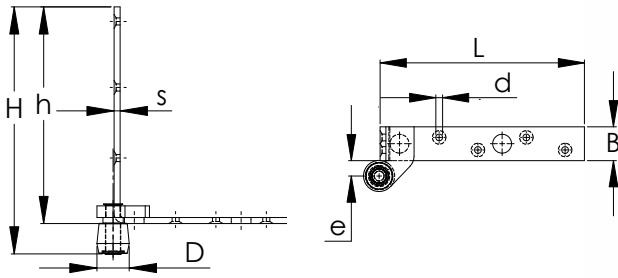

NIKO Profil Nr.	32.000	33.000	33.000	34.002	34.000	35.000	35.000
NYLON	32.N97	33.N97	33.N87	34.N97	34.N87	35.N97	35.N87
MESSING	32.M97	33.M97	33.M87	34.M97	34.M87	35.M97	35.M87
Passend zu Tragwinkel Nr.	21.F97	23.F97	24.F97	24.F97	25.F97	25.F97	26.F97
Abmessung B (mm)	20	30	35	35	40	40	50
Abmessung H (mm)	136	180	235	245	290	300	360
Abmessung L (mm)	125	160	205	205	255	255	320
Abmessung D (mm)	12	19	19	32	32	50	50
Abmessung h (mm)	125	160	215	215	260	255	320
Abmessung d (mm)	4.8	5.3	7	7	8.5	8.5	10.5
Abmessung e (mm)	15	15	16	16	35	35	35
Abmessung s (mm)	4	5	6	6	8	8	10

Schiebetorbeschläge

## Winkelführung unten, zu Tragwinkel Ausführung "B" links

Typ .N98-88/.M98-88

Führungsrolle auf Stahlwinkel, galvanisch verzinkt mit Nylon- oder Messingrolle links auskragend montiert.

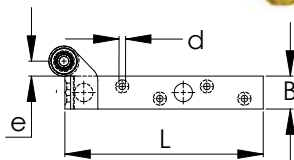
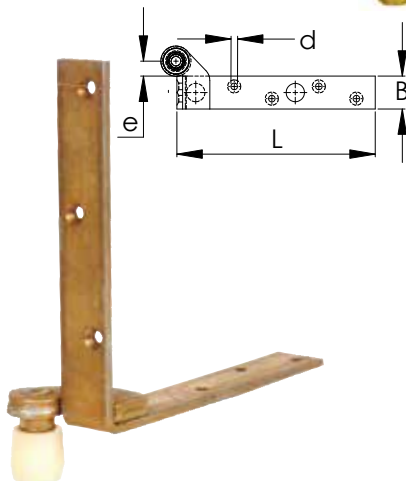
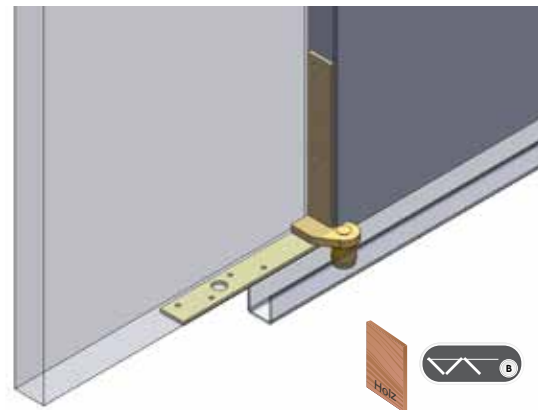
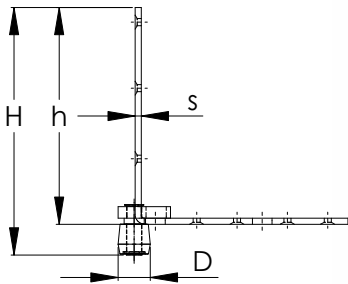

NIKO Profil Nr.	32.000	33.000	33.000	34.002	34.000	35.000	35.000
NYLON	32.N98	33.N98	33.N88	34.N98	34.N88	35.N98	35.N88
MESSING	32.M98	33.M98	33.M88	34.M98	34.M88	35.M98	35.M88
Passend zu Tragwinkel Nr.	21.F98	23.F98	24.F98	24.F98	25.F98	25.F98	26.F98
Abmessung B (mm)	20	30	35	35	40	40	50
Abmessung H (mm)	136	180	235	245	290	300	360
Abmessung L (mm)	125	160	205	205	255	255	320
Abmessung D (mm)	12	19	19	32	32	50	50
Abmessung h (mm)	125	160	215	215	260	255	320
Abmessung d (mm)	4.8	5.3	7	7	8.5	8.5	10.5
Abmessung e (mm)	15	15	16	16	35	35	35
Abmessung s (mm)	4	5	6	6	8	8	10

Führungsrolle auf Stahlwinkel, galvanisch verzinkt mit Nylon- oder Messingrolle, gerade auskragend montiert.

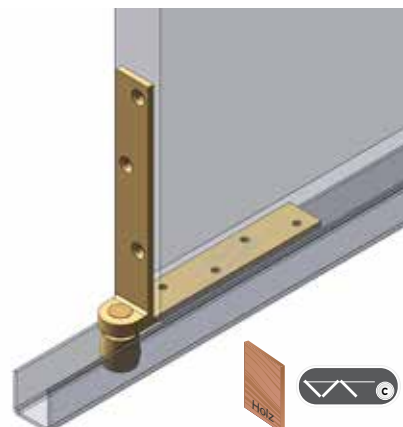
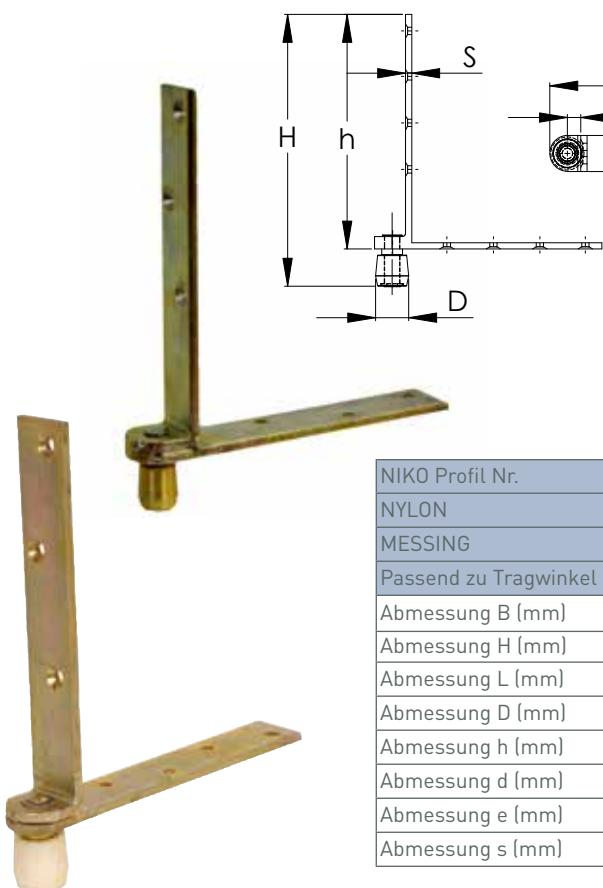

NIKO Profil Nr.	32.000	33.000	33.000	34.002	34.000	35.000	35.000
NYLON	32.N96	33.N96	33.N86	34.N96	34.N86	35.N96	35.N86
MESSING	32.M96	33.M96	33.M86	34.M96	34.M86	35.M96	35.M86
Passend zu Tragwinkel Nr.	21.F96	23.F96	24.F96	24.F96	25.F96	25.F96	26.F96
Abmessung B (mm)	20	30	35	35	40	40	50
Abmessung H (mm)	160	190	249	265	307	328	348
Abmessung L (mm)	130	160	205	220	280	280	320
Abmessung D (mm)	12	19	19	32	32	50	50
Abmessung h (mm)	142	165	225	230	270	280	300
Abmessung d (mm)	4.8	5.3	7	7	8.5	8.5	10.5
Abmessung e (mm)	7	8	16	12	14	14	16
Abmessung s (mm)	4	5	6	6	8	8	10

## Führungsrolle Nietverbindung

## Typ .N48 / .M48

Führungsrolle mit Stahlbolzen zum Vernieten, Ausführung mit Nylon- oder Messingrolle.

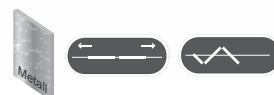
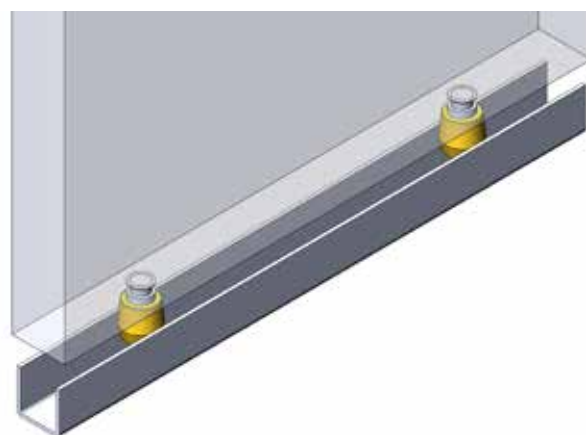
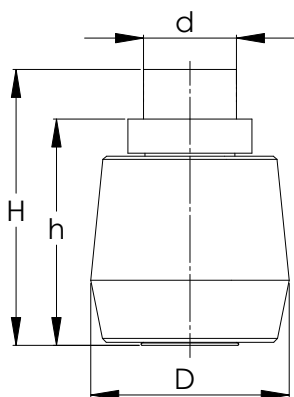

NIKO Profil Nr.	33.000	34.000	35.000
NYLON	33.N48	34.N48	35.N48
MESSING	33.M48	34.M48	35.M48
Abmessung H (mm)	34	46	60
Abmessung D (mm)	19	32	50
Abmessung h (mm)	25	36	47
Abmessung d (mm)	8.5	15.2	19.8

## Führungsrolle Schraubverbindung

Typ .N49/.M49



Führungsrolle mit Stahlbolzen zum Verschrauben mit Mutter und Sicherungsscheibe, Ausführung mit Nylon- oder Messingrolle. Siehe Montagebeispiel auf Seite 96.

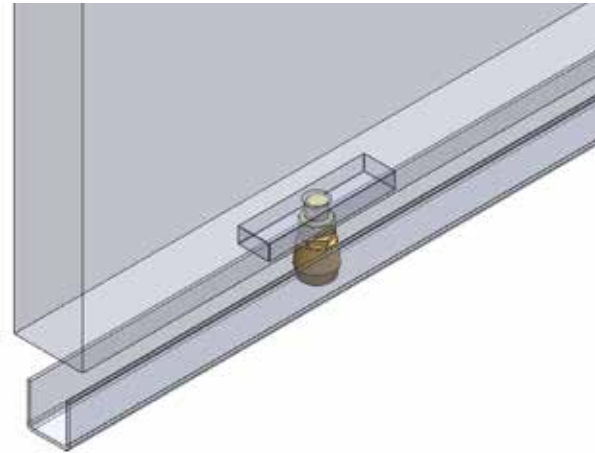
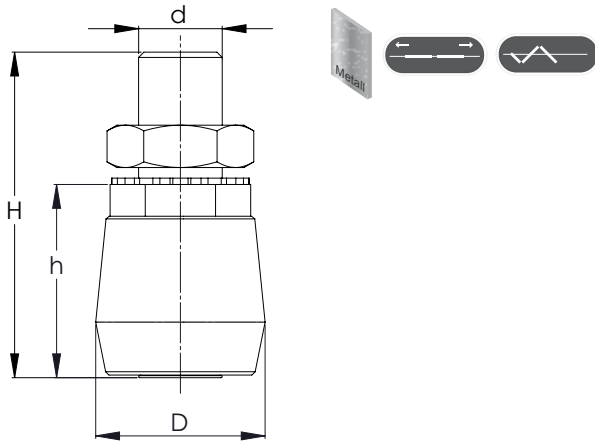

NIKO Profil Nr.	33.000	34.000	35.000
NYLON	33.N49	34.N49	35.N49
MESSING	33.M49	34.M49	35.M49
Abmessung H (mm)	46	56	83
Abmessung D (mm)	19	32	50
Abmessung h (mm)	26	36	50
Abmessung d (mm)	M10	M12	M20

Schiebetorbeschläge

## Führungsrolle Dübelverbindung

Typ .N58/.M58

Führungsrolle mit Schraube und Nyldübel, Ausführung mit Nylon- oder Messingrolle. Siehe Montagebeispiel auf Seite 96.

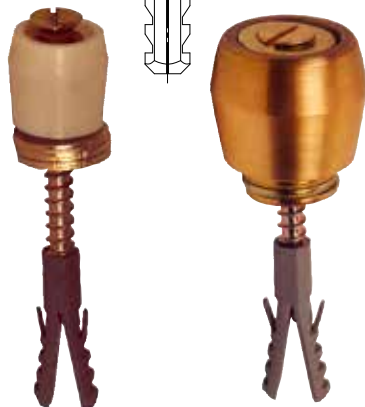
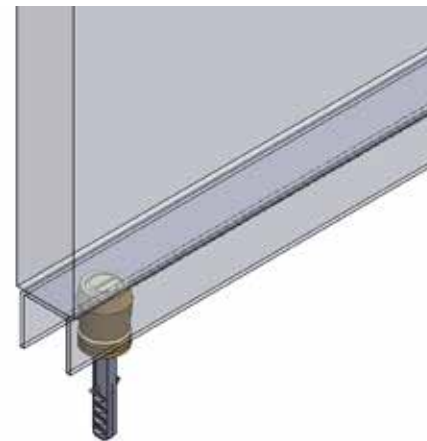
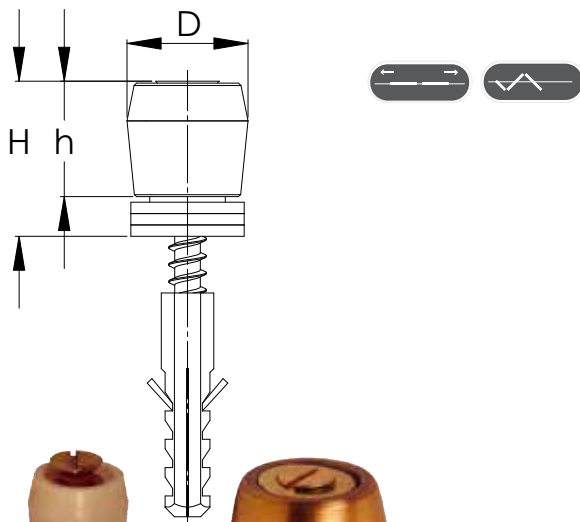

NIKO Profil Nr.	32.000	33.000	34.000	35.000
NYLON	32.N58	33.N58	34.N58	35.N58
MESSING	32.M58	33.M58	34.M58	35.M58
Abmessung H (mm)	17	26	40	55
Abmessung D (mm)	12	19	32	50
Abmessung h (mm)	13	21	30	42

## Führungsrolle auf Flansch

Typ .N00/.M00

Führungsrolle Nylon oder Messing auf Stahlflansch, zum Auf- oder Einbauen am Torblatt. Siehe Montagebeispiel auf Seite 96.

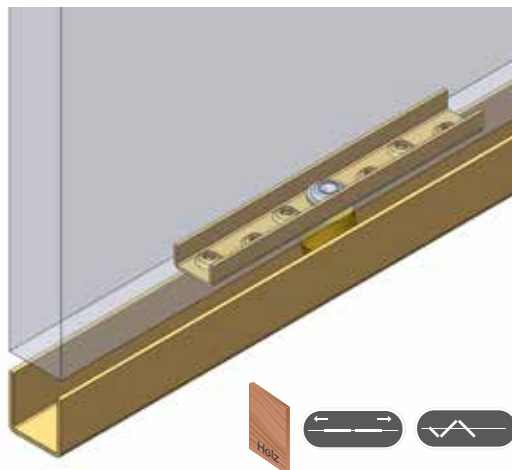
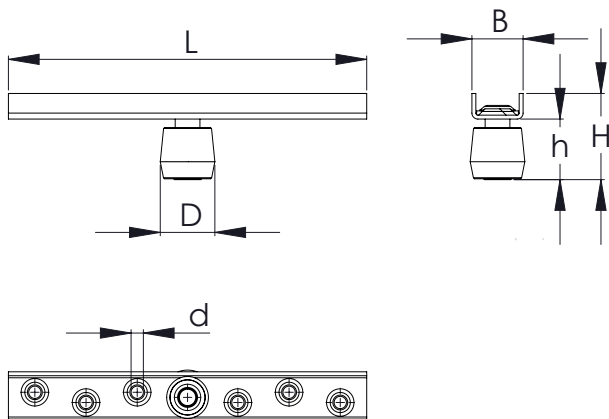

NIKO Profil Nr.	32.000	33.000	34.000	35.000
NYLON	32.N00	33.N00	34.N00	35.N00
MESSING	32.M00	33.M00	34.M00	35.M00
Abmessung B (mm)	22	25	30	38
Abmessung H (mm)	23	35	50	65
Abmessung L (mm)	100	160	210	264
Abmessung D (mm)	12	19	32	50
Abmessung h (mm)	15	25	36	48
Abmessung d (mm)	4.8	5.3	6.5	7.5

## Winkelführung - Rolle

Typ .N53/.M53

Führungsrolle auf Stahlwinkel justierbar, Nylon- oder Messingrolle

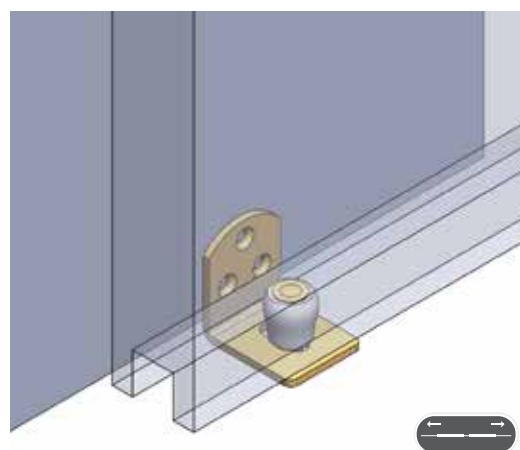
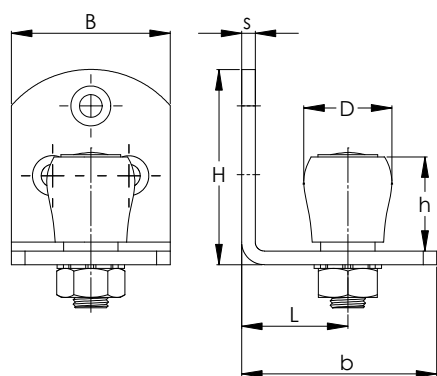

NIKO Profil Nr.	32.000	33.000
NYLON	32.N53	33.N53
MESSING	32.M53	33.M53
Abmessung B (mm)	35	35
Abmessung H (mm)	43	43
Abmessung D (mm)	12	19
Abmessung L (mm)	25	25
Abmessung h (mm)	16	22
Abmessung b (mm)	43	43
Abmessung s (mm)	3	3



# Winkelführung-Gleitstück

Typ .U53



Nylon Führungsgleiter auf Stahlwinkel, justierbar. Siehe Montagebeispiel auf Seite 96.

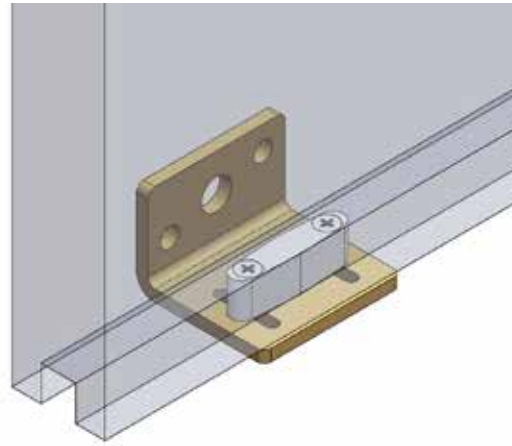
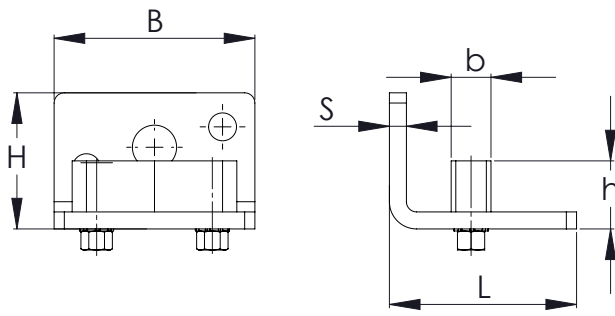

NIKO Profil Nr.	32.000	33.000
Winkelführung-Gleitstück Nr.	32.U53	33.U53
Abmessung B (mm)	60	80
Abmessung H (mm)	40	50
Abmessung L (mm)	55	70
Abmessung b (mm)	12	20
Abmessung h (mm)	20	26
Abmessung s (mm)	5	6

Schiebetorbeschläge

# Gleitstück Dübel

Typ .U54

Nylon Führungsgleiter mit Dübel und Senkkopfschrauben. Siehe Montagebeispiel auf Seite 96.

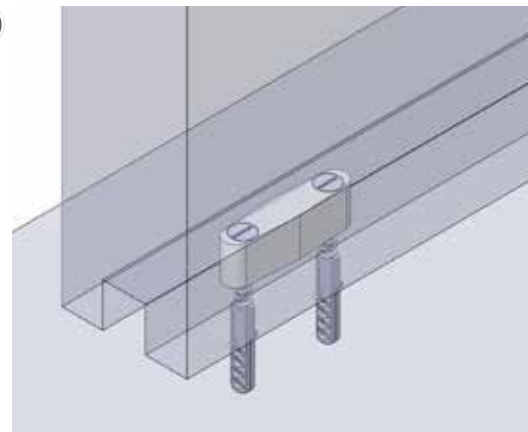
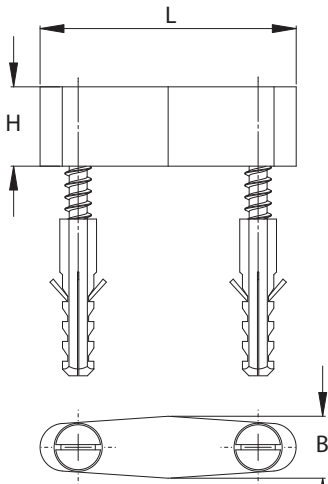

NIKO Profil Nr.	32.000	33.000
Gleitstück Dübel Nr.	32.U54	33.U54
Abmessung B (mm)	12	20
Abmessung H (mm)	15	20
Abmessung L (mm)	50	70

Andruckstück Nylon, weiß, mit zwei Befestigungslöchern

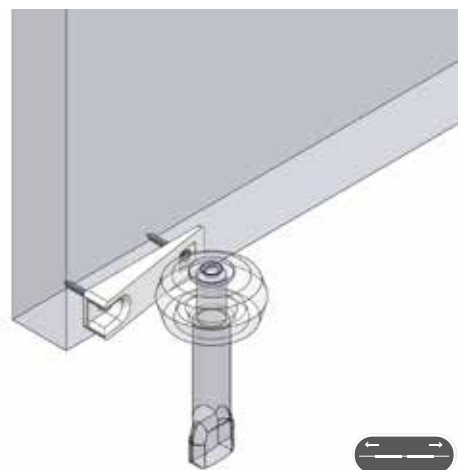
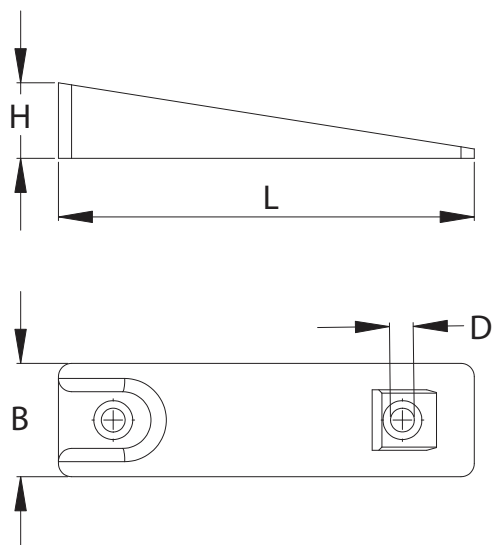

NIKO Art Nr.	38.E54	38.E55
Abmessung B (mm)	30	40
Abmessung H (mm)	20	26
Abmessung L (mm)	110	120
Abmessung D (mm)	6.5	6.8

## Schildkrötenführung

## Typ .E18/.E19/.E20

Verstellbare Schildkrötenführung aus Nylon oder Temperguss, befahrbarer Bodenführung, stabile Ausführung inklusive Schrauben und Dübeln. Siehe Montagebeispiel auf Seite 95.

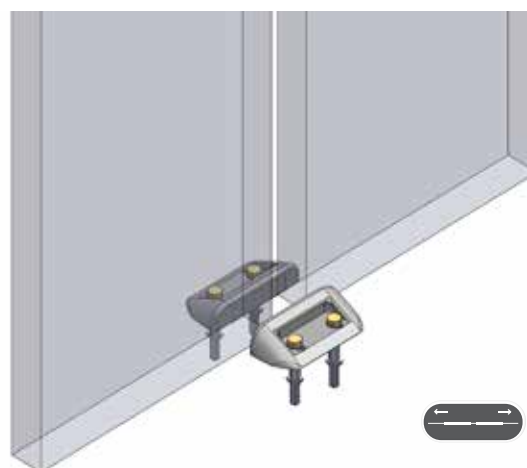
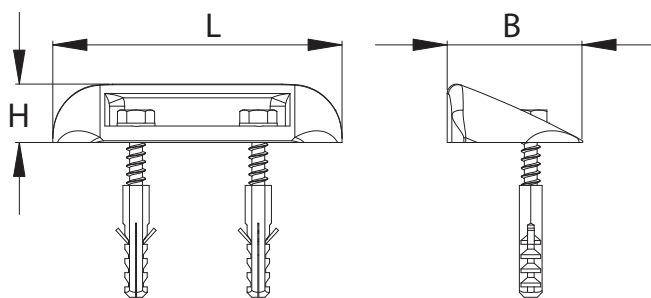

NIKO Art Nr.	38.E18	38.E19	38.E20
	NYLON	TEMPERGUSS	
Abmessung B (mm)	74	74	110
Abmessung H (mm)	32	32	40
Abmessung L(mm)	150	150	240

## Gleitrolle auf Platte

Typ . X59



Nylongleitrolle, weiß, auf galvanisch verzinkter Stahlplatte. Siehe Montagebeispiel auf Seite 95.

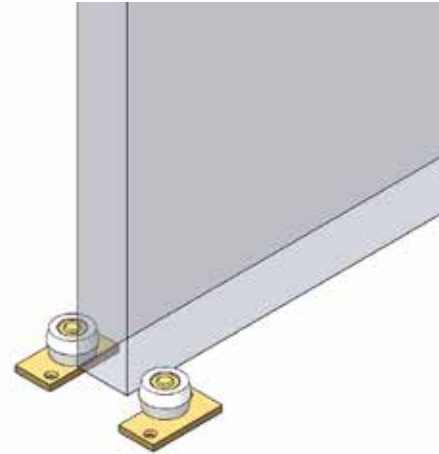
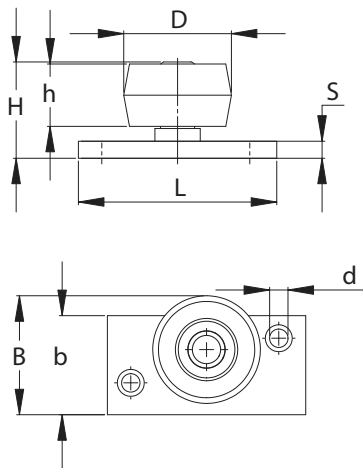

NIKO Art Nr.	38.X59
Abmessung B (mm)	42
Abmessung H (mm)	33
Abmessung L (mm)	70
Abmessung D (mm)	38
Abmessung b (mm)	34
Abmessung h (mm)	22
Abmessung d (mm)	6.5
Abmessung s (mm)	6

Schiebetorbeschläge

## Führungsrollen auf Platte

Typ .X65/66

Nylonführungsrollen auf Stahlplatte lang, verstellbar. Siehe Montagebeispiel auf Seite 96.

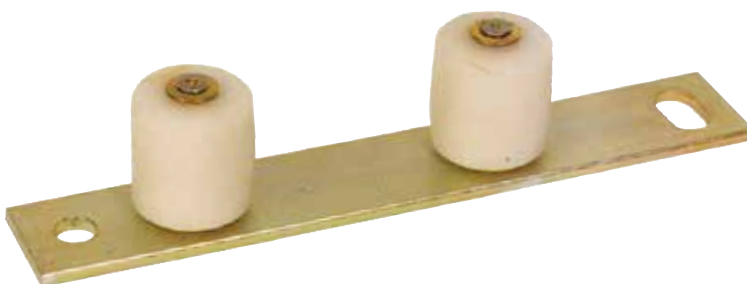
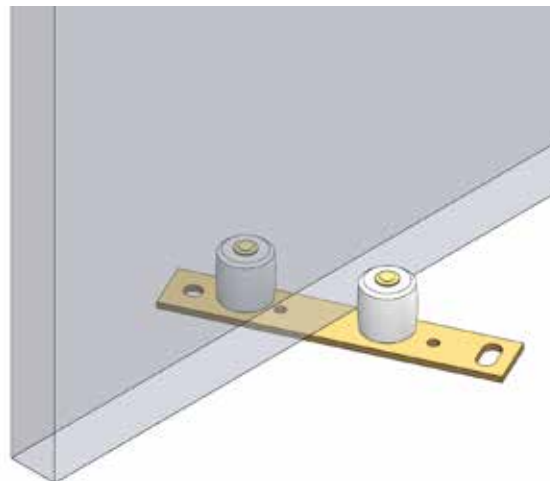
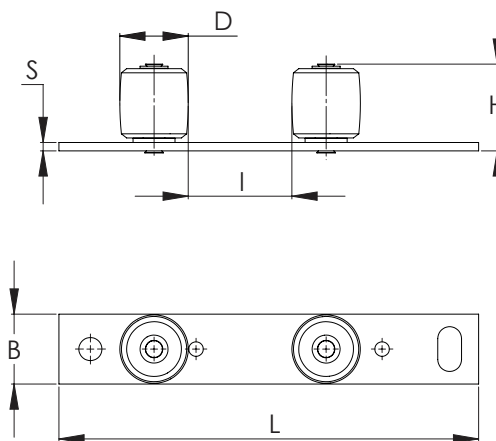

NIKO Art Nr.	38.X65	38.X66
Abmessung B (mm)	35	50
Abmessung H (mm)	38	57
Abmessung L (mm)	210	300
Abmessung D (mm)	32	50
Abmessung l (mm)	27/48/53/72	45/75/85/115
Abmessung s (mm)	6	6

Nylonführungsrolle mit Gewindeschraubteil, zylindrisch. Siehe Montagebeispiel auf Seite 95.

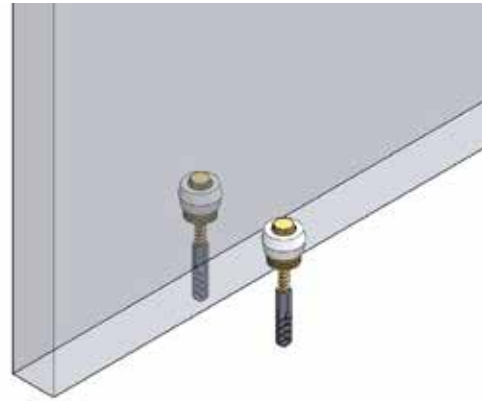
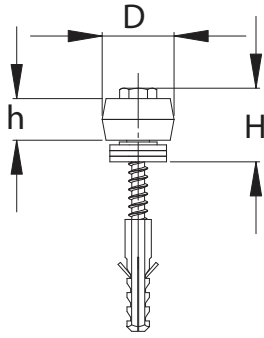

NIKO Art Nr.	38.X08	38.X09
Abmessung H (mm)	36	60
Abmessung D (mm)	38	75
Abmessung h (mm)	22	34

# Führungsrolle

## Typ .X10/11

Nylonführungsrolle mit Steinanker zum Verkleben.

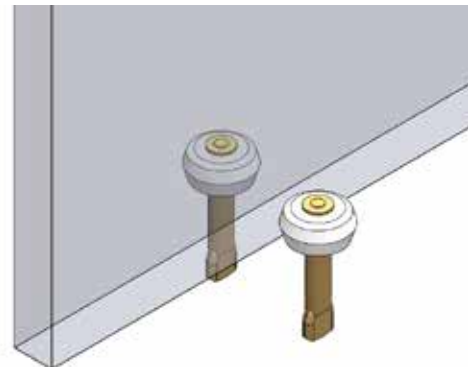
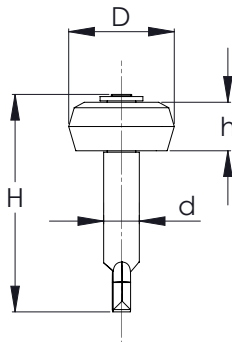

NIKO Art Nr.	38.X10	38.X11
Abmessung H (mm)	115	146
Abmessung D (mm)	39	75
Abmessung h (mm)	22	35
Abmessung d (mm)	12	25

## Führungsrolle

Typ .X69



Nylonführungsrolle mit Schraubverbindung, zylindrisch ( ohne Anschraubwinkel )

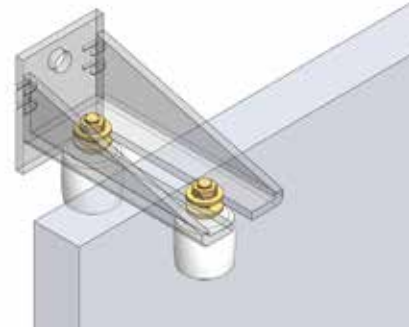
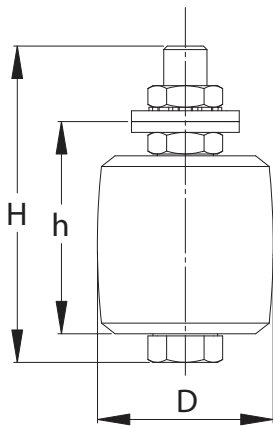

Schiebetorbeschläge

NIKO Art Nr.	38.X69
Abmessung H (mm)	88
Abmessung D (mm)	50
Abmessung h(mm)	60

## Führungsrolle

Typ .X70

Obere Führungsrolle mit Anschraubwinkel aus galvanisch verzinktem Stahl, verstellbar

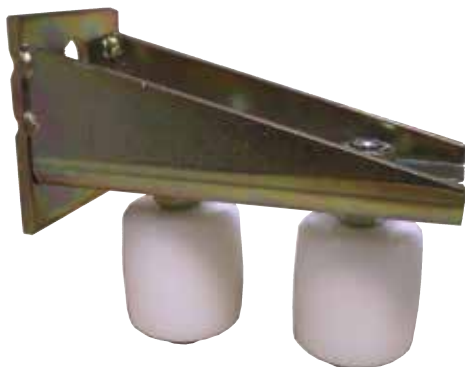
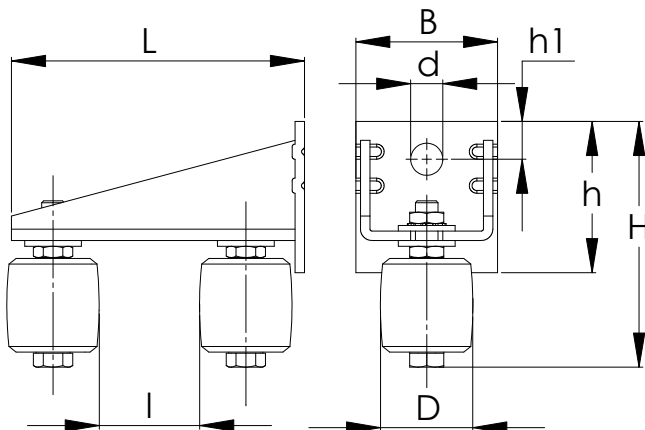

NIKO Art Nr.	38.X70
Abmessung B (mm)	75
Abmessung H (mm)	130
Abmessung L(mm)	155
Abmessung D (mm)	50
Abmessung h (mm)	20
Abmessung l (mm)	60
Abmessung d (mm)	17
Abmessung h1 (mm)	20



**Schwere Schiebetorbeschläge**  
 Technische Änderungen behalten wir uns vor  
 Die im Katalog abgebildeten Produktfotos und Zeichnungen  
 entsprechen nicht immer allen lieferbaren Grössen

Ver. Dez. 2015

[www.niko.eu.com](http://www.niko.eu.com)



Obere Führungseinheit in verzinktem Laufprofil, verstellbar, zum Einbetonieren, Laufrollen Nylon, zylindrisch

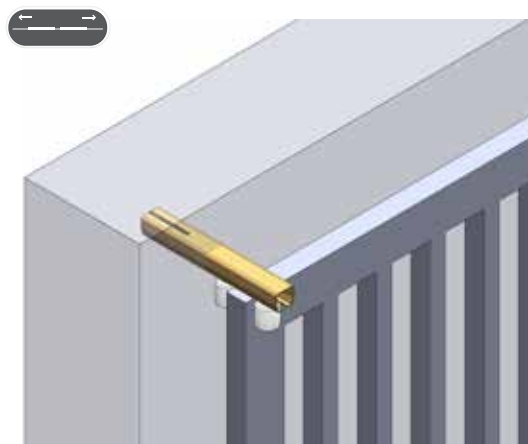
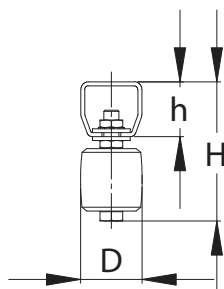
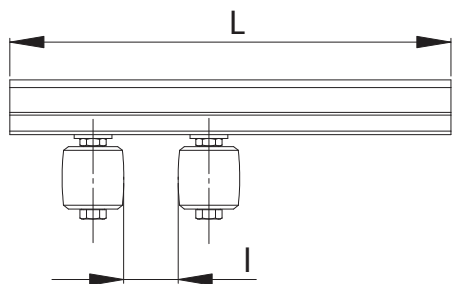

NIKO Art Nr.	38.X71
Abmessung H (mm)	110
Abmessung L (mm)	450
Abmessung D (mm)	50
Abmessung h (mm)	43.5
Abmessung l (mm)	200

## Griffmulden

## Typ .400/401

Griffmulde für schwere Schiebetore. Speziell gekröpfte Ausführung für eine sichere Bedienung. Versenkbarer Mutschelgriff aus verzinktem Stahlblech, S=1.2mm, oder Edelstahl, mit Lochung zum Verschrauben oder Vernieten.

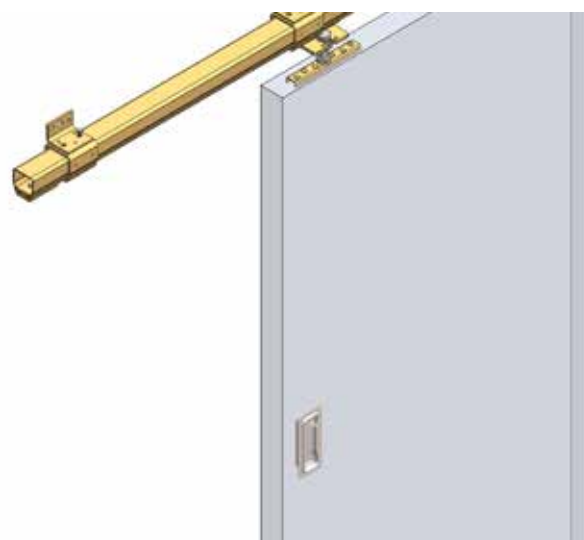
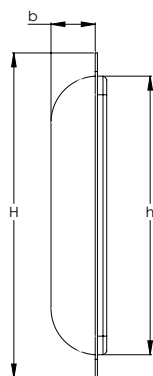
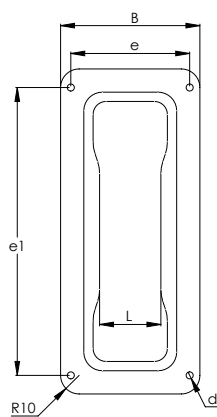

Ausführung	Art. -Nr	H	e1	B	e	d	L	h	b
Griffmulde mit Lochung verzinkt blau passiviert	X5.400	175mm	155mm	75mm	64mm	3.8mm	133mm	145mm	20mm
Griffmulde mit Lochung Edelstahl A4	X5.401	175mm	155mm	75mm	64mm	3.8mm	33mm	145mm	20mm

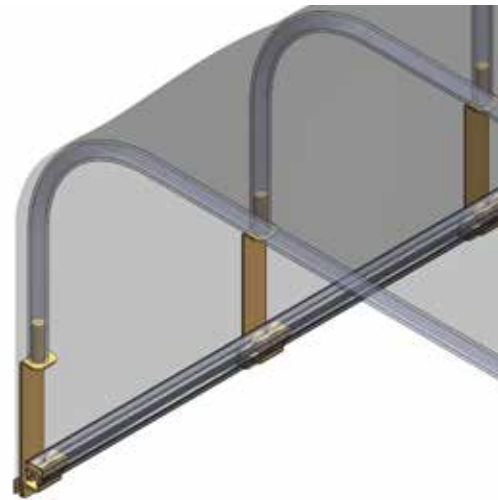
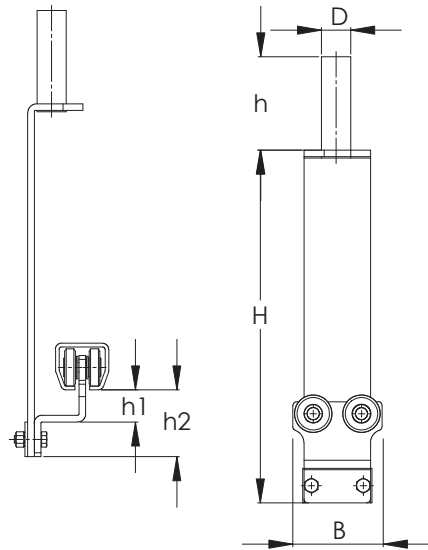

NIKO Profil Nr.	23.000	23.000
Rollapparat Nr.	23.X81	23.X84
Tragkraft pro Rollapparat (SWL kg)	40	40
Abmessung B (mm)	68	68
Abmessung H (mm)	260	295
Abmessung D (mm)	20	20
Abmessung h (mm)	70	70
Abmessung h1 (mm)	24	24
Abmessung h2 (mm)	50	50

Schiebetorbeschläge

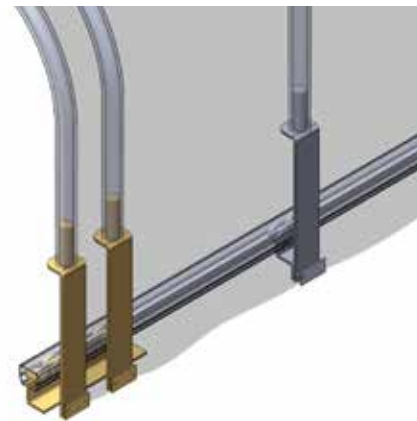
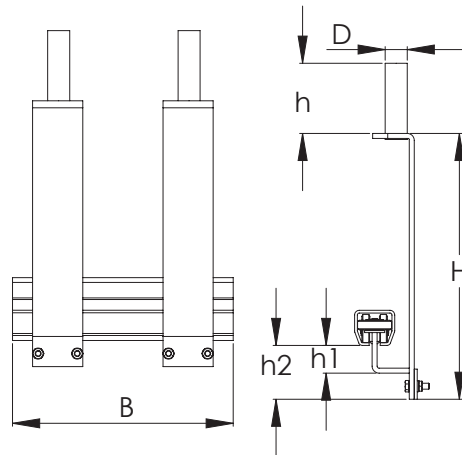
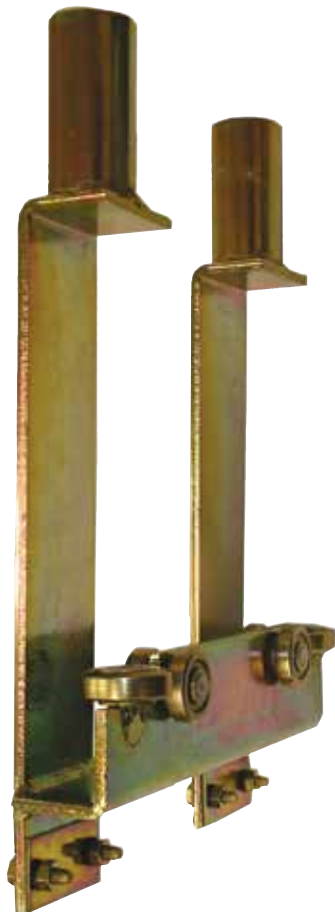

NIKO Profil Nr.	23.000	23.000
Rollapparat Nr.	23.X82	23.X86
Tragkraft pro Rollapparat (SWL kg)	40	40
Abmessung B (mm)	218	218
Abmessung H (mm)	260	295
Abmessung D (mm)	20	20
Abmessung h (mm)	70	70
Abmessung h1 (mm)	24	24
Abmessung h2 (mm)	50	50

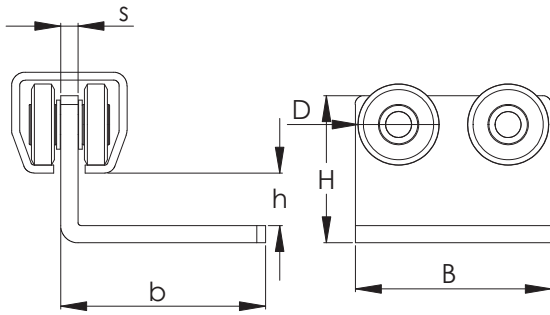

NIKO Profil Nr.	23.000
Rollapparat Nr.	23.R53
Tragkraft pro Rollapparat (SWL kg)	40
Abmessung B (mm)	68
Abmessung H (mm)	51
Abmessung D (mm)	28
Abmessung h (mm)	18
Abmessung b (mm)	70
Abmessung s (mm)	5

# Winkelrollapparat für LKW-Planen

## Typ .X83

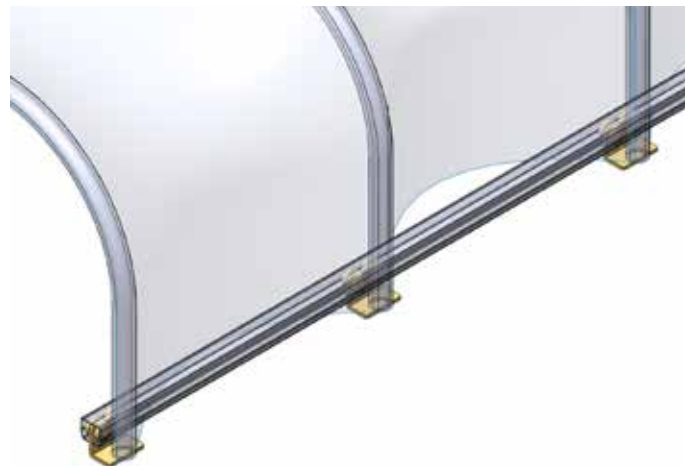
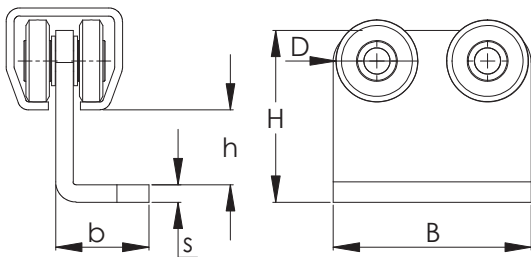

NIKO Profil Nr.	23.000
Rollapparat Nr.	23.X83
Tragkraft pro Rollapparat (SWL kg)	40
Abmessung B (mm)	68
Abmessung H (mm)	50
Abmessung D (mm)	28
Abmessung h (mm)	18
Abmessung b (mm)	38
Abmessung s (mm)	5

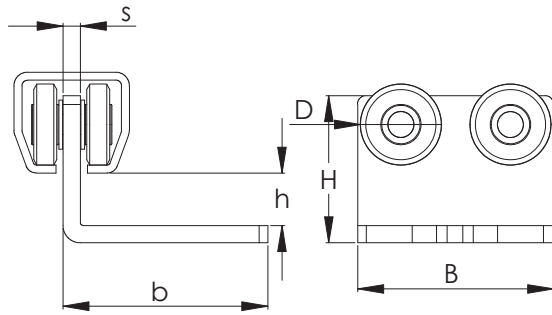

NIKO Profil Nr.	23.000
Rollapparat Nr.	23.R56
Tragkraft pro Rollapparat (SWL kg)	40
Abmessung B (mm)	70
Abmessung H (mm)	56
Abmessung D (mm)	28
Abmessung h (mm)	25
Abmessung b (mm)	65
Abmessung s (mm)	6

Schiebetorbeschläge

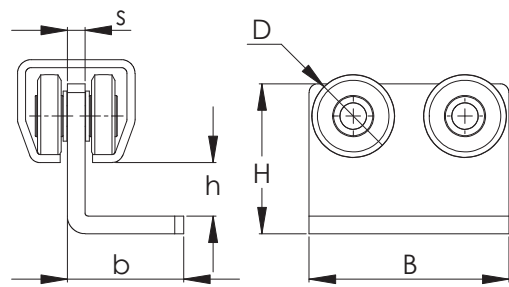

NIKO Profil Nr.	23.000
Rollapparat Nr.	23.X73
Tragkraft pro Rollapparat (SWL kg)	40
Abmessung B (mm)	68
Abmessung H (mm)	58
Abmessung D (mm)	28
Abmessung h (mm)	25
Abmessung b (mm)	32
Abmessung s (mm)	6

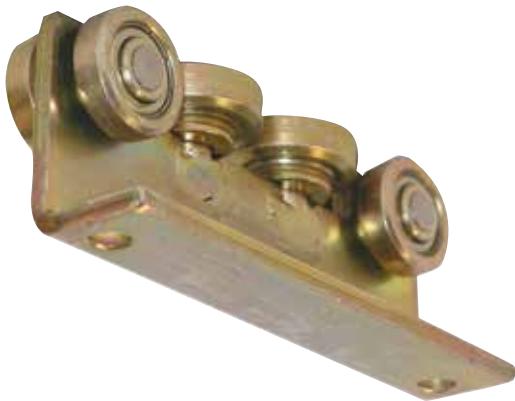
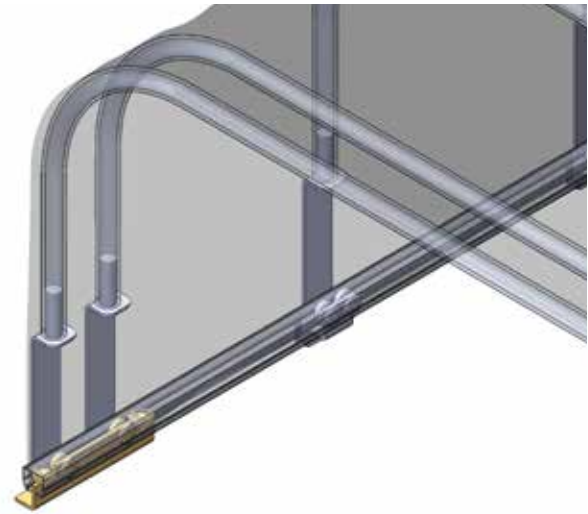
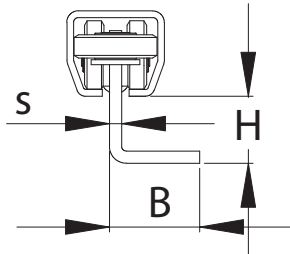
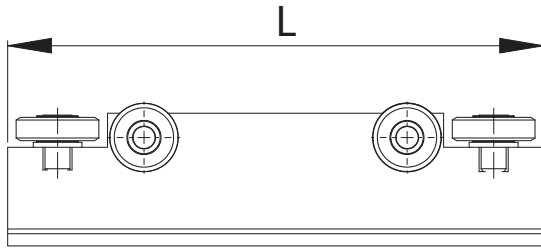

NIKO Profil Nr.	23.000
Rollapparat Nr.	23.X87
Tragkraft pro Rollapparat (SWL kg)	40
Abmessung B (mm)	30
Abmessung H (mm)	27
Abmessung L (mm)	130
Abmessung s (mm)	6

## NIKO Edelstahl - Beschläge

## Typ .A2 / A4





# NIKO Laufschienenprofile in Edelstahl



NIKO Profil Nr.	Abmessungen			
	h (mm)	b (mm)	d (mm)	s (mm)
21.050 Edelstahl (A2)	28,00	30,00	8,00	1,75
21.070 Edelstahl (A4)	28,00	30,00	8,00	1,75
23.050 Edelstahl (A2)	35,00	40,00	11,00	2,75
23.070 Edelstahl (A4)	35,00	40,00	11,00	2,75
24.050 Edelstahl (A2)	43,50	48,50	15,00	3,20
24.070 Edelstahl (A4)	43,50	48,50	15,00	3,00
25.050 Edelstahl (A2)	60,00	65,00	18,00	3,60
25.070 Edelstahl (A4)	60,00	65,00	18,00	4,00

Schiebetorbeschläge

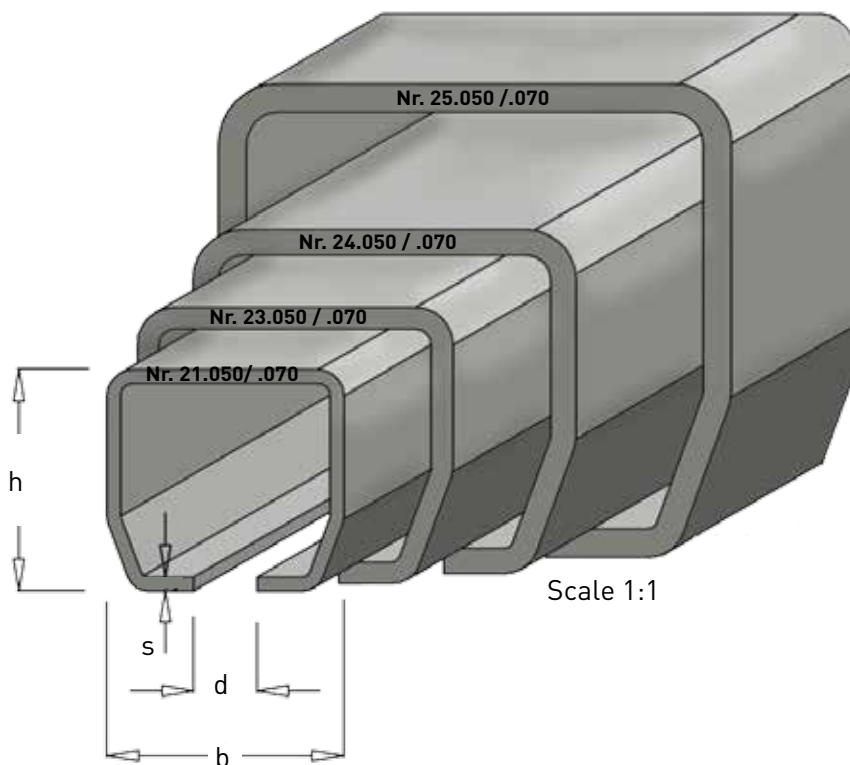

# Schienenbögen in Edelstahl



NIKO Profil Type	21.050/.070	23.050/.070	24.050/.070	25.050/.070
Schienenbogen 90° Nr. (A2)	51.C06	53.C07	54.C06	55.C06
Schienenbogen 90° Nr. (A4)	71.C06	73.C07	74.C06	75.C06
a (mm)	490±20	460±20	550±20	550±20
R (mm)	650±10	690±15	580±15	580±15
L (mm)	2000	2000	2000	2000

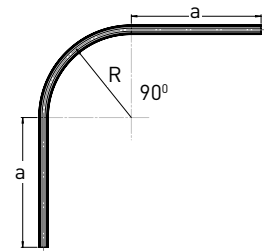

NIKO Profil Nr.	21.050/.070	21.050/.070	21.050/.070	23.050/.070	24.050/.070	
Schienenbogen 90° Nr. (A2)	51.C02	51.C03	51.C04	53.C04	54.C04	54.C09
Schienenbogen 90° Nr. (A4)	71.C02	71.C03	71.C04	73.C04	74.C04	74.C09
a (mm)	590±20	510±20	690±20	690±20	650±20	540±20
R (mm)	205±10	300±10	400±10	400±15	440±15	905±15
L (mm)	1500	1500	2000	2000	2000	2500

NIKO Profil Nr.	21.050/.070	23.050/.070	24.050/.070		25.050/.070
Schienenbogen 60° Nr. (A2)	51.C16	53.C17	54.C16	54.C19	55.C16
Schienenbogen 60° Nr. (A4)	71.C16	73.C17	74.C16	74.C19	75.C16
a (mm)	660±20	640±20	700±20	530±20	700±20
Schienenbogen 45° Nr. (A2)	51.C26	53.C27	54.C26	54.C29	55.C26
Schienenbogen 45° Nr. (A4)	71.C26	73.C27	74.C26	74.C29	75.C26
a (mm)	750±20	730±20	770±20	640±20	770±20
Schienenbogen 30° Nr. (A2)	51.C36	53.C37	54.C36	54.C39	55.C36
Schienenbogen 30° Nr. (A4)	71.C36	73.C37	74.C36	74.C39	75.C36
a (mm)	830±20	820±20	850±20	760±20	850±20
R (mm)	650±10	690±15	580±15	905±15	580±15
L (mm)	2000	2000	2000	2000	2000

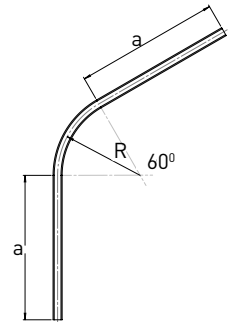

NIKO Profil Nr.	21.050/.070	23.050/.070	24.050/.070	
Schienenbogen 60° Nr. (A2)	51.C12	51.C14	53.C14	54.C14
Schienenbogen 60° Nr. (A4)	71.C12	71.C14	73.C14	74.C14
a (mm)	640±20	790±20	790±20	770±20
Schienenbogen 45° Nr. (A2)	51.C22	51.C24	53.C24	54.C24
Schienenbogen 45° Nr. (A4)	71.C22	71.C24	73.C24	74.C24
a (mm)	670±20	840±20	840±20	830±20
Schienenbogen 30° Nr. (A2)	51.C32	51.C34	53.C34	54.C34
Schienenbogen 30° Nr. (A4)	71.C32	71.C34	73.C34	74.C34
a (mm)	700±20	900±20	900±20	890±20
R (mm)	205±10	400±10	400±15	440±15
L (mm)	1500	2000	2000	2000

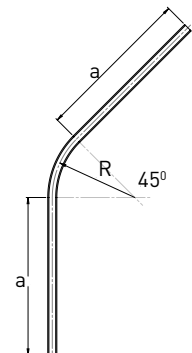
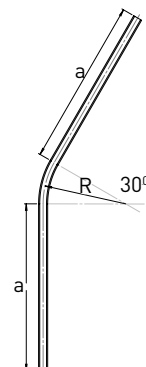

# Verbindungsmuffe

Typ .B49



In Edelstahl, zur Verbindung von zwei Schienenenden mit Stellschrauben.

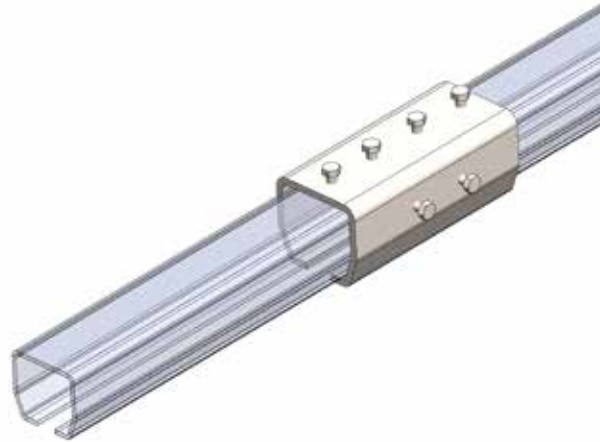
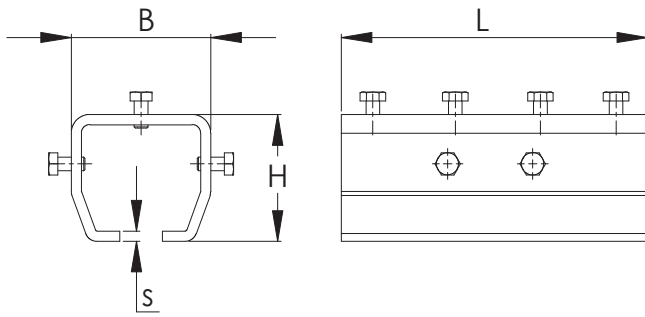

NIKO Profil Nr.	21.050/.070	23.050/.070	24.050/.070	25.050/.070
Verbindungsmuffe Nr. (A2)	51.B49	53.B49	54.B49	55.B49
Verbindungsmuffe Nr. (A4)	71.B49	73.B49	74.B49	75.B49
Abmessung B (mm)	38	50	61	81
Abmessung H (mm)	36	44	54	75
Abmessung L (mm)	85	120	150	180
Abmessung s (mm)	3	4	4	6

Schiebetorbeschläge

# Übersteckmuffe

Typ .B00

Übersteckmuffe in Edelstahl zum Schrauben oder Verschweißen an eine bauseitige Trägerkonstruktion.

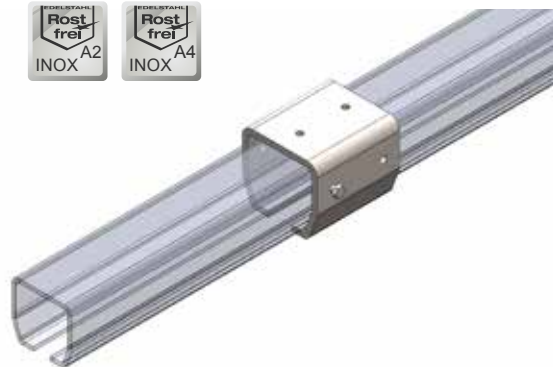
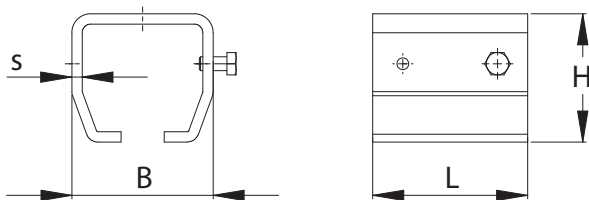

NIKO Profil Nr.	21.050/.070	23.050/.070	24.050/.070	25.050/.070
Verbindungsmuffe Nr. (A2)	51.B00	53.B00	54.B00	55.B00
Verbindungsmuffe Nr. (A4)	71.B00	73.B00	74.B00	75.B00
Abmessung B (mm)	38	50	61	81
Abmessung H (mm)	36	44	54	75
Abmessung L (mm)	40	56	68	90
Abmessung s (mm)	3	4	4	6



**Schwere Schiebetorbeschläge**  
 Technische Änderungen behalten wir uns vor  
 Die im Katalog abgebildeten Produktfotos und Zeichnungen  
 entsprechen nicht immer allen lieferbaren Größen

Ver. Dez. 2015

[www.niko.eu.com](http://www.niko.eu.com)

Schienenhalter in Edelstahl zur Wandmontage ohne Verstellmöglichkeit

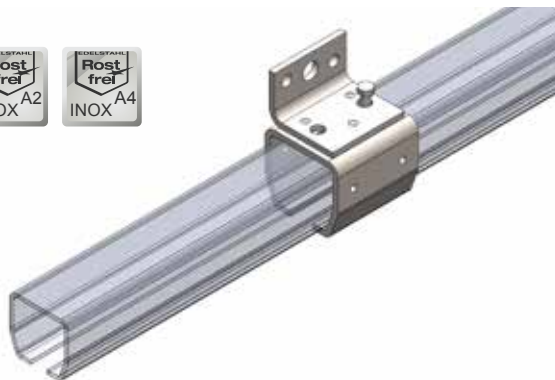
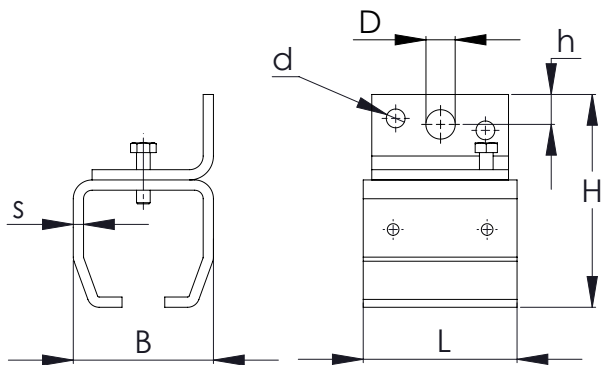

Schiebetorbeschläge



NIKO Profil Nr.	21.050/.070	23.050/.070	24.050/.070	25.050/.070
Wandbefestigungsmuffe Nr. (A2)	51.B01	53.B01	54.B01	55.B01
Wandbefestigungsmuffe Nr. (A4)	71.B01	73.B01	74.B01	75.B01
Abmessung B (mm)	38	50	61	81
Abmessung H (mm)	62	79	95	123
Abmessung L (mm)	40	56	68	90
Abmessung D (mm)	8	11	13	17
Abmessung h (mm)	10	13	16	18
Abmessung d (mm)	5.2	6.2	8.2	11
Abmessung s (mm)	3	4	4	6

# Deckenbefestigungsmuffe

## Typ .B02

Schienenhalter in Edelstahl zur Deckenmontage

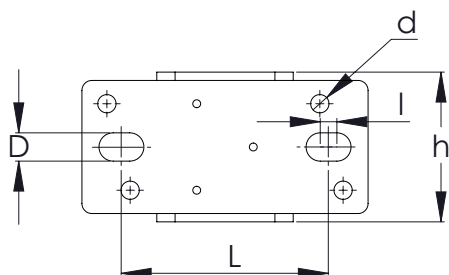
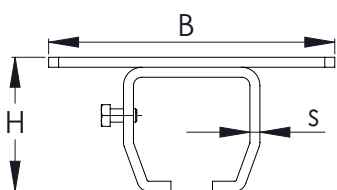

NIKO Profil Nr.	21.050/.070	23.050/.070	24.050/.070	25.050/.070
Deckenbefestigungsmuffe Nr. (A2)	51.B02	53.B02	54.B02	55.B02
Deckenbefestigungsmuffe Nr. (A4)	71.B02	73.B02	74.B02	75.B02
Abmessung B (mm)	90	115	130	171
Abmessung H (mm)	39	50	60	80
Abmessung L (mm)	64	81	94	124
Abmessung D (mm)	8	11	13	17
Abmessung h (mm)	40	56	68	90
Abmessung l (mm)	7	8	8	10
Abmessung d (mm)	5.2	6.2	8.2	11
Abmessung s (mm)	3	4	4	6

# Aufhängeklemme

Typ .B03



Edelstahlklemme zur Montage der Laufschienen an eine Flachstahlzunge.

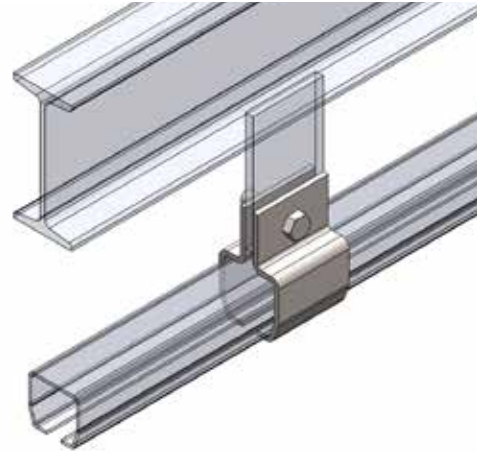
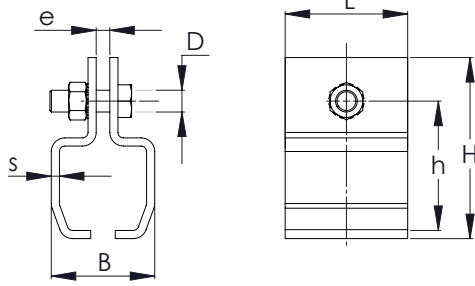

NIKO Profil Nr.	24.050/.070	25.050/.070
Aufhängeklemme Nr. (A2)	54.B03	55.B03
Aufhängeklemme Nr. (A4)	74.B03	75.B03
Abmessung B (mm)	57	77
Abmessung H (mm)	88	132
Abmessung D (mm)	M12	M16
Abmessung L (mm)	50	90
Abmessung h (mm)	70	94
Abmessung s (mm)	4	6
Abmessung e (mm)	8	10

Schiebetorbeschläge

# Höhenverstellbare Muffe

Typ .B04

Edelstahlmuffe mit justierbarem Gewindeteil.

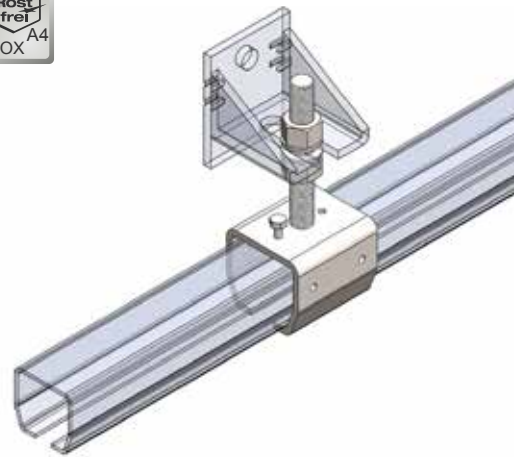
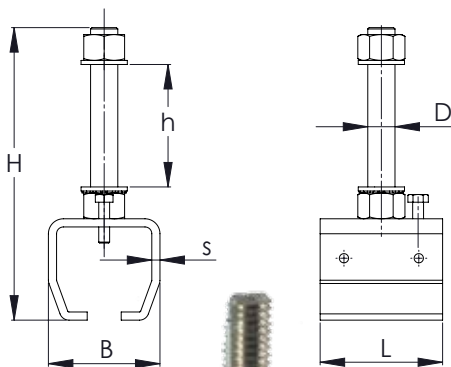

NIKO Profil Nr.	21.050/.070	23.050/.070	24.050/.070	25.050/.070
Höhenverstellbare Muffe Nr. (A2)	51.B04	53.B04	54.B04	55.B04
Höhenverstellbare Muffe Nr. (A4)	71.B04	73.B04	74.B04	75.B04
Abmessung B (mm)	38	50	61	81
Abmessung H (mm)	100	135	145	215
Abmessung L (mm)	40	56	68	90
Abmessung D (mm)	M10	M16	M16	M20
Abmessung h max (mm)	32	50	55	93
Abmessung s (mm)	3	4	4	6



**Schwere Schiebetorbeschläge**  
 Technische Änderungen behalten wir uns vor  
 Die im Katalog abgebildeten Produktfotos und Zeichnungen entsprechen nicht immer allen lieferbaren Grössen

Ver. Dez. 2015

www.niko.eu.com



Wandwinkel in Edelstahl, Ausführung kurz für eine Laufschiene, zu verwenden mit einer höhenverstellbaren Muffe Typ .B04.

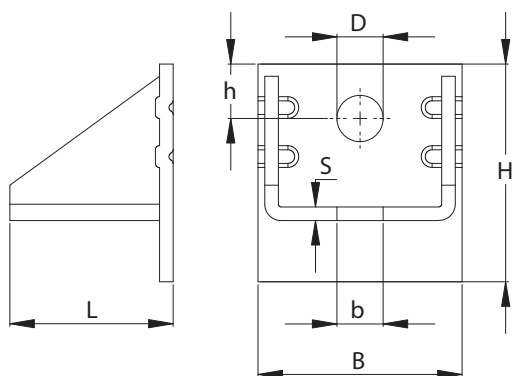

NIKO Profil Nr.	23/24.050 23/24.070	25.050/.070
Winkelbefestigung Nr. (A2)	54.B05	55.B05
Winkelbefestigung Nr. (A4)	74.B05	75.B05
Abmessung B mm)	75	90
Abmessung H (mm)	80	110
Abmessung L (mm)	60	98
Abmessung s (mm)	5	8
Abmessung b (mm)	17	21
Abmessung D (mm)	17	18
Abmessung h (mm)	20	25

# Doppelwinkelbefestigung

## Typ .B06

Doppelwandwinkel in Edelstahl, Ausführung für zwei Laufschiene, zu verwenden mit höhenverstellbaren Muffen Typ .B04.

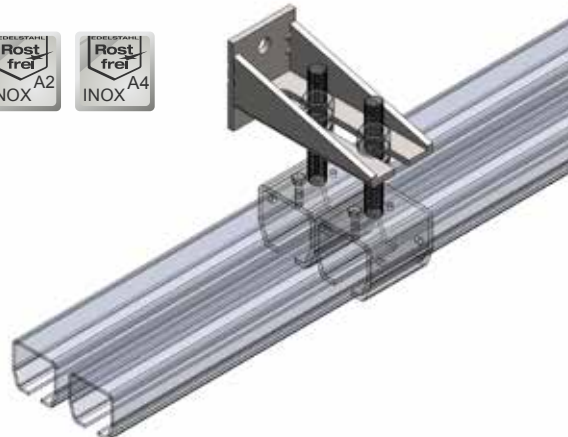
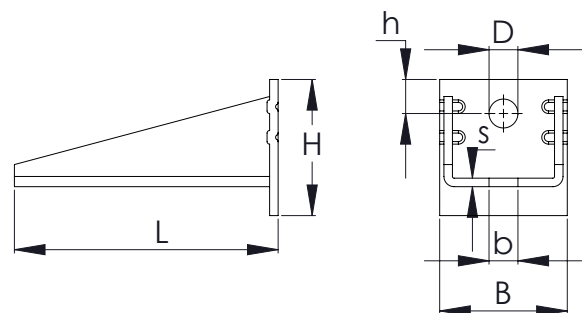

NIKO Profil Nr.	23/24.050 23/24.070	25.050/.070
Doppelwinkelbefestigung Nr. (A2)	54.B06	55.B06
Doppelwinkelbefestigung Nr. (A4)	74.B06	75.B06
Abmessung B mm)	75	90
Abmessung H (mm)	80	110
Abmessung h (mm)	20	25
Abmessung L (mm)	155	208
Abmessung s (mm)	5	8
Abmessung b (mm)	17	21
Abmessung D (mm)	17	18

# Winkelbefestigung / Doppelwinkelbefestigung

# Typ 51/71 .B05-.B06



Wandwinkel in Edelstahl, Ausführung kurz für eine Laufschiene & Doppelwandwinkel in Edelstahl, Ausführung für zwei Laufschiene, beide zu verwenden mit höhenverstellbaren Muffen Typ .B04

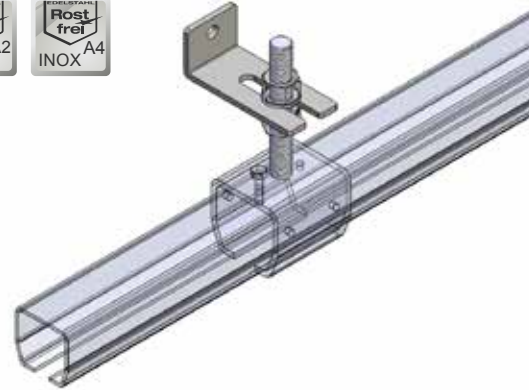
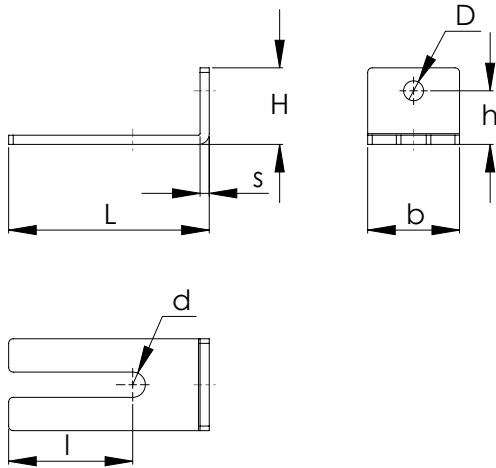

NIKO Profil Nr.	21.050/.070	21.050/.070
Winkelbefestigung Nr. [A2]	51.B05	51.B06
Winkelbefestigung Nr. [A4]	71.B05	71.B06
Abmessung L (mm)	49	100
Abmessung H (mm)	40	50
Abmessung D (mm)	13	13
Abmessung l (mm)	31	80
Abmessung b (mm)	50	60
Abmessung d (mm)	10.5	10.5
Abmessung s (mm)	5	6
Abmessung h (mm)	25	35

Schiebetorbeschläge

# Rollapparat

# Typ .R91

In Edelstahl doppelpaarig, gerade laufend, Pendellagerung und Pendeldämpfung, Stellschraube mit Mutter. Zusätzliche Einbaumaße ab Seite 90.

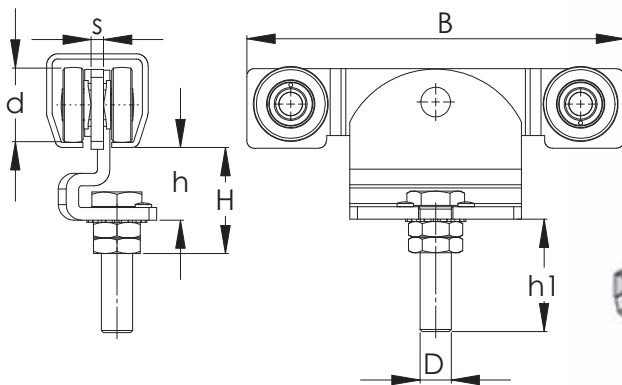

NIKO Profil Nr.	21.050/.070	23.050/.070	24.050//.070	25.050/.070
Rollapparat Nr. [A2]	51.R91	53.R91	54.R91	55.R91
Rollapparat Nr. [A4]	71.R91	73.R91	74.R91	75.R91
Tragkraft pro Rollapparat (SWL kg)	50	100	200	300
Abmessung B (mm)	107	135	180	242
Abmessung H (mm)	38-52	45-75	52-85	65-95
Abmessung D (mm)	M10X40	M12X60	M16X70	M20X80
Abmessung h (mm)	25	30	35	44
Abmessung h1 (mm)	35	55	63	72
Abmessung d (mm)	22	28	34	48
Abmessung s (mm)	3	4	6	8

In Edelstahl doppelpaarig, mit drehender Schraube, kurz, axial eingesetzte Tragschraube auf Klemmbügel mit Drehlager

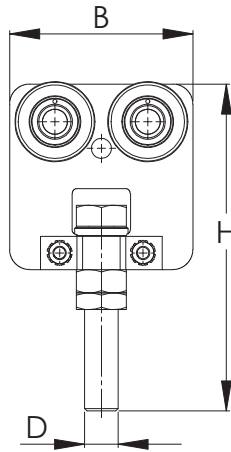
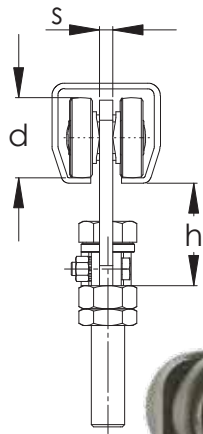

NIKO Profil Nr.	23.050 / .070	24.050 / .070	25.050 / .070
Rollapparat Nr. [A2]	53.R51	54.R51	55.R51
Rollapparat Nr. [A4]	73.R51	74.R51	75.R51
Tragkraft pro Rollapparat (SWL kg)	85	150	300
Abmessung B (mm)	68	90	110
Abmessung H (mm)	122	145	195
Abmessung D (mm)	M12	M16	M20
Abmessung h (mm)	48	53	64
Abmessung d (mm)	28	34	48
Abmessung s (mm)	5	6	8

## Flansch

## Typ .F00

Flansch zum Anschrauben oder Aufschweißen, in Edelstahl

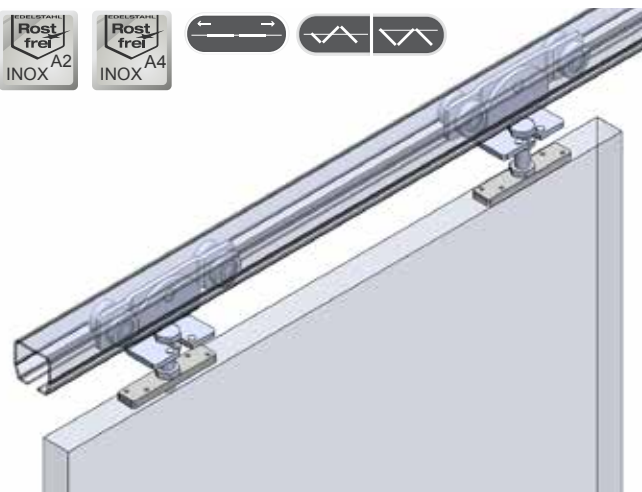
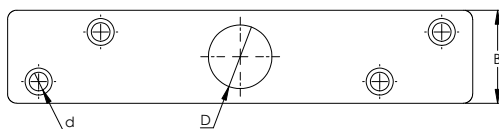
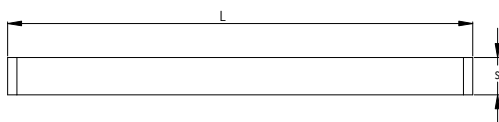

NIKO Profil Nr.	21.050/.70	23.050/.70	24.050/.70	25.050/.70
Flansch Nr. [A2]	51.F00	53.F00	54.F00	55.F00
Flansch Nr. [A4]	71.F00	73.F00	74.F00	75.F00
Abmessung B (mm)	20	30	30	40
Abmessung s (mm)	8	10	15	20
Abmessung L (mm)	100	100	120	140
Abmessung D (mm)	M10	M12	M16	M20
Abmessung d (mm)	5.5	5.5	6.5	7.5

## Hänger doppelpaarig zum Schweißen

Typ .T00



Hänger NIKO doppelpaarig mit Edelstahlrollenkörper zum Schweißen

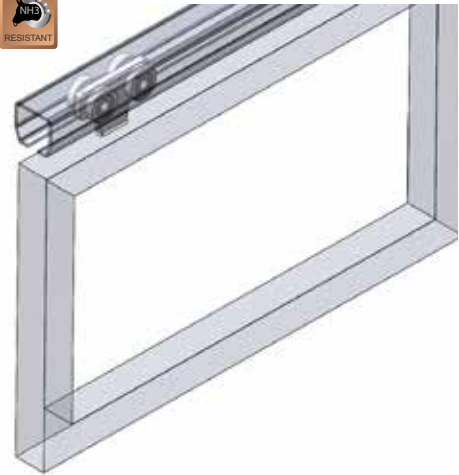
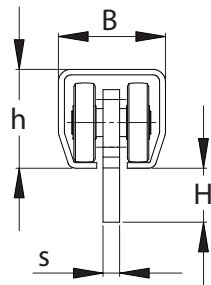
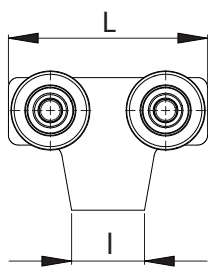

NIKO Profil Nr.	21.050/.070	23.050/.070	24.050/.070	25.050/.070
Hänger Nr. (A2)	51.T00	53.T00	54.T00	55.T00
Hänger Nr. (A4)	71.T00	73.T00	74.T00	75.T00
Tragkraft pro Hänger (SWL kg)	20	40	80	200
Abmessung B (mm)	30	40	48.5	65
Abmessung H (mm)	24	25	34	34
Abmessung L (mm)	60	80	100	120
Abmessung h (mm)	28	35	43.5	60
Abmessung l (mm)	19	30	35	45
Abmessung s (mm)	5	6	8	10

Schiebetorbeschläge

## Hänger einpaarig zum Schweißen

Typ .T01

Hänger NIKO einpaarig mit Edelstahlrollenkörper zum Schweißen. Bei einpaarigen Hängern empfehlen wir immer den Einsatz der Schienenstopper Typ.X01.

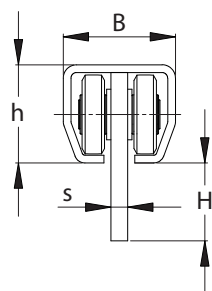
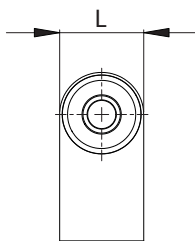

NIKO Profil Nr.	21.050/.070	23.050/.070	24.050/.070	25.050/.070
Hänger Nr. (A2)	51.T01	53.T01	54.T01	55.T01
Hänger Nr. (A4)	71.T01	73.T01	74.T01	75.T01
Tragkraft pro Hänger (SWL kg)	10	20	40	100
Abmessung B (mm)	30	40	48.5	65
Abmessung H (mm)	24	25	34	34
Abmessung L (mm)	25	30	40	50
Abmessung h (mm)	28	35	43.5	60
Abmessung s (mm)	5	6	8	10



**Schwere Schiebetorbeschläge**  
Technische Änderungen behalten wir uns vor  
Die im Katalog abgebildeten Produktfotos und Zeichnungen entsprechen nicht immer allen lieferbaren Grössen

Ver. Dez. 2015

[www.niko.eu.com](http://www.niko.eu.com)

Transporthänger NIKO, in Edelstahl doppelpaarig mit Aufhängeöse, schwere Ausführung

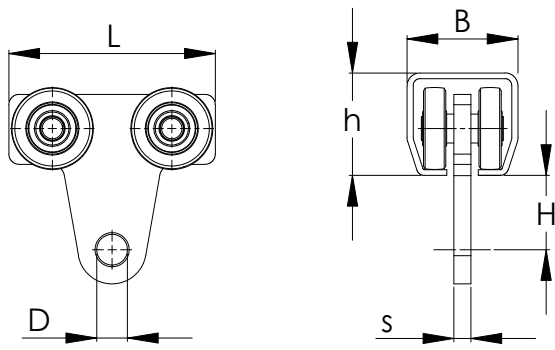

Schiebetorbeschläge



NIKO Profil Nr.	21.050/.070	23.050/.070	24.050/.070	25.050/.070
Hänger Nr. (A2)	51.T10	53.T10	54.T10	55.T10
Hänger Nr. (A4)	71.T10	73.T10	74.T10	75.T10
Tragkraft pro Hänger (SWL kg)	20	40	80	200
Abmessung B (mm)	30	40	48.5	65
Abmessung H (mm)	19.5	32	39	42
Abmessung L (mm)	60	80	100	120
Abmessung D (mm)	8	10	14	18
Abmessung h (mm)	28	35	43.5	60
Abmessung s (mm)	5	6	8	10

# Hänger einpaarig

# Typ .T11

Hänger NIKO, in Edelstahl einpaarig mit Aufhängeöse, leichte Ausführung. Bei einpaarigen Hängern empfehlen wir immer den Einsatz der Schienenstopper Typ.X01.

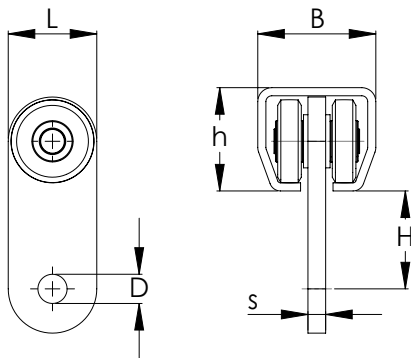

NIKO Profil Nr.	21.050/.070	23.050/.070	24.050/.070	25.050/.070
Hänger Nr. (A2)	51.T11	53.T11	54.T11	55.T11
Hänger Nr. (A4)	71.T11	73.T11	74.T11	75.T11
Tragkraft pro Hänger (SWL kg)	10	20	40	100
Abmessung B (mm)	30	40	48.5	65
Abmessung H (mm)	19.5	32	39	42
Abmessung L (mm)	25	30	40	50
Abmessung D (mm)	6	10	14	18
Abmessung h (mm)	28	35	43.5	60
Abmessung s (mm)	5	6	8	10



## Schienenstopper kurze Ausführung

Typ .X04



Schienenstopper, In Edelstahl mit Klemmschraube und Gummipuffer, kurze Ausführung

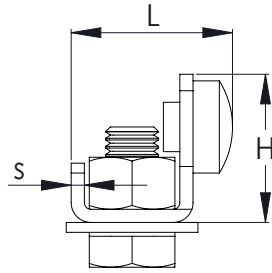
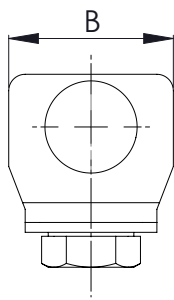

NIKO Profil Nr.	21.050/.070
Schienenstopper Nr. [A2]	51.X04
Schienenstopper Nr. [A4]	71.X04
Abmessung B (mm)	25
Abmessung H (mm)	23
Abmessung L (mm)	25
Abmessung s (mm)	2

Schiebetorbeschläge

## Schienenstopper lange Ausführung

Typ .X01

Schienenstopper, in Edelstahl mit zwei Klemmschrauben und Gummipuffer, lange Ausführung

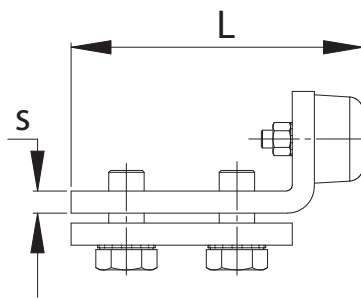
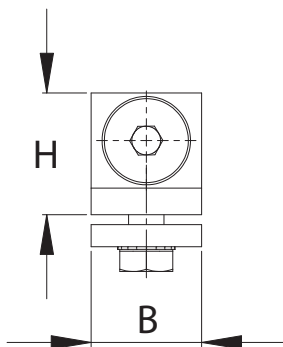

NIKO Profil Nr.	23.050/.070	24.050/.070	25.050/.070
Schienenstopper Nr. [A2]	53.X01	54.X01	55.X01
Schienenstopper Nr. [A4]	73.X01	74.X01	75.X01
Abmessung B (mm)	20	30	40
Abmessung H (mm)	25	30	45
Abmessung L (mm)	70	75	122
Abmessung s (mm)	4	5	8



**Schwere Schiebetorbeschläge**  
Technische Änderungen behalten wir uns vor  
Die im Katalog abgebildeten Produktfotos und Zeichnungen entsprechen nicht immer allen lieferbaren Grössen

Ver. Dez. 2015

[www.niko.eu.com](http://www.niko.eu.com)

## MONTAGEBEISPIEL FÜR SCHIEBETÜREN

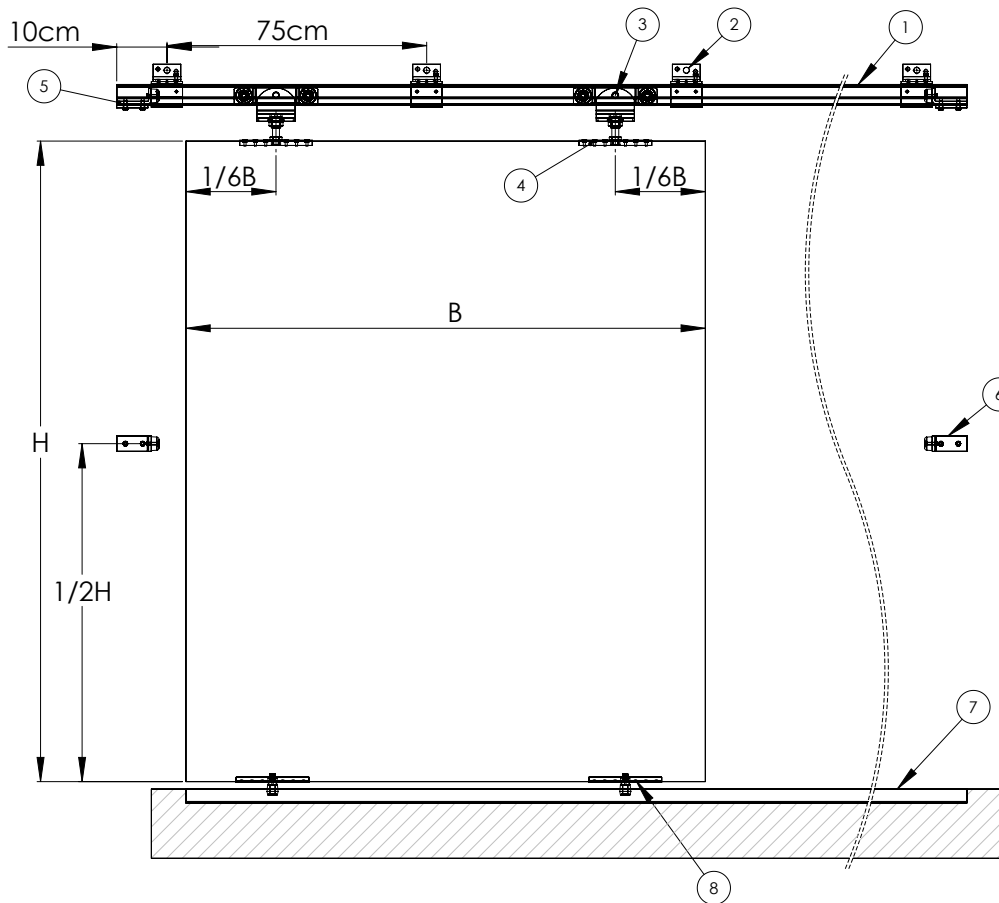

1. LAUFSCHIENE NIKO
2. WANDBEFESTIGUNGSMUFFE
3. DOPPELPAARIGER ROLLAPPARAT
4. FLANSCH
5. SCHIENENSTOPPER
6. TORPUFFER
7. UNTERE FÜHRUNGSSCHIENE
8. FÜHRUNGSROLLE AUF FLANSCH

Der empfohlene Aufhängeabstand für alle Laufschienenprofile ist 75 cm.

Für eine reibungslose Bedienung eines Schiebetors empfehlen wir den Gebrauch von doppelpaarigen Rollapparaten (Typ. R91). Bessere seitliche Führung und Pendellagerung.

## ALLGEMEINE ANGABEN FÜR SCHIENENPROFILE

NIKO Profil Nr.	Abmessungen			
	h (mm)	b (mm)	d (mm)	s (mm)
21.000	28,00	30,00	8,00	1,75
21.050 Edelstahl (A2)	28,00	30,00	8,00	1,75
21.070 Edelstahl (A4)	28,00	30,00	8,00	1,75
23.000	35,00	40,00	11,00	2,75
23.050 Edelstahl (A2)	35,00	40,00	11,00	2,75
23.070 Edelstahl (A4)	35,00	40,00	11,00	2,75
24.000	43,50	48,50	15,00	3,20
24.050 Edelstahl (A2)	43,50	48,50	15,00	3,20
24.070 Edelstahl (A4)	43,50	48,50	15,00	3,00
25.000	60,00	65,00	18,00	3,60
25.050 Edelstahl (A2)	60,00	65,00	18,00	3,60
25.070 Edelstahl (A4)	60,00	65,00	18,00	4,00
26.000	75,00	80,00	22,00	4,50
27.000	110,00	90,00	25,00	6,50

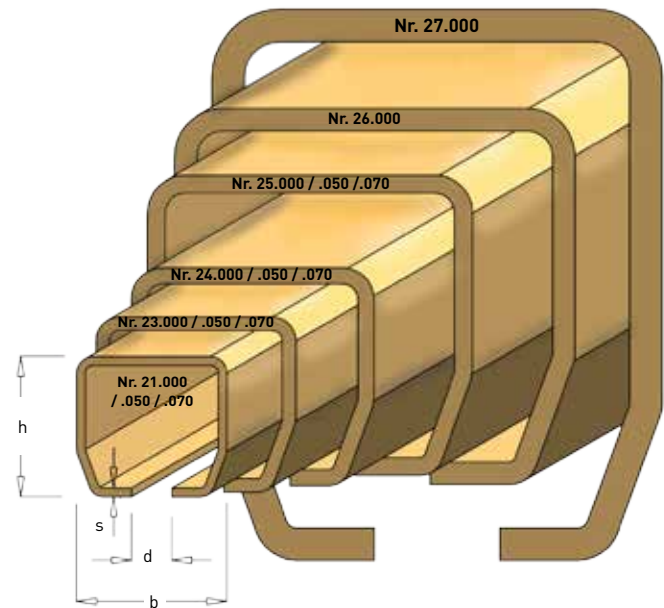

## TABELLE MIT ZUGELASSENEN GEWICHTEN FÜR ROLLAPPARATE

### Rollapparat Doppelpaarig

NIKO Profil Nr.	Einzeltragkraft Rollapparat	Schiebetor manuell (2 Rollapparate)	Schiebetor angetrieben (2 Rollapparate)	Falt- oder Harmonikator
	Max / kg / Stk	Tragkraft / kg / Torflügel	Tragkraft / kg / Torflügel	Tragkraft / kg / Torflügel
21.000	50	100	-	22
23.000	100	200	140	42
24.000	200	400	240	75
25.000	300	600	480	150
26.000	600	1200	950	300
27.000	1000	2000	1400	-

### Rollapparat Einpaarig

NIKO Profil Nr.	Einzeltragkraft Rollapparat	Schiebetor manuell (2 Rollapparate)	Falt- oder Harmonikator
	Max / kg / Stk	Tragkraft / kg / Torflügel	Tragkraft / kg / Torflügel
21.000	30	60	15
23.000	65	130	32
24.000	100	200	50
25.000	200	400	100
26.000	400	800	200
27.000	700	1400	-

Alle zugelassenen Gewichte in unseren Tabellen setzen voraus, dass der empfohlene Aufhängeabstand für alle Profile 75 cm beträgt.

Das Gewicht des Torflügels bestimmt, welche Rollapparate bzw. Schiene benötigt wird.

# BEFESTIGUNGSMÖGLICHKEITEN DER SCHIENEN FÜR SCHIEBETORE

## Winkelbefestigung mit höhenverstellbarer Muffe und Rollapparat für Schiebetore

NIKO Profil Nr.	Winkelbefestigung	Höhenverstellbare Muffe	Abmessung H max. / min.
21.000	21.B05	21.B04	170 / 130
23.000	24.B05	23.B04	245 / 185
24.000	24.B05	24.B04	260 / 185
25.000	26.B05	25.B04	345 / 245
26.000	26.B05	26.B04	510 / 290

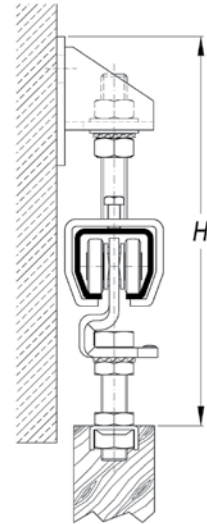

## Doppelwinkelbefestigung mit höhenverstellbarer Muffe mit Rollapparaten für Schiebetore

NIKO Profil Nr.	Doppelwinkelbefestigung	Höhenverstellbare Muffe	Abmessung H max. / min.	Abmessung X max. / min.
21.000	21.B06	21.B04	175 / 140	70 / 40
23.000	24.B06	23.B04	245 / 185	115 / 50
24.000	24.B06	24.B04	260 / 185	110 / 60
25.000	26.B06	25.B04	345 / 245	145 / 85
26.000	26.B06	26.B04	510 / 290	135 / 105
27.000	27.B06	27.B04	575 / 365	120 / 118

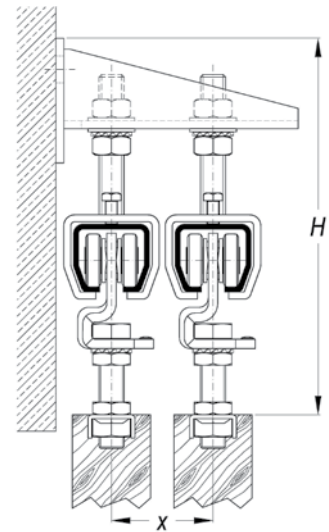

## Doppelwandbefestigungsmuffe mit Rollapparaten für Schiebetore

NIKO Profil Nr.	Doppelwandbefestigungsmuffe	Abmessung H max. / min.	Abmessung X
23.000	23.B31	165 / 135	50
24.000	24.B31	195 / 165	60
25.000	24.B33	195 / 165	90
26.000	25.B31	220 / 195	85

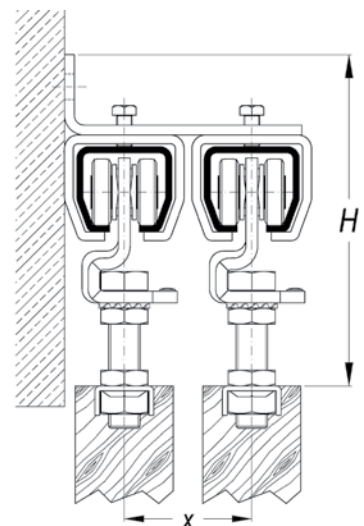

# BEFESTIGUNGSMÖGLICHKEITEN DER SCHIENEN FÜR SCHIEBETORE

## Wandbefestigungsmuffe mit Rollapparaten für Schiebetore

NIKO Profil Nr.	Wandbefestigungsmuffe	Abmessung H max. / min.
21.000	21.B01	112 / 98
23.000	23.B01	148 / 121
24.000	24.B01	175 / 146
25.000	25.B01	215 / 188
26.000	26.B01	330 / 242
27.000	27.B01	400 / 306

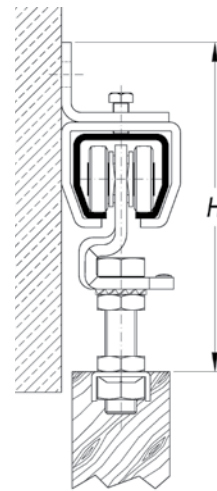

## Deckenbefestigungsmuffe mit Rollapparaten für Schiebetore

NIKO Profil Nr.	Deckenbefestigungsmuffe	Abmessung H max. / min.
21.000	21.B02	89 / 74
23.000	23.B02	121 / 93
24.000	24.B02	140 / 110
25.000	25.B02	173 / 145
26.000	26.B02	278 / 190
27.000	27.B02	337 / 243

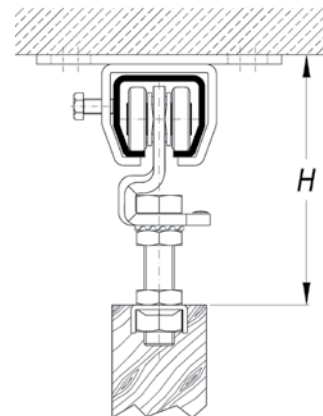

## Doppeldeckenbefestigungsmuffe mit Rollapparaten für Schiebetore

NIKO Profil Nr.	Doppeldeckenbefestigungsmuffe	Abmessung H max. / min.	Abmessung X
23.000	23.B32	89 / 74	50
24.000	24.B32	121 / 93	60
24.000	24.B34	140 / 110	90
25.000	25.B32	173 / 145	85

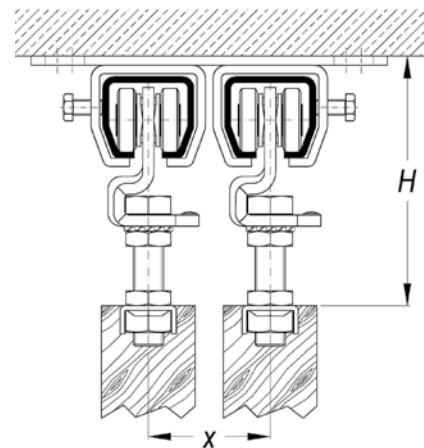



# FALTTÜRANSCHLAGMÖGLICHKEITEN

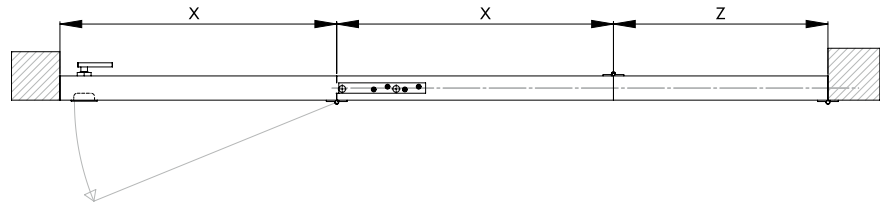

## Ausführung „A“ Stumpf in der Laibung

Bei stumpf in der Laibung liegenden Türen muss der an der Zarge angeschlagene Flügel, um das Maß „h“ von der Torbandmitte bis zur Laufschiennenmitte zuzüglich Maß „l“ (siehe Seite 59, Tragwinkel Typ .F94) kürzer gebaut werden.

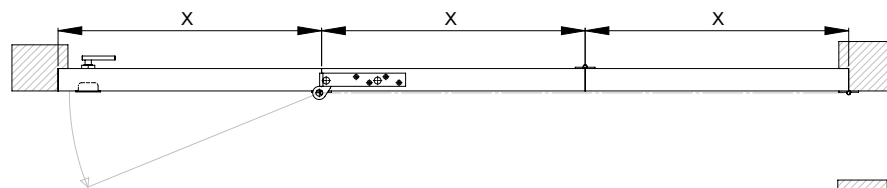
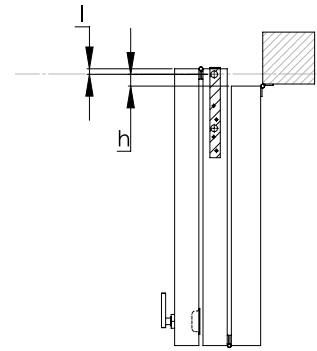

## Ausführung „B“ Im Falz der Zarge

Bei im Falz der Zarge liegend können alle Türflügel in gleicher Größe gebaut werden. Tragschrauben und Achsen der Bänder sind fluchtend.

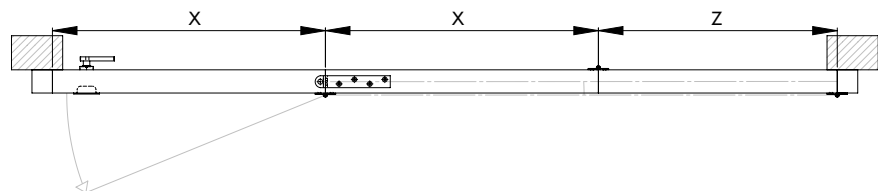
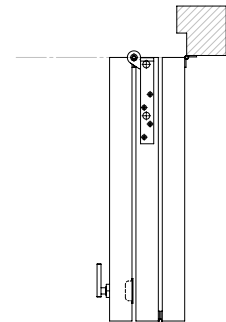

## Ausführung „C“ Vor der Laibung aufliegend

Bei Türen, die vor der Laibung aufliegend montiert werden, muss der Flügel, der an der Türzarge montiert wird, um das Maß „h“ von der Torbandmitte bis zur Laufschiennenmitte kürzer gebaut werden.

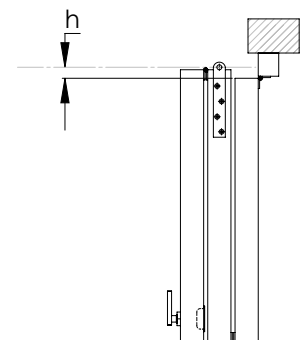

## UNTERE FÜHRUNGSMÖGLICHKEITEN FÜR SCHIEBETORE

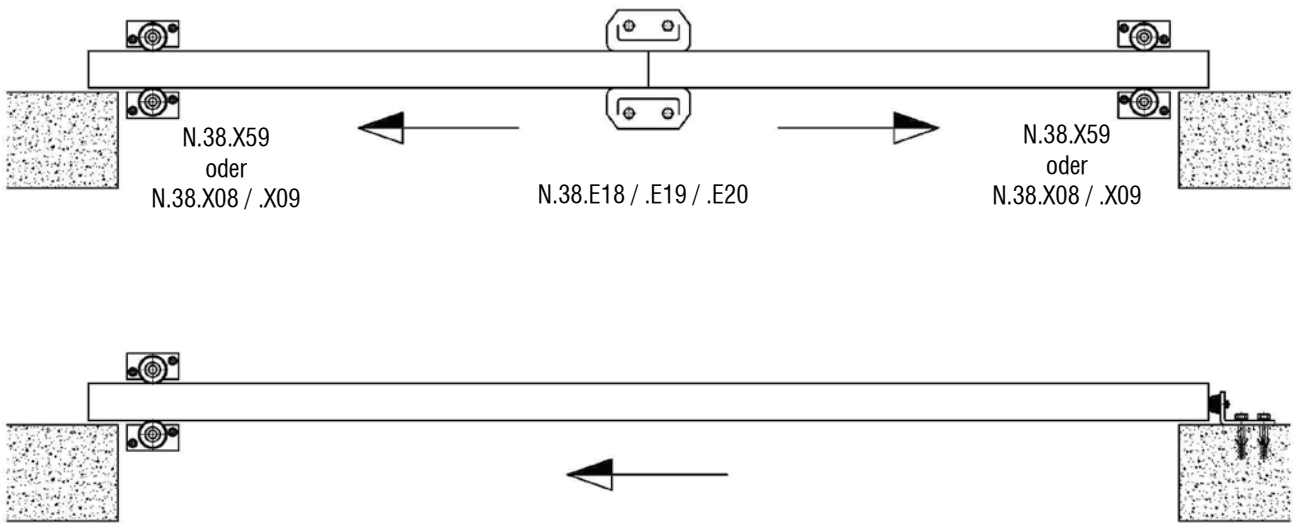

GLEITROLLEN AUF PLATTE  
N.38.X59

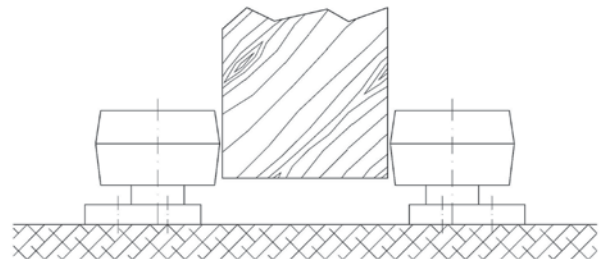

ANDRUCKROLLE MIT  
NYLON-DÜBEL  
N.38.X08 / .X09

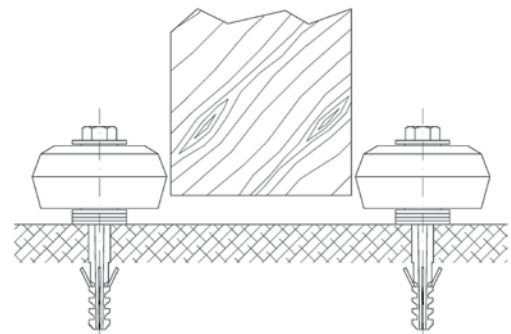

SCHILDKRÖTENFÜHRUNG  
N.38.E18 / .E19 / .E20

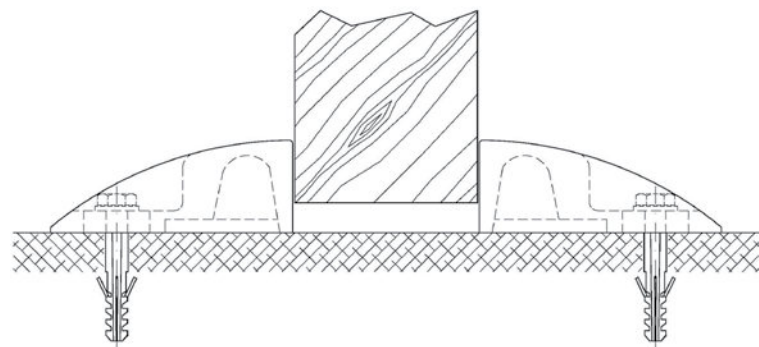

Die oben erwähnten unteren Führungsmöglichkeiten eignen sich für Schiebetore im Innen- und Außenbereich. Somit wird eine Ablagerung von Schmutz, Wasser oder Eis verhindert, und die Montage ist schnell und leicht.

# UNTERE FÜHRUNGSMÖGLICHKEITEN FÜR SCHIEBETORE

## MONTAGEBEISPIELE

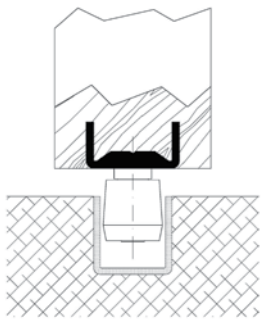

FÜHRUNGSROLLE AUF FLANSCH AUS NYLON ODER MESSING (.N00 oder .M00)

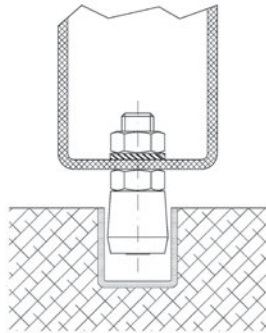

FÜHRUNGSROLLE MIT SCHRAUBVERBINDUNG AUS NYLON ODER MESSING (.N49 oder.M49)

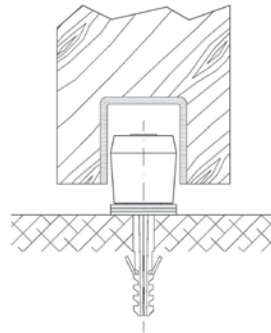

FÜHRUNGSROLLE AUS NYLON ODER MESSING MIT DÜBEL (.N58 oder .M58)

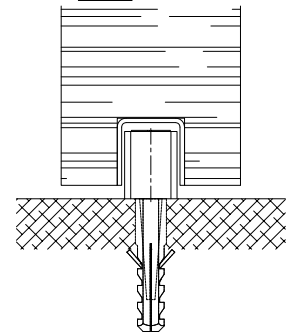

GLEITSTÜCK MIT DÜBEL UND SENK KOPFSCHAUBEN (.U54)

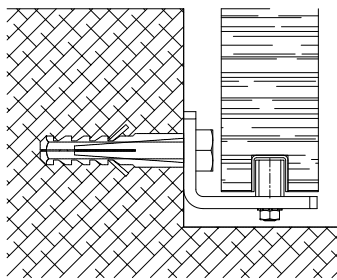

WINKELFÜHRUNG-GLEITSTÜCK AUF STAHLWINKEL (.U53)

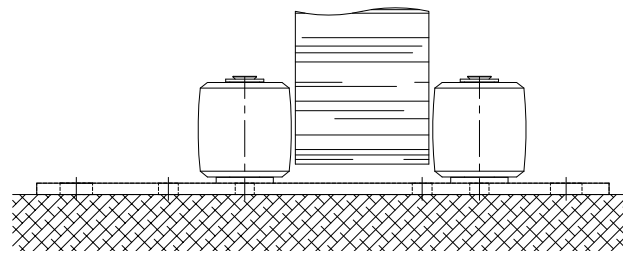

FÜHRUNGSROLLEN AUF STAHLPLATTE, VERSTELLBAR (.X65/66)

NIKO U-SCHIENE Nr.	Abmessungen		
	h (mm)	B (mm)	s (mm)
32.000	15	15	1
33.000	25	25	2
34.000	40	40	3
35.000	50	60	4

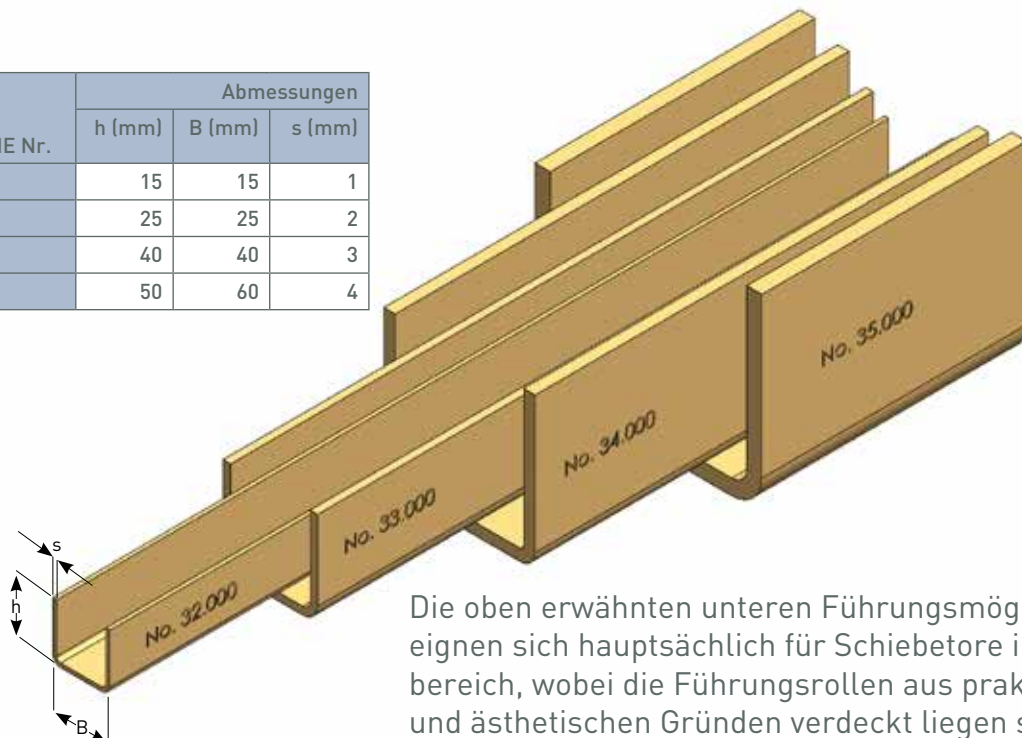

Die oben erwähnten unteren Führungsmöglichkeiten eignen sich hauptsächlich für Schiebetore im Innenbereich, wobei die Führungsrollen aus praktischen und ästhetischen Gründen verdeckt liegen sollen.







# Konformitätserklärung Declaration of Conformity



## EN 1527

Declaration Number 2010-1527/HH/OS/BV1.0

Die **EN1527** bestimmt die Prüfungskriterien für die Beschläge einer Schiebetür (Laufschiene, Rollapparate, Führungen und Stopper)

*The EN 1527 provides objective criteria for sliding door fittings (rails, roller devices, guides and stoppers)*

Sie definiert die Korrosionsbeständigkeit, die Dauer der Funktionsfähigkeit und die erforderliche Kraft zum Einleiten der Flügelbewegung.

*It defines resistance to corrosion, the duration of the functioning and the force required to initiate movement of the wings.*

Die Firma Helm Hellas SA erklärt dass Ihre Schiebetürbeschläge nach **EN1527** wie folgt einzustufen sind:

*Our company Helm Hellas SA declares that according to the European Standard EN 1527 our sliding door fittings are classified as follows:*

Korrosionsbeständigkeit Corrosion Resistance	Dauer der Funktionsfähigkeit Durability	Anfangsreibung Initial Friction
<b>3</b>	<b>6</b>	<b>3</b>
96h (EN 1670)	100.000	a.) Door of 50kg 30N b.) Door from 51-100kg 40N c.) Door from 101-300kg 4% d.) Door over 300kg 3%
Salznebelprüfetest Resistenzzeit Number of hours of resistance to salt spray	Arbeitszyklen Number of cycles	10N ( 10 newton correspond to 982g) 10N ( 10 Newton entspricht 982g)
1 = 24h, 2 = 48h, 3 = 96h, 4 = 240h	1 = 2.500, 2 = 5.000, 3 = 10.000, 4 = 25.000, 5 = 50.000, 6 = 100.000	Class 1 a.) 50N b.) 80N c.) 100N d.) 5%  Class 2 a.) 40N b.) 60N c.) 5% d.) 4%  Class 3 a.) 30N b.) 40N c.) 4% d.) 3% % = Der Tormasse (Doormass)

Für das Prüfverfahren wurden folgende Türabmessungen herangezogen.

*For the test methods were used the following standard door dimensions.*

- \* Türe [Door] ← 100 kg; Höhe [Height] 2.000 mm, Breite [Width] 800 mm
- \* Türe [Door] → 100 kg; Höhe [Height] 2.000 mm, Breite [Width] 2.000 mm

Diese Konformitätserklärung ersetzt nicht die Endprüfung einer fertigen Toranlage!

*This declaration does not replace the final test of a finished door system!*



Panagiotis Psilogiannopoulos



Helm Hellas S.A.

82<sup>nd</sup> Km Athens-Korinthos | P.O. Box 209 | 201 00 KORINTHOS  
Tel. 0030 (0) 27410 85803 | Fax 0030 (0) 27410 25368  
www.niko.eu.com | info@niko.eu.com





Unsere Qualitätskontrolle ist mit erfahrenen und hoch qualifizierten Ingenieuren besetzt. Das Testlabor ist ausgestattet mit einem Prüfstand für Dauerversuche, Apparaturen für Zugbeanspruchung, Maschinen für Härtetests und anderen Laborgeräten. Eine virtuelle Druckanalyse wird auch während der Entwicklungsphase eines jeden Produkts durchgeführt.

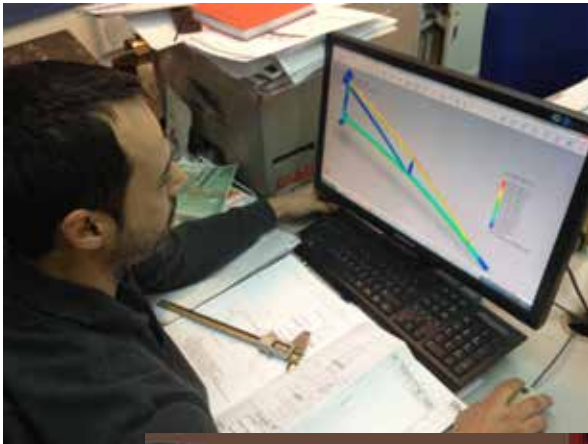

Schiebetorbeschläge





**AUSTRIA-NIKO Vertriebs GmbH**  
 Haifelderstraße 48  
 A - 2560 Berndorf  
 Tel. 0043 (0) 2674 81005  
 Fax 0043 (0) 2674 81006  
 office.at@niko.eu.com

**CHINA-NIKO China**  
 Room 605, Building #13, No.354  
 Linghe Road, Pudong District,  
 P.R.China - 200120 Shanghai  
 Tel. 0086 139 1814 5645  
 info.cn@niko.eu.com

**GERMANY-NIKO Technik GmbH**  
 Robert-Bosch-Str. 14  
 DE - 42489 Wülfrath  
 Tel. 0049 (0) 2058 9093603  
 Fax 0049 (0) 2058 9093604  
 office.de@niko.eu.com

**GREECE-Helm Hellas S.A.**  
 82<sup>nd</sup> Km Athens-Korinthos  
 P.O. Box 209  
 GR - 201 00 KORINTHOS  
 Tel. 0030 (0) 27410 85803-6  
 Fax 0030 (0) 27410 25368  
 info@niko.eu.com

**POLAND- NIKO Polska**  
 Wojska Polskiego 65A  
 PL - Wielun 98-300  
 Tel. 0048 504 00 35 56,  
 0048 797 39 74 25  
 info.pl@niko.eu.com

**UNITED KINGDOM-NIKO Ltd**  
 Units 15-21, Insight Business Park  
 Welsh Road East, Southam  
 UK - Warwickshire - CV471NE  
 Tel. 0044 (0) 1926 813111  
 Fax 0044 (0) 1926 815599  
 Sales@niko-ltd.co.uk

**USA-NIKO Track**  
 300 Highpoint Ave  
 USA - Portsmouth, RI. 02871  
 Tel. 001 (0) 401 683 7525  
 Fax 001 (0) 401 293 3848  
 Sales@NikoTrack.com

**www.niko.eu.com**

Copyright NIKO (Version Dezember 2015)  
 Wir übernehmen keine Haftung für Richtigkeit, Layout, Zusammensetzung, technische Änderungen sowie Druckfehler.  
 Technische Änderungen vorbehalten/Bilder können vom Original abweichen.

Aus unserer **NIKO**-Produktreihe:



Ihr **NIKO**-Partner berät Sie gerne:

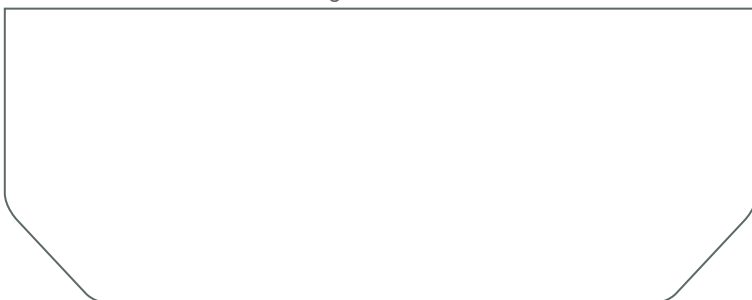

Gesamtprogramm der **NIKO**-Produkte:

- A1 - Leichte Schiebetürbeschläge
- B1 - Schwere Schiebetürbeschläge
- B2 - Falt- Harmonika-Schiebewandssysteme
- B3 - Vorhang- und Planenrollen
- C1 - Hängebahnen- Fördertechnik
- C2 - Leichtkransysteme
- C3 - Kabel-Schlauch-Energiezuführung
- C4 - Personen-Sicherungssystem EN 795
- D - Tor und Türbeschläge